

Model:

Model • Model • Modell • Model • Modelo • Malli •  
Modèle • Μοντέλο • Modello • Model • Modelo •  
Modell • Модел • Model • Modell • Модель • Model •  
Model • Модель • Model • Модель • Model • 型号 •  
モデル • Model • Model

## MSA Workman Winch User Instructions (Original Instructions)

### ⚠ WARNING

English

The user must be trained before using this product. Use this manual as part of a user safety training program that is appropriate for the user's occupation. These instructions must be provided to users before use of the product and retained for ready reference by the user. The user must read, understand (or have explained), and heed all instructions, labels, markings and warnings supplied with this product and with those products intended for use in association with it. FAILURE TO DO SO MAY RESULT IN SERIOUS INJURY OR DEATH.

## MSA Workman Winch Vinç Kullanım Talimatları (Orijinal Talimatların Çevirisi)

### ⚠ UYARI

Türkçe

Kullanıcı bu ürünü kullanmadan önce eğitim görmelidir. Bu kılavuzu kullanıcının mesleğine uygun olan bir kullanıcı güvenliği eğitim programının bir parçası olarak kullanın. Bu talimatlar ürün kullanılmadan önce kullanıcılara temin edilmeli ve kullanıcının başvurması için hazır tutulmalıdır. Kullanıcı bu ürünle ve bu ürünün yanında kullanılması amaçlanan ürünlerle birlikte temin edilen tüm talimatları, etiketleri, işaretleri ve uyarıları okumalı, anlamalı (veya açıklanmış olmalı) ve dikkate almalıdır. AKSİNE HAREKET ETMEK CİDDİ YARALANMA VEYA ÖLÜMLE SONUÇLANABİLİR.

## Gebrauchsanleitung zur MSA Workman Winch Winde (Übersetzung der Original-Anleitung)

### ⚠ WARNUNG

Deutsch

Der Benutzer muss vor Verwendung des Produkts geschult werden. Verwenden Sie dieses Handbuch im Rahmen eines Sicherheits-schulungsprogramms für Benutzer, unter Berücksichtigung derer Tätigkeit. Diese Gebrauchsanleitung muss den Benutzern vor Einsatz des Produkts zur Verfügung gestellt und ihnen zum schnellen Nachschlagen bereitgehalten werden. Der Benutzer muss alle Anleitungen, Etiketten, Kennzeichnungen, Markierungen und Warnungen gelesen und verstanden (oder erklärt bekommen) haben, die mit diesem Produkt oder mit anderen Produkten geliefert wurden, die zum Einsatz damit vorgesehen sind. NICHTBEACHTUNG KANN ZU SCHWEREN VERLETZUNGEN ODER ZUM TOD FÜHREN.

## MSA Workman Winch spil - brugsanvisning (oversættelse af den originale brugsanvisning)

### ⚠ ADVARSEL

Dansk

Brugeren skal instrueres, før dette produkt anvendes. Brug denne vejledning som en del af et træningsprogram i brugersikkerhed, der er passende i forhold til brugerens arbejde. Denne vejledning skal gives til brugerne før anvendelsen af produktet, og den skal opbevares, så brugeren til enhver tid kan slå op i den. Brugeren skal læse, forstå (eller få forklaret) og overholde alle instruktioner, mærkater, skiltninger og advarsler, som følger med dette produkt og med andre produkter til brug sammen med det. I MODSAT FALD KAN DET RESULTERE I ALVORLIGE PERSONSKADER ELLER DØD.

**MSA**  
The Safety Company

MSA Europe GmbH  
Schlüsselstrasse 12, 8645 Rapperswil-Jona, Schweiz  
www.MSAsafety.com  
Product of China

## Instrucciones para el usuario del cabestrante MSA Workman Winch (Traducción de las instrucciones originales)

Español

### ⚠ ADVERTENCIA

El usuario debe recibir formación antes de utilizar este producto. Utilice este manual como parte de un programa de formación sobre la seguridad del usuario que sea adecuado para el puesto de trabajo del usuario. Es necesario proporcionar estas instrucciones a los usuarios antes del uso del producto, y conservarlas a mano para que el usuario pueda consultarlas. El usuario debe leer atentamente (o deben explicarle) todas las instrucciones, etiquetas, marcas y advertencias suministradas con este producto y con los productos que se vayan a utilizar en combinación con el mismo.

**EL INCUMPLIMIENTO DE ESTA RECOMENDACIÓN PUEDE CONLLEVAR LESIONES GRAVES O LA MUERTE.**

## MSA Workman Winch vinssin käyttöohje (alkuperäisen käyttöohjeen käännös)

Suomi

### ⚠ VAROITUS

Tuotteen käyttö edellyttää käyttökoulutusta. Tämän käyttöohjeen on oltava osa käyttäjän työtehtäviin mukautettua käyttökoulutusta.

Tämä käyttöohje on annettava käyttäjille ennen tuotteen käyttöä ja pidettävä saatavilla käytön aikana. Käyttäjän on luettava ja ymmärrettävä (tai pyydyttävä lisäohjeita) kaikki tämän tuotteen sekä sen kanssa käytävien tuotteiden arvokilvet, varoitukset ja ohjeet ja noudatettava niitä.

**LAIMINLYÖNTI VOI AIHEUTTAA VAKAVAN VAMMAN TAI KUOLEMAN.**

## Instructions d'utilisation du treuil MSA Workman Winch (Traduction des instructions originales)

Français

### ⚠ AVERTISSEMENT

L'utilisateur doit être formé avant d'utiliser ce produit. Utilisez ce manuel dans le cadre d'un programme de formation à la sécurité de l'utilisateur adapté à l'occupation de l'utilisateur. Ces instructions doivent être procurées aux utilisateurs avant l'utilisation du produit et conservées pour consultation ultérieure par l'utilisateur. L'utilisateur doit lire, comprendre (ou se faire expliquer) et tenir compte de l'ensemble des instructions, étiquettes, marquages et avertissements accompagnant ce produit et les produits destinés à être utilisés en combinaison avec ce produit.

**LE NON-RESPECT DE CES CONSIGNES PEUT ENTRAÎNER DES BLESSURES GRAVES, VOIRE MORTELLES.**

## Βαρούλκο MSA Workman Winch Οδηγίες χρήσης (Μετάφραση από τις πρωτότυπες οδηγίες)

Ελληνικά

### ⚠ ΠΡΟΕΙΔΟΠΟΙΗΣΗ

Ο χρήστης πρέπει να έχει εκπαιδευτεί πριν από τη χρήση του παρόντος προϊόντος. Χρησιμοποιείτε το παρόν εγχειρίδιο στα πλαίσια του κατάλληλου για την εργασία του χρήστη προγράμματος εκπαίδευσης για την ασφάλεια του χρήστη. Οι οδηγίες αυτές πρέπει να παρέχονται στους χρήστες πριν από τη χρήση του προϊόντος και να διατηρούνται από το χρήστη σε κατάσταση ετοιμότητας για αναφορά. Ο χρήστης πρέπει να διαβάσει, να κατανοήσει (ή να έχει αποσαφηνίσει) και να τηρεί όλες τις οδηγίες, τις ετικέτες, τις σημάνσεις και τις προειδοποιήσεις που παρέχονται με το παρόν προϊόν, καθώς και με τυχόν προϊόντα που προορίζονται για χρήση σε συνδυασμό με αυτό το προϊόν.

**ΣΕ ΑΝΤΙΘΕΤΗ ΠΕΡΙΠΤΩΣΗ ΕΝΔΕΧΕΤΑΙ ΝΑ ΠΡΟΚΛΗΘΕΙ ΣΟΒΑΡΟΣ ΤΡΑΥΜΑΤΙΣΜΟΣ Ή ΘΑΝΑΤΟΣ.**

## Istruzioni per l'uso del verricello MSA Workman Winch (Traduzione delle istruzioni originali)

Italiano

### ⚠ AVVERTENZA

L'utilizzatore deve essere addestrato prima di utilizzare questo prodotto. Utilizzare questo manuale come parte di un programma di formazione sulla sicurezza che è appropriato per l'occupazione dell'utilizzatore. Queste istruzioni devono essere fornite agli utilizzatori prima dell'uso del prodotto e conservate per la successiva consultazione da parte dell'utilizzatore. L'utilizzatore deve leggere, comprendere (o aver spiegato), e osservare tutte le istruzioni, le etichette, i contrassegni e le avvertenze fornite con il prodotto e con quei prodotti destinati ad essere utilizzati con quest'ultimo.

**IN CASO CONTRARIO SUSSISTE IL RISCHIO DI GRAVI LESIONI O MORTALI.**

## Gebruiksaanwijzing MSA Workman Winch lier (Vertaling van originele instructies)

Nederlands

### ⚠ WAARSCHUWING

De gebruiker moet voor gebruik van dit product worden opgeleid. Gebruik de handleiding als onderdeel van een trainingsprogramma gebruikersveiligheid die toepasselijk is voor het beroep van de gebruiker. Deze instructies moeten aan de gebruiker verstrekt worden vóór gebruik van het product en bewaard worden als naslagwerk voor de gebruiker. Alle bij dit product, en de bij dit product gebruikte andere producten, geleverde instructies, labels, markeringen en waarschuwingen moeten door de gebruiker gelezen, begrepen (of uitgelegd gekregen) en nagekomen worden.

**HET NIET OPVOLGEN VAN DEZE VOORSCHRIFTEN KAN LEIDEN TOT ERNSTIG LETSEL OF DE DOOD.**

## Bruksanvisning for MSA Workman Winch vinsj (oversettelse av originalbruksanvisningen)

Norsk

### ⚠ ADVARSEL

Brukeren må få opplæring før bruk av dette produktet. Bruk denne håndboken som en del av brukerens sikkerhetsopplæringsprogram som er egnet for brukerens yrke. Brukere må få tilgang til denne bruksanvisningen før bruk av produktet og beholdes tilgjengelig for senere referanse. Brukeren må lese, forstå (eller få forklart) og følge alle instruksjoner, etiketter, merker og advarsler som fulgte med dette produktet og de produktene som er beregnet brukt sammen med dette produktet.

HVIS IKKE DETTE FØLGES, KAN DET FØRE TIL ALVORLIG PERSONSKADE ELLER DØDSFALL.

## Instruções de uso do guincho MSA Workman Winch (tradução a partir das instruções originais)

Português

### ⚠ ADVERTÊNCIA

O usuário deve ser treinado antes de usar este produto. Utilize esse manual como parte do programa de treinamento de segurança de acordo com a ocupação do usuário. Estas instruções devem ser disponibilizadas aos usuários antes de usarem o produto e mantidas à mão para referência. O usuário deverá ler, compreender (ou ter alguém que lhe explique) e observar todas as instruções, rótulos, marcações e advertências fornecidas com este produto e aqueles produtos que se destinam ao uso com ele.

O NÃO CUMPRIMENTO DESTAS ADVERTÊNCIAS PODERÁ RESULTAR EM FERIMENTOS GRAVES OU MORTE.

## Bruksanvisning för MSA Workman Winch vinsch (översättning av bruksanvisning i original)

Svenska

### ⚠ VARNING

Användaren måste utbildas i användningen av produkten innan den används. Använd denna bruksanvisning som en del av ett säkerhets-utbildningsprogram som är lämpligt för användarens yrke. Denna bruksanvisning måste tillhandahållas användarna innan produkten används och förvaras nära till hands för framtida referens. Användaren måste läsa, förstå (eller få dem förklarade) och följa alla instruktioner, etiketter, märkningar och varningar som medföljer denna produkt och de produkter som är avsedda att användas tillsammans med produkten.

ATT INTE FÖLJA DESSA ANVISNINGAR KAN LEDA TILL ALLVARLIGA SKADOR ELLER DÖDSFALL.

## Ръководство на потребителя за лебедка MSA Workman Winch (Превод на оригиналното ръководство)

Български

### ⚠ ВНИМАНИЕ!

Потребителят трябва да бъде обучен, преди да използва този продукт. Използвайте това ръководство като част от програма за обучение по безопасност на потребителя, която е подходяща за професията на потребителя. Това ръководство трябва да бъде предоставено на потребителите, преди да използват продукта, и да се запази за бърза справка от страна на потребителя. Потребителят трябва да прочете, разбере (или да му бъдат обяснени) и спазва всички инструкции, етикети, маркировки, доставени с този продукт и продуктите, предназначени за употреба с него.

НЕСПАЗВАНЕТО НА ИНСТРУКЦИИТЕ МОЖЕ ДА ДОВЕДЕ ДО СЕРИОЗНИ НАРАНЯВАНИЯ ИЛИ СМЪРТ.

## Návod k použití Navijáku MSA Workman Winch (překlad původního návodu k použití)

Česky

### ⚠ VAROVÁNÍ

Uživatel musí být před použitím tohoto produktu proškolen. Použijte tento návod jako součást školení bezpečnosti práce. Tento návod musí být uživateli poskytnut před použitím produktu a uživatel si ho musí ponechat u sebe, aby do něho mohl v případě potřeby nahlédnout. Uživatel si musí přečíst, pochopit (nebo si nechat vysvětlit) a dodržovat všechny pokyny, štítky, označení a upozornění dodané s produktem a s produkty, které jsou určeny pro použití s tímto produktem.

NEUPOSLECHNUTÍ TOHOTO VAROVÁNÍ MŮŽE VÉST K ZÁVAŽNÉMU ZRANĚNÍ NEBO ÚMRTÍ.

## MSA Workman Winch csörlő használati utasítás (Az eredeti használati utasítás fordítása)

Magyar

### ⚠ FIGYELMEZTETÉS

A termék használata előtt be kell tanítani a felhasználót. Használja ezt a használati utasítást a felhasználói foglalkozásának megfelelő biztonsági oktatási program részeként. Ezen használati utasítást át kell adni a felhasználóknak a termék használata előtt, és meg kell őrizni azt a felhasználó általi későbbi használat céljából. A felhasználónak el kell olvasnia, meg kell értenie (vagy el kell magyaráztatnia) és figyelembe kell vennie a termékkel és az azzal együtt használandó egyéb termékekkel kapcsolatos összes utasítást, címkét és figyelmeztetést.

ENNEK FIGYELMEN KÍVÜL HAGYÁSA SÚLYOS VAGY HALÁLOS SZEMÉLYI SÉRÜLÉSHEZ VEZETHET.

## MSA Workman Winch жүкшығыры пайдаланушысының нұсқаулығы (Түпнұсқа нұсқаулардың аудармасы)

Қазақша

### ⚠ ЕСКЕРТУ

Пайдаланушы осы өнімді пайдаланғанға дейін оқытылған болуы керек. Осы нұсқаулықты пайдаланушының жұмысына сай пайдаланушы қауіпсіздігі бойынша оқыту бағдарламасының бір бөлігі ретінде қолданыңыз. Осы нұсқаулар пайдаланушыларға осы өнімді пайдаланбас бұрын берілуі керек және пайдаланушыға арналған дайын анықтама ретінде пайдалану үшін сақтап қойыңыз. Пайдаланушы осы өніммен және осы өнімге байланысты пайдаланылатын өнімдермен бірге берілетін барлық нұсқауларды, жапсырмаларды, белгілерді және ескертулерді оқы, түсінуі (немесе түсіндіруі) және оларға назар аударуы керек.  
**ОЛАЙ ЕТПЕУ АУЫР ЖАРАҚАТҚА НЕМЕСЕ ӨЛІМГЕ СЕБЕПШІ БОЛУЫ МҮМКІН.**

## Instrukcja obsługi wyciągu MSA Workman Winch (Tłumaczenie oryginalnej instrukcji)

Polski

### ⚠ OSTRZEŻENIE

Przed użyciem tego produktu użytkownik musi przejść szkolenie. Użyć tej instrukcji jako części programów szkoleniowych bezpieczeństwa użytkownika, odpowiednich dla stanowiska pracy użytkownika. Instrukcje te należy udostępnić użytkownikom przed użyciem tego produktu i zachować dostępne do wglądu. Użytkownik musi przeczytać, zrozumieć (lub być pouczony) i stosować się do wszystkich instrukcji, etykiet, oznaczeń i ostrzeżeń, które są dołączone do tego produktu oraz innych produktów, które są przeznaczone do stosowania z nim.  
**NIEPRZESTRZEGANIE TEGO OSTRZEŻENIA MOŻE SPOWODOWAĆ POWAŻNE URAZY CIAŁA LUB ŚMIERĆ.**

## Instrucțiuni de Utilizare a Troliului MSA Workman Winch (Traducerea instrucțiunilor originale)

Română

### ⚠ AVERTISMENT

Utilizatorul trebuie să fie instruit înainte de utilizarea acestui produs. Utilizați acest manual ca parte a unui program de instruire pentru siguranța utilizatorului, care este adecvat pentru ocupația utilizatorului. Aceste instrucțiuni trebuie să fie asigurate utilizatorilor înainte de utilizarea produsului și trebuie păstrate pentru a fi consultate ulterior de către utilizator. Utilizatorul trebuie să citească, să înțeleagă (sau să i se explice) și să acorde atenție tuturor instrucțiunilor, etichetelor, marcajelor și avertismentelor care însoțesc acest produs și acele produse destinate utilizării în legătură cu acesta.  
**NERESPECTAREA ACESTUI LUCRU POATE DUCE LA VĂTĂMĂRI GRAVE SAU MOARTE.**

## Инструкции для пользователя лебедки MSA Workman Winch (перевод оригинальных инструкций)

Русский

### ⚠ ПРЕДУПРЕЖДЕНИЕ

Перед использованием данного изделия пользователь должен пройти инструктаж. Используйте данное руководство в программе инструктажа пользователя по технике безопасности, соответствующей специальности пользователя. Эти инструкции должны быть предоставлены пользователям перед началом использования изделия и должны храниться у пользователей на случай возникновения вопросов. Пользователь должен прочитать, понять (или получить пояснения) и выполнять все инструкции, обращать внимание на маркировочные знаки и предупреждения, входящие в комплект поставки с данным изделием и с изделиями, которые должны использоваться совместно с ним.  
**НЕВЫПОЛНЕНИЕ ДАННОГО УКАЗАНИЯ МОЖЕТ ПРИВЕСТИ К ПРИЧИНЕНИЮ СЕРЬЕЗНОГО УЩЕРБА ЗДОРОВЬЮ ИЛИ СМЕРТИ.**

## Návod na používanie navijaka MSA Workman Winch (Preklad originálneho návodu)

Slovensky

### ⚠ VAROVANIE

Používateľ musí byť pred použitím tohto výrobku vyškolený. Tento návod používajte ako súčasť školiaceho programu zameraného na bezpečnosť používateľov, ktorý je primeraný zamestnaniu používateľa. Tento návod musí byť odovzdaný používateľom pred použitím výrobku a používateľ ho musí mať v prípade potreby poruke. Používateľ si musí prečítať všetky pokyny, štítky, označenia a výstrahy dodané s týmto výrobkom a s výrobkami určenými na použitie s ním, musí týmto pokynom porozumieť (alebo si ich dať vysvetliť) a dodržiavať ich.  
**NEREŠPEKTOVANIE TOTO POKYNU MÔŽE SPÔSOBIŤ ZÁVAŽNÉ ZRANENIE ALEBO SMRŤ.**

## Інструкції для користувача лебідки MSA Workman Winch (переклад оригінальних інструкцій)

Українська

### ⚠ ПОПЕРЕДЖЕННЯ

Перед використанням цього виробу користувач має пройти інструктаж. Використовуйте цю настанову з експлуатації у програмі інструктажу користувача з техніки безпеки, який відповідає фаху користувача. Ці інструкції мають бути надані користувачам перед використанням виробу і зберігатися у користувачів на випадок виникнення питань. Користувач повинен прочитати, зрозуміти (або отримати пояснення) і виконувати всі інструкції, маркувальні знаки і попередження, які постачаються разом із цим виробом та з виробами, які мають використовуватися разом із ним.  
**НЕВИКОНАННЯ ЦІЄЇ ВКАЗІВКИ МОЖЕ ПРИЗВЕСТИ ДО СЕРІОЗНИХ ТІЛЕСНИХ УШКОДЖЕНЬ АБО СМЕРТІ.**

# Vitlo MSA Workman Winch Uputstva za korisnika (Prevod originalnog uputstva)

Srpski

## ⚠ UPOZORENJE

Pre upotrebe ovog proizvoda, korisnik mora proći obuku. Koristite ovo uputstvo kao deo obuke za bezbednost korisnika u skladu sa njegovim zanimanjem. Ova uputstva se moraju obezbediti korisnicima pre upotrebe proizvoda, a nakon toga ih ovi trebaju čuvati za buduće potrebe. Korisnik mora pročitati, razumeti (ili da mu se objasni), poštovati sva uputstva, etikete, oznake i upozorenja koja idu uz ovaj proizvod i uz one proizvode koji su namenjeni za upotrebu sa njim. NEPOŠTOVANJE OVOGA MOŽE DOVESTI DO OZBILJNIH POVREDA ILI SMRTI.

# MSA Workman Winch 卷扬机使用说明 (原始说明译文)

简体中文

## ⚠ 警告

用户必须经过培训方可使用本产品。除本手册外，请为用户安排与其工作相适的用户安全培训计划。这些说明必须在使用产品前提供给用户，且应妥善保管，以方便用户随时参阅。用户必须阅读、理解（或经他人说明）并遵守本产品以及为配合本产品使用所提供的其他产品随附之全部说明、标签、标记和警告。未遵守上述警告可能导致严重的人身伤害甚至死亡。

# MSA Workman Winch ウィンチ取扱説明書 (オリジナルの取扱説明書の翻訳)

日本語

## ⚠ 警告

ユーザーは、この製品を使用する前に、必ずトレーニングを受ける必要があります。ユーザーの職務に応じた安全トレーニングの一環として、この取扱説明書を使用してください。この取扱説明書は、必ずユーザーが本製品の使用を始める前に提供され、いつでもユーザーが参照できるように準備しておく必要があります。ユーザーは、必ず本製品ならびに本製品と関連して使用するための製品に関して、提供されるすべての指示、ラベル、マーク付け、警告をよく読み、理解(または説明を受ける)、留意する必要があります。これを守らないと、重大な負傷や、時には死亡に至るおそれもあります。

# Petunjuk Penggunaan Derek MSA Workman Winch (Terjemahan Petunjuk Asli)

Bahasa Indonesia

## ⚠ PERINGATAN

Pengguna harus dilatih sebelum menggunakan produk ini. Gunakan panduan ini sebagai bagian dari program pelatihan keselamatan pengguna yang sesuai dengan pekerjaan pengguna. Petunjuk ini harus diberikan untuk pengguna sebelum menggunakan produk dan disimpan untuk rujukan oleh pengguna. Pengguna harus membaca, memahami (atau sudah dijelaskan), dan memperhatikan seluruh petunjuk, label, penanda, dan peringatan yang dipasok dengan produk ini dan dengan produk yang dimaksudkan untuk penggunaan yang berkaitan dengannya. KEGAGALAN UNTUK MELAKSANAKANNYA BISA MENYAKITKAN CEDERA SERIUS ATAU KEMATIAN.

# MSA Workman Winch (คำแปลของต้นฉบับคำแนะนำการใช้งาน)

ไทย

## ⚠ คำเตือน

ผู้ใช้งานต้องได้รับการฝึกอบรมก่อนใช้ผลิตภัณฑ์นี้ ผู้ที่มีข้อบกพร่องโปรแกรมการฝึกอบรมด้านความปลอดภัยจากผู้ให้บริการที่เหมาะสมกับชื่อของผู้ใช้ จะต้องจัดเตรียมคำแนะนำที่ให้แก่ผู้ใช้งานก่อนใช้ผลิตภัณฑ์ และเก็บไว้เพื่อให้อ่านถึง ผู้ใช้จะต้องอ่าน เข้าใจ (หรือได้รับคำอธิบาย) และใส่ใจในคำแนะนำ จาก เครื่องหมายและคำเตือนทั้งหมดที่มาพร้อมกับผลิตภัณฑ์นี้ รวมถึงผลิตภัณฑ์อื่น ๆ ที่ใช้ร่วมกันเพื่อใช้ร่วมกับผลิตภัณฑ์นี้ การไม่ปฏิบัติตามอาจทำให้ได้รับบาดเจ็บสาหัสหรือเสียชีวิต

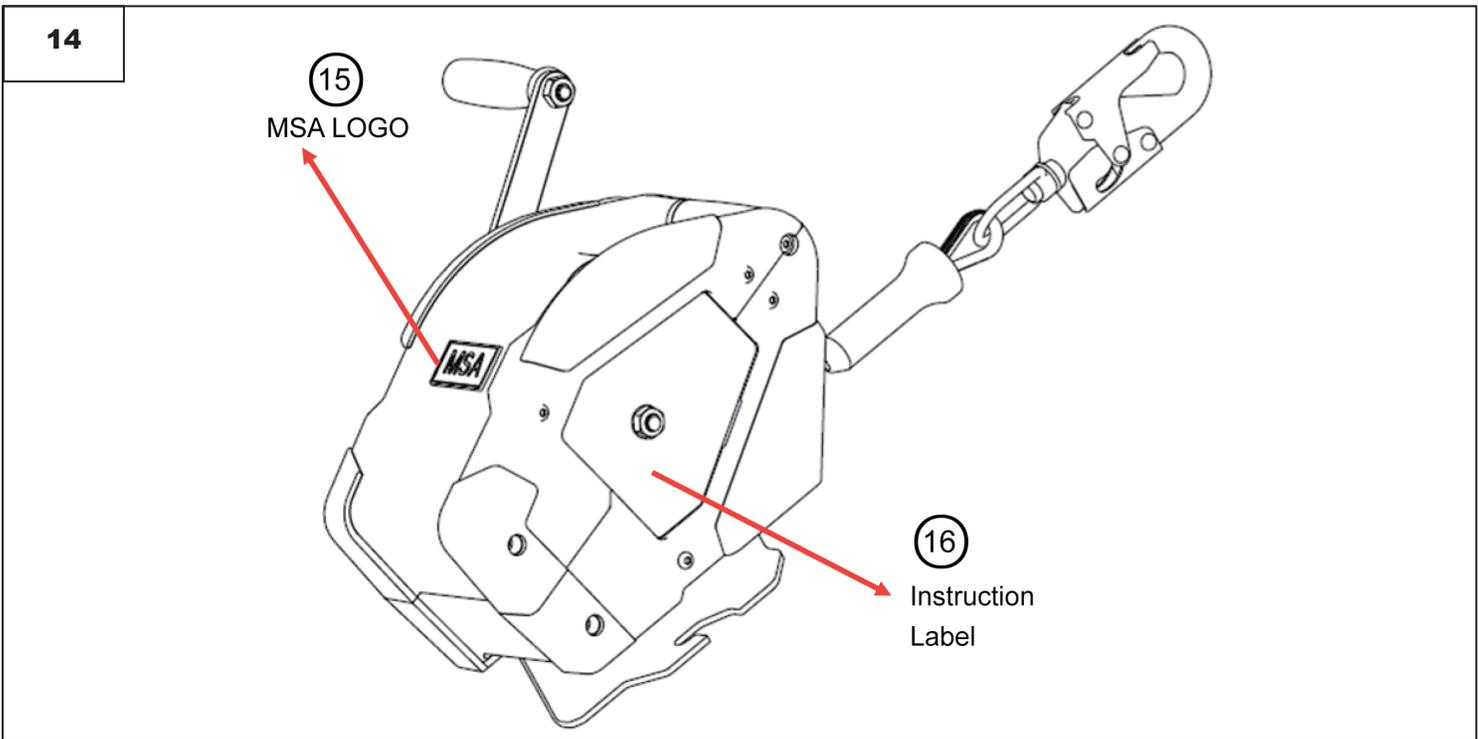
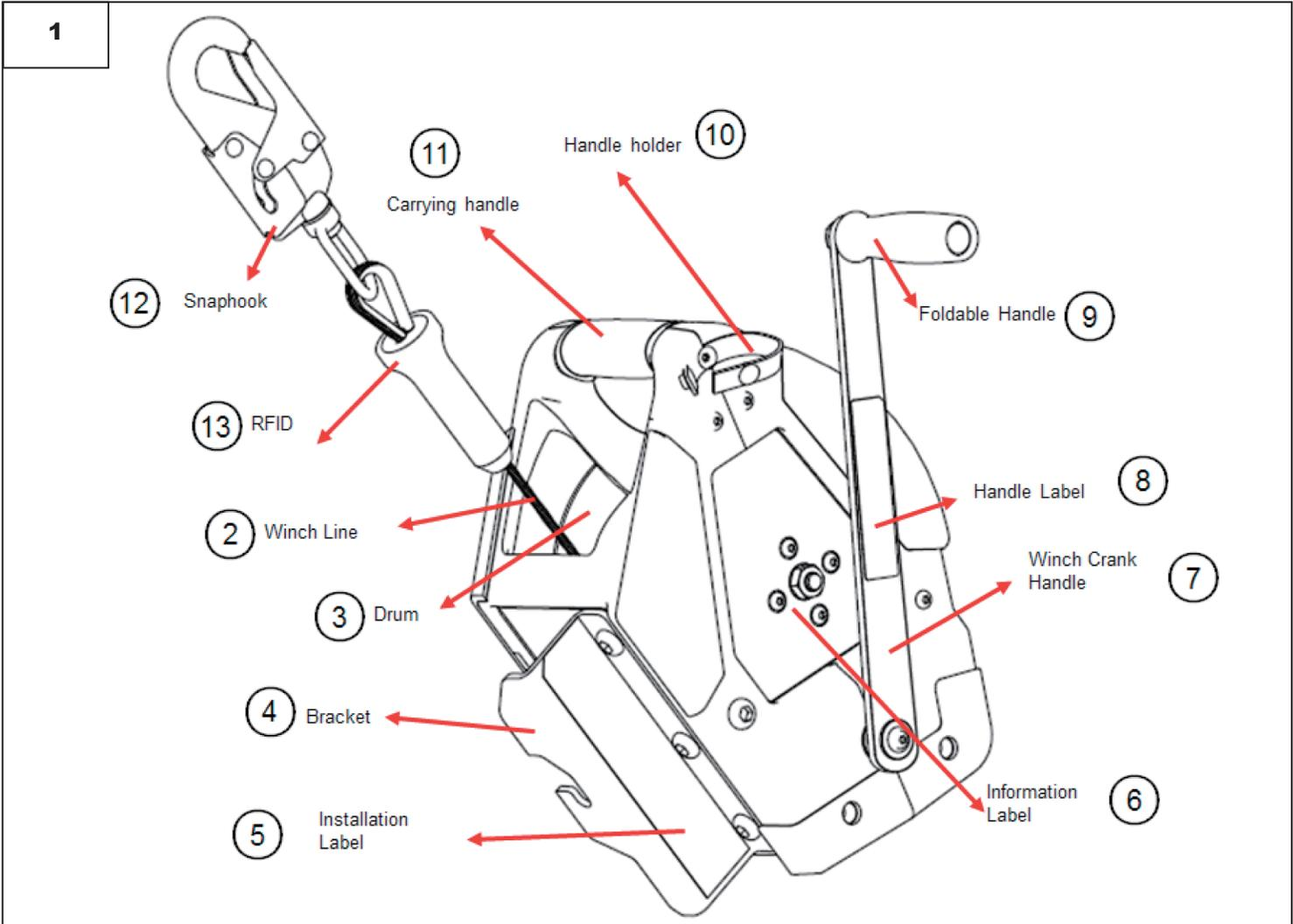

17

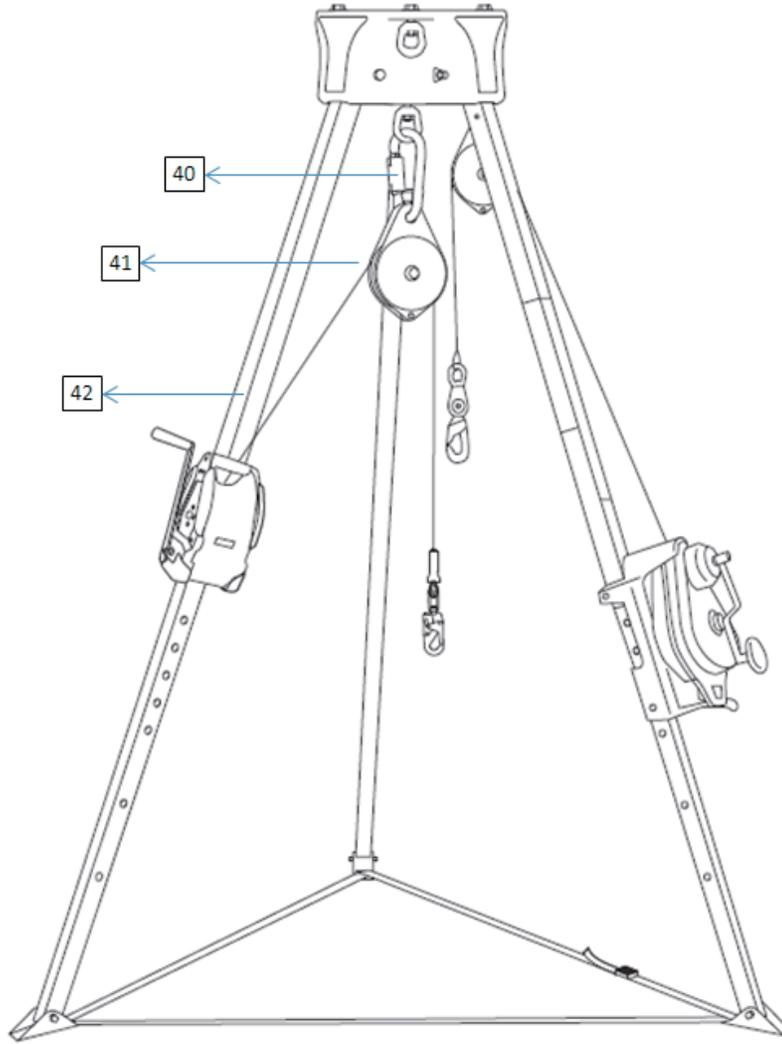

18

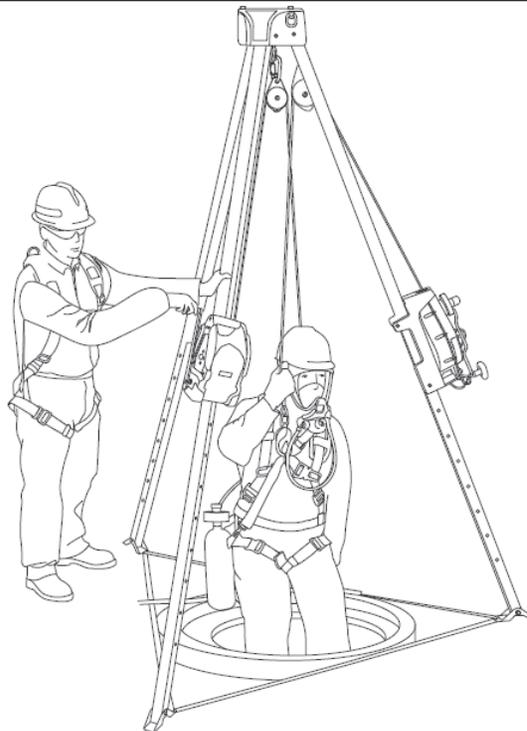

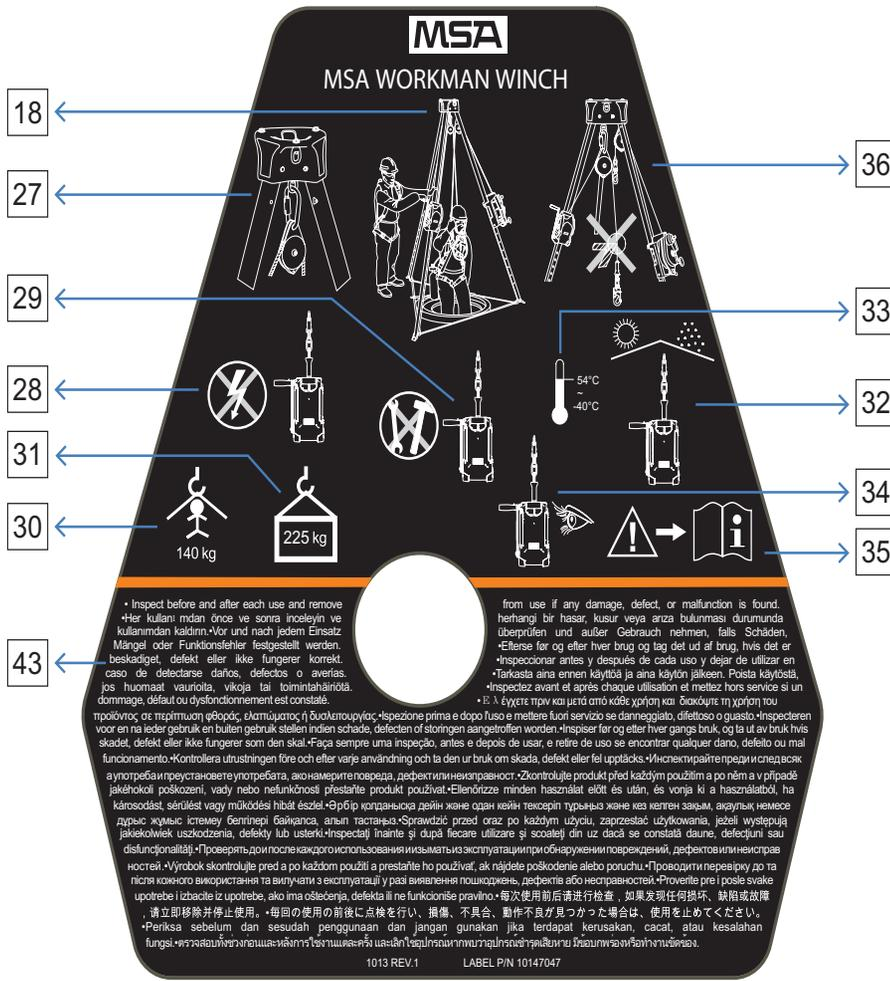
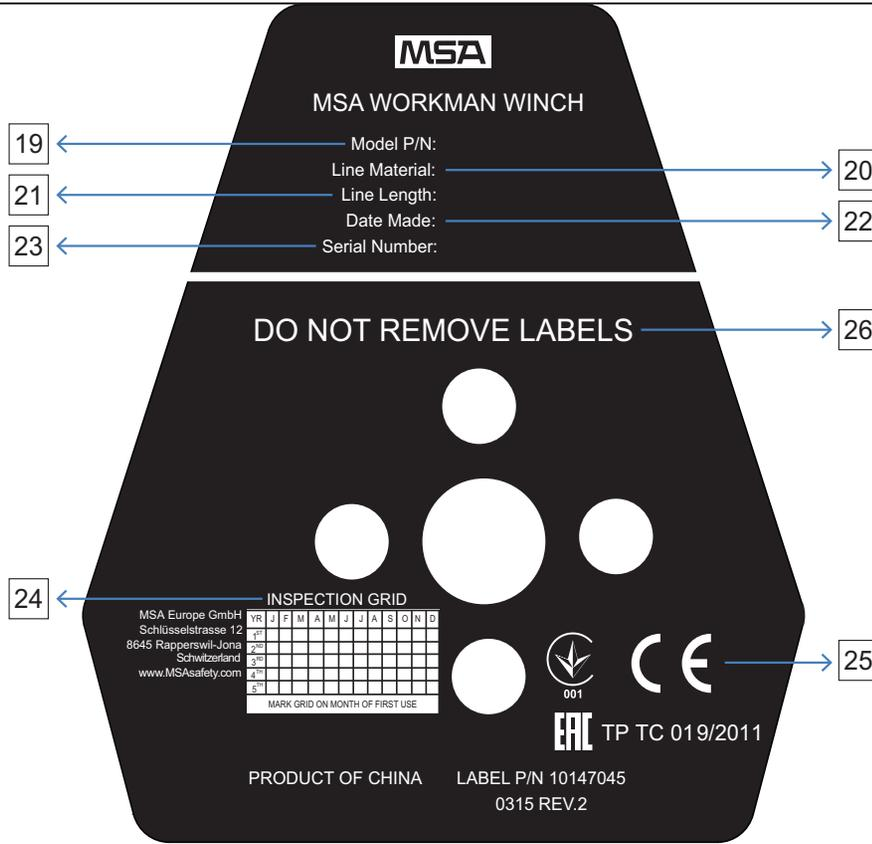

38

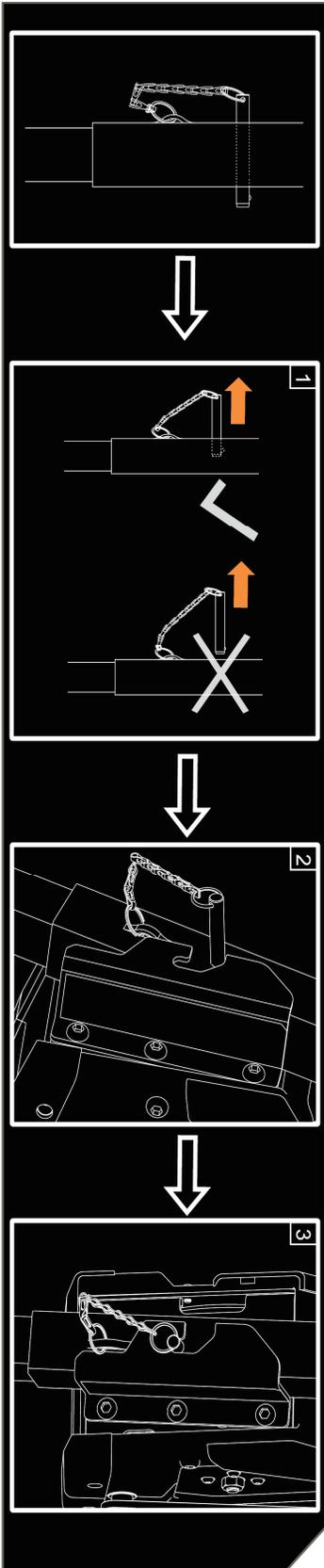

39

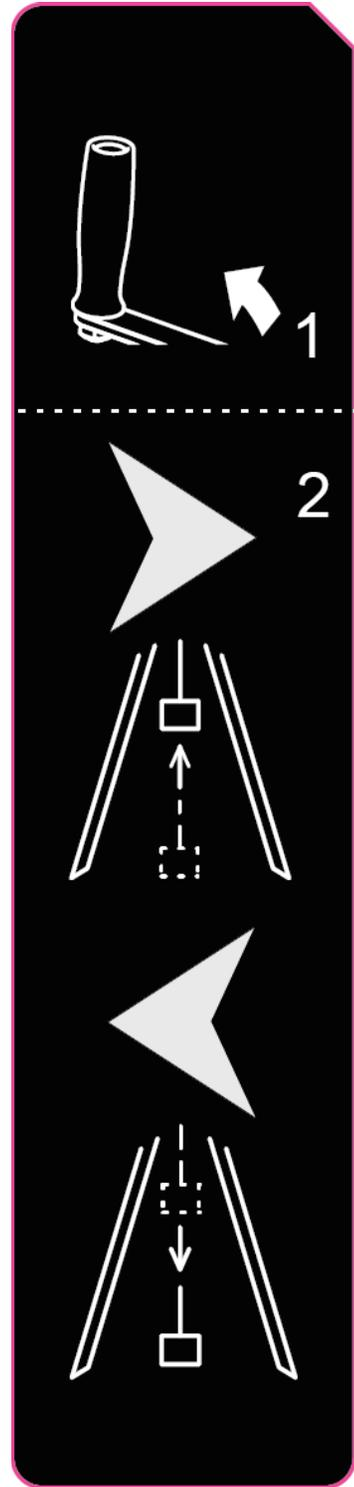

**ENGLISH**

1. MSA Workman Winch  
(view from handle side)
2. Winch Line
3. Drum
4. Bracket
5. Installation Label
6. Information Label
7. Winch Crank Handle
8. Handle Label
9. Foldable Handle
10. Handle holder
11. Carrying handle
12. Snaphook
13. RFID
14. MSA Workman Winch (reverse view)
15. MSA LOGO
16. Instruction Label
17. MSA Workman Tripod,  
MSA Workman Winch and MSA Rescuer
18. Application Demonstration
19. Model Number
20. Line Material
21. Line Length
22. Date of Manufacture
23. Serial Number
24. Inspection Grid
25. European Standards
26. Don't Remove Labels
27. Installation
28. Avoid electricity
29. No Field Repairs Allowed
30. Personal Maximal Capacity
31. Material Maximal Capacity
32. Avoid Direct Sunlight and Rain
33. Maximal and Minimum temperature
34. Inspect Before Each Use
35. Read Manual
36. Avoid Edges
37. Labels
38. Installation Label
39. Handle Operation Label
40. Carabiner
41. Pulley
42. MSA Workman Tripod
43. Inspect before and after each use and  
remove from use if any damage, defect,  
or malfunction is found.

**TÜRKÇE**

1. MSA Workman Winch Vinç  
(kol tarafından görünüm)
2. Vinç Halatı
3. Tambur
4. Destek
5. Kurulum Etiketi
6. Bilgi Etiketi
7. Vinç Krank Kolu
8. Kol Etiketi
9. Katlanır Kol
10. Kol tutucu
11. Taşıma kolu
12. Yaylı kanca
13. RFID
14. MSA Workman Winch Vinç  
(arkadan görünüm)
15. MSA LOGOSU
16. Talimat Etiketi
17. MSA Workman Tripod,  
MSA Workman Winch Vinç ve  
MSA Kurtarıcı
18. Uygulama Gösterimi
19. Model Numarası
20. Halat Malzemesi
21. Halat Uzunluğu
22. İmalat Tarihi
23. Seri Numarası
24. Denetim Kılavuzu
25. Avrupa Standartları
26. Etiketleri Çıkarmayın
27. Montaj
28. Elektrikten uzak tutun
29. Sahada Tamire İzin Verilmez
30. Maksimum Personel Kapasitesi
31. Maksimum Malzeme Kapasitesi
32. Doğrudan Güneş Işığı ve Yağmurdan  
Uzak Tutun
33. Maksimum ve Minimum Sıcaklık
34. Her kullanımdan önce kontrol edin
35. Kılavuzu Okuyun
36. Kenarlara Çarpmasını Önleyin
37. Etiketler
38. Kurulum Etiketi
39. Kol Çalışma Etiketi
40. D-kilit
41. Makara
42. MSA Workman Tripod
43. Her kullanımdan önce ve sonra  
inceleyin ve herhangi bir hasar, kusur  
veya arıza bulunması durumunda  
kullanımdan kaldırın.

**DEUTSCH**

1. MSA Workman Winch Winde  
(Ansicht von der Kurbelseite)
2. Windenseil
3. Trommel
4. Bügel
5. Montageetikett
6. Informationsetikett
7. Winden-Handkurbel
8. Kurbeletikett
9. Einklappbare Handkurbel
10. Kurbelhalterung
11. Tragegriff
12. Schnapphaken
13. RFID-Chip
14. MSA Workman Winch Winde  
(Ansicht von Rückseite)
15. MSA-LOGO
16. Etikett mit Bedienungsanleitung
17. MSA Workman Tripod Dreibein, MSA  
Workman Winch Winde und  
MSA Rettungsgerät
18. Anwendungsbeispiel
19. Modellnummer
20. Seilmaterial
21. Seillänge
22. Herstellungsdatum
23. Seriennummer
24. Prüfungsraster
25. Europäische Normen
26. Etiketten nicht entfernen
27. Montage
28. Kontakt mit stromführenden Elementen  
vermeiden
29. Keine Reparaturen vor Ort möglich
30. Maximale Lastbeanspruchung
31. Maximale Materialkapazität
32. Vermeiden Sie direkte  
Sonneneinstrahlung und Regen
33. Maximaler zulässiger Temperaturbereich
34. Vor jedem Einsatz eine Sicht- und  
Funktionsprüfung entsprechend der BA  
durchführen
35. Im Handbuch nachlesen
36. Seil nicht über Kanten führen
37. Etiketten
38. Montageetikett
39. Kurbelbedienungs-Etikett
40. Karabiner
41. Seilrolle
42. MSA Workman Tripod Dreibein
43. Vor und nach jedem Einsatz überprüfen  
und außer Gebrauch nehmen, falls  
Schäden, Mängel oder Funktionsfehler  
festgestellt werden.

**DANSK**

1. MSA Workman Winch spil (set fra håndtagssiden)
2. Spilwire
3. Tromle
4. Beslag
5. Installationsetiket
6. Informationsetiket
7. Spillets håndsving
8. Etiket på håndtag
9. Sammenklappeligt håndtag
10. Håndtagsholder
11. Bærehåndtag
12. Karabinhage
13. RFID
14. MSA Workman Winch spil (set bagfra)
15. MSA-LOGO
16. Etiket med vejledning
17. MSA Workman Tripod stativ, MSA Workman Winch spil og MSA redder
18. Demonstration af anvendelse
19. Modelnummer
20. Wiremateriale
21. Wirelængde
22. Fabrikationsdato
23. Serienummer
24. Inspektionsgitter
25. Europæiske standarder
26. Etiketterne må ikke fjernes
27. Installation
28. Undgå elektricitet
29. Ingen reparationer i marken tilladt
30. Maks. kapacitet for personer
31. Maks. kapacitet for materialer
32. Undgå direkte sol og regn.
33. Maks. og min. temperatur
34. Inspicér før brug
35. Læs vejledningen
36. Undgå kanter
37. Etiketter
38. Installationsetiket
39. Etiket om betjening af håndtag
40. Karabin
41. Remskive
42. MSA Workman Tripod stativ
43. Efterse før og efter hver brug og tag det ud af brug, hvis det er beskadiget, defekt eller ikke fungerer korrekt.

**ESPAÑOL**

1. Cabestrante MSA Workman Winch (vista desde el lado del mango)
2. Línea del cabestrante
3. Tambor
4. Soporte
5. Etiqueta de instalación
6. Etiqueta de información
7. Mango de manivela del cabestrante
8. Etiqueta del mango
9. Mango abatible
10. Soporte del mango
11. Asa de transporte
12. Gancho terminal con bloqueo
13. RFID
14. Cabestrante MSA Workman Winch (vista posterior)
15. LOGOTIPO DE MSA
16. Etiqueta de instrucciones
17. Tripode MSA Workman Tripod, cabestrante MSA Workman Winch y rescatador de MSA
18. Demostración de aplicación
19. Número de modelo
20. Material de línea
21. Longitud de línea
22. Fecha de fabricación
23. Número de serie
24. Tabla de inspección
25. Normas europeas
26. No retirar las etiquetas
27. Instalación
28. Evítase la electricidad
29. Prohibido realizar reparaciones en campo
30. Capacidad máxima de personal
31. Capacidad máxima de material
32. Evítase la exposición directa al sol y la lluvia
33. Temperatura máxima y mínima
34. Inspeccionar antes de cada uso
35. Léase el manual
36. Evítense los bordes
37. Etiquetas
38. Etiqueta de instalación
39. Etiqueta de funcionamiento de la manivela
40. Mosquetón
41. Polea
42. Tripode MSA Workman Tripod
43. Inspeccionar antes y después de cada uso y dejar de utilizar en caso de detectarse daños, defectos o averías.

**SUOMI**

1. MSA Workman Winch vinssi (kammen puolelta katsottuna)
2. Vinssin vaijeri
3. Kela
4. Kiinnike
5. Asennusohjekyltti
6. Arvokilpi
7. Vinssin kampi
8. Kammessa oleva kyltti
9. Taitettava kampi
10. Kammen pidike
11. Kantokahva
12. Pikalukko
13. RFID
14. MSA Workman Winch vinssi (takaa kuvattuna)
15. MSA LOGO
16. Ohjekyltti
17. MSA Workman Winch kolmijalka, MSA Workman Winch vinssi ja MSA-turvatarra
18. Käyttökuvaus
19. Mallinumero
20. Vaijerin materiaali
21. Vaijerin pituus
22. Valmistuspäivä
23. Sarjanumero
24. Tarkastustaulukko
25. Eurooppalaiset standardit
26. Älä irrota kylttejä
27. Asennus
28. Pidä kaukana jännitelähteistä
29. Ei saa korjata itse
30. Suurin henkilökuorma
31. Suurin tavarakuorma
32. Suojaa auringolta ja sateelta
33. Korkein ja alin lämpötila
34. Tarkasta ennen jokaista käyttökertaa
35. Lue käyttöohje
36. Älä kiristä reunojen yli
37. Kyltit
38. Asennusohjekyltti
39. Kammen käyttöohje
40. Sulkurengas
41. Talja
42. MSA Workman Tripod kolmijalka
43. Tarkasta aina ennen käyttöä ja aina käytön jälkeen. Poista käytöstä, jos huomaat vaurioita, vikoja tai toimintahäiriötä.

**FRANÇAIS**

1. Treuil MSA Workman Winch (vu du côté de la manivelle)
2. Ligne du treuil
3. Tambour
4. Support
5. Étiquette d'installation
6. Étiquette d'information
7. Manivelle du treuil
8. Étiquette de la manivelle
9. Poignée pliable
10. Support de manivelle
11. Poignée de transport
12. Mousqueton à crochet
13. RFID
14. Treuil MSA Workman Winch (vu de l'autre côté)
15. LOGO MSA
16. Étiquette d'instruction
17. Trépied MSA Tripod, treuil MSA Workman Winch et appareil de sauvetage MSA
18. Démonstration de l'application
19. Référence du modèle
20. Matériau de la ligne
21. Longueur de la ligne
22. Date de fabrication
23. Numéro de série
24. Grille de vérification
25. Normes européennes
26. Ne pas enlever les étiquettes
27. Installation
28. Éviter l'électricité
29. Réparations sur le terrain interdites
30. Capacité maximale pour les personnes
31. Capacité maximale pour le matériel
32. Éviter l'exposition directe au soleil et à la pluie
33. Températures maximale et minimale
34. Inspecter avant chaque utilisation
35. Lire le manuel
36. Éviter les bords
37. Étiquettes
38. Étiquette d'installation
39. Étiquette d'utilisation de la manivelle
40. Mousqueton
41. Poulie
42. Trépied MSA Workman Winch
43. Inspectez avant et après chaque utilisation et mettez hors service si un dommage, défaut ou dysfonctionnement est constaté.

**ΕΛΛΗΝΙΚΑ**

1. Βαρούλκο MSA Workman Winch (προβολή από την πλευρά της λαβής)
2. Σχοινί βαρούλκου
3. Τύμπανο
4. Βραχίονας
5. Ετικέτα εγκατάστασης
6. Ετικέτα πληροφοριών
7. Λαβή στροφάλου βαρούλκου
8. Ετικέτα λαβής
9. Αναδιπλούμενη λαβή
10. Υποδοχή λαβής
11. Λαβή μεταφοράς
12. Αγκιστρο συγκράτησης
13. Μηχανισμός RFID
14. Βαρούλκο MSA Workman Winch (αντίστροφη προβολή)
15. ΛΟΓΟΤΥΠΟ MSA
16. Ετικέτα οδηγιών
17. Τρίποδο MSA Workman Tripod, Βαρούλκο MSA Workman Winch και διάταξη διάσωσης της MSA
18. Επίδειξη εφαρμογής
19. Αριθμός μοντέλου
20. Υλικό σχοινού
21. Μήκος σχοινού
22. Ημερομηνία κατασκευής
23. Σειριακός αριθμός
24. Πλέγμα ελέγχου
25. Ευρωπαϊκά πρότυπα
26. Μην αφαιρείτε τις ετικέτες
27. Εγκατάσταση
28. Αποφεύγετε το ηλεκτρικό ρεύμα
29. Δεν επιτρέπεται η επιτόπια επισκευή
30. Μέγιστη δυνατότητα φορτίου ατόμων
31. Μέγιστη δυνατότητα φορτίου υλικών
32. Αποφεύγετε την έκθεση σε άμεση ηλιακή ακτινοβολία και βροχή
33. Μέγιστη και ελάχιστη θερμοκρασία
34. Ελέγξτε πριν από κάθε χρήση
35. Διαβάστε το εγχειρίδιο
36. Αποφεύγετε τα άκρα
37. Ετικέτες
38. Ετικέτα εγκατάστασης
39. Ετικέτα χειρισμού λαβής
40. Καραμπίνερ
41. Τροχαλία
42. Τρίποδο MSA Workman Tripod
43. Ελέγχετε πριν και μετά από κάθε χρήση και διακόψτε τη χρήση του προϊόντος σε περίπτωση φθοράς, ελαττώματος ή δυσλειτουργίας.

**ITALIANO**

1. Verricello MSA Workman Winch (vista dal lato impugnatura)
2. Cavo del verricello
3. Tamburo
4. Staffa
5. Etichetta d'installazione
6. Etichetta delle informazioni
7. Impugnatura della manovella del verricello
8. Etichetta dell'impugnatura
9. Impugnatura pieghevole
10. Ritegno dell'impugnatura
11. Impugnatura per il trasporto
12. Gancio a scatto
13. RFID
14. Verricello MSA Workman Winch (vista da retro)
15. LOGO MSA
16. Etichetta istruzioni
17. Tripode MSA Workman Tripod, verricello MSA Workman Winch e dispositivo di salvataggio MSA
18. Dimostrazione di applicazione
19. P/N del modello
20. Materiale del cavo
21. Lunghezza del cavo
22. Data di fabbricazione
23. Numero di serie
24. Griglia d'ispezione
25. Marcatura CE
26. Non rimuovere le etichette
27. Installazione
28. Evitare l'elettricità
29. Nessuna riparazione sul campo ammessa
30. Peso massimo della persona
31. Peso massimo del materiale
32. Evitare la luce solare diretta e la pioggia
33. Temperatura massima e minima
34. Ispezionare prima di ogni utilizzo
35. Leggere il manuale istruzioni
36. Evitare i bordi
37. Etichette
38. Etichetta d'installazione
39. Etichetta sull'uso dell'impugnatura
40. Moschettone
41. Carrucola
42. Tripode MSA Workman Tripod
43. Ispezione prima e dopo l'uso e mettere fuori servizio se danneggiato, difettoso o guasto.

**NEDERLANDS**

1. MSA Workman Winch lier (weergave van zijde met hendel)
2. Lierkabel
3. Trommel
4. Console
5. Installatielabel
6. Informatielabel
7. Zwengel van lier
8. Hendellabel
9. Opvouwbare hendel
10. Hendelhouder
11. Handgreep
12. Musketonhaak
13. RFID
14. MSA Workman Winch lier (achteraanzicht)
15. MSA-LOGO
16. Instructielabel
17. MSA Workman Tripod driepoot, MSA Workman Winch lier en MSA Rescuer
18. Demonstratie van toepassing
19. Modelnummer
20. Kabelmateriaal
21. Kabellengte
22. Fabricagedatum
23. Serienummer
24. Inspectierooster
25. Europese normen
26. Labels niet verwijderen
27. Installatie
28. Vermijd elektriciteit
29. Reparaties in het werkveld zijn niet toegestaan
30. Maximale capaciteit voor personen
31. Maximale capaciteit voor materiaal
32. Vermijd direct zonlicht en regen
33. Maximale en minimale temperatuur
34. Inspecteer voor elk gebruik
35. Handleiding lezen
36. Randen vermijden
37. Labels
38. Installatielabel
39. Label voor hendelbediening
40. Karabijnhaak
41. Katrol
42. MSA Workman Tripod driepoot
43. Inspecteren voor en na ieder gebruik en buiten gebruik stellen indien schade, defecten of storingen aangetroffen worden.

**NORSK**

1. MSA Workman Winch vinsj (sett fra håndtakssiden)
2. Vinsjline
3. Trommel
4. Brakett
5. Installasjonsetikett
6. Informasjonsetikett
7. Håndtaksveiv
8. Håndtaksetikett
9. Foldbart håndtak
10. Håndtaksholder
11. Bærehåndtak
12. Krok
13. RFID
14. MSA Workman Winch vinsjen (sett fra baksiden)
15. MSA-logo
16. Instruksjonsetikett
17. MSA Workman Tripod stativ, MSA Workman Winch vinsj og MSA Rescuer
18. Demonstrasjon av bruk
19. Modellnummer
20. Linemateriale
21. Lengde på line
22. Produksjonsdato
23. Serienummer
24. Inspeksjonsrutenett
25. Europeiske standarder
26. Ikke fjern etiketter
27. Installasjon
28. Unngå elektrisitet
29. Reparasjoner i felt er ikke tillatt
30. Maksimal kapasitet personell
31. Maksimal kapasitet materialer
32. Unngå direkte sollys og regn
33. Maksimum- og minimumstemperatur
34. Inspiser før hver bruk
35. Les bruksanvisningen
36. Unngå kanter
37. Etiketter
38. Installasjonsetikett
39. Etikett for betjening av håndtak
40. Karabinkrok
41. Trinse
42. MSA Workman Tripod stativ
43. Inspiser før og etter hver gangs bruk, og ta ut av bruk hvis skadet, defekt eller ikke fungerer som den skal.

**PORTUGUÊS**

1. Guincho MSA Workman Winch (visão a partir da manivela)
2. Cabo do guincho
3. Tambor
4. Suporte
5. Etiqueta de instalação
6. Etiqueta de informação
7. Cabo da manivela do guincho
8. Etiqueta da manivela
9. Manivela dobrável
10. Suporte da manivela
11. Cabo para transporte
12. Mosquetão
13. RFID
14. Guincho MSA Workman Winch (visão invertida)
15. LOGO MSA
16. Etiqueta de instruções
17. Tripé MSA Workman Winch, guincho MSA Workman Winch e resgatador MSA
18. Demonstração do aplicativo
19. Número do modelo
20. Material do cabo
21. Comprimento do cabo
22. Data de fabricação
23. Número de série
24. Grade de inspeção
25. Normas europeias
26. Não remova as etiquetas
27. Instalação
28. Evite eletricidade
29. Não são permitidos reparos em campo
30. Capacidade máxima pessoas
31. Capacidade máxima materiais
32. Evite luz solar direta e chuva
33. Temperatura máxima e mínima
34. Inspeccionar antes de cada uso
35. Leia o manual
36. Evite bordas
37. Etiquetas
38. Etiqueta de instalação
39. Etiqueta de operação da manivela
40. Mosquetão
41. Roldana
42. Tripé MSA Workman Winch
43. Faça sempre uma inspeção, antes e depois de usar, e retire de uso se encontrar qualquer dano, defeito ou mal funcionamento.

**SVENSKA**

1. MSA Workman Winch vinsch (vy från vevsidan)
2. Vinschlina
3. Trumma
4. Fäste
5. Monteringsetikett
6. Informationsetikett
7. Vinschvev
8. Vevetikett
9. Infällbart handtag
10. Vevhållare
11. Bårhandtag
12. Karbinhake
13. RFID
14. MSA Workman Winch vinsch (vy från baksidan)
15. MSA LOGO
16. Instruktionsetikett
17. MSA Workman Tripod stativ, MSA Workman Winch vinsch och MSA räddningsanordning
18. Demonstration av användningen
19. Modellnummer
20. Linmaterial
21. Linlängd
22. Tillverkningsdatum
23. Serienummer
24. Kontrollfält
25. Europeiska standarder
26. Ta inte bort etiketterna
27. Montering
28. Undvik elektricitet
29. Fältreparationer ej tillåtna
30. Max. personkapacitet
31. Max. materialkapacitet
32. Undvik direkt solljus och regn
33. Max. och min. temperatur
34. Kontrollera före varje användning
35. Läs bruksanvisningen
36. Undvik kanter
37. Etiketter
38. Monteringsetikett
39. Vevanvändningsetikett
40. Karbinhake
41. Remskiva
42. MSA Workman Tripod stativ
43. Kontrollera utrustningen före och efter varje användning och ta den ur bruk om skada, defekt eller fel upptäcks.

**БЪЛГАРСКИ**

1. Лебедка MSA Workman Winch (изглед откъм ръкохватката)
2. Въже
3. Барабан
4. Скоба
5. Инсталационен етикет
6. Информационен етикет
7. Колянова ръкохватка
8. Етикет на ръкохватката
9. Сгъваема ръкохватка
10. Държач на ръкохватката
11. Ръкохватка за носене
12. Кука със закопчалка
13. RFID
14. Лебедка MSA Workman Winch (изглед отзад)
15. ЛОГО НА MSA
16. Етикет с инструкции
17. Тринога MSA Workman Tripod, лебедка MSA Workman Winch и MSA Rescuer
18. Демонстрация на приложение
19. Модел №
20. Материал на въжето
21. Дължина на въжето
22. Дата на производство
23. Серийен номер
24. Таблица за проверки
25. Европейски стандарти
26. Не отстранявайте етикетите
27. Инсталиране
28. Избягвайте електричество
29. Забранени са полевите ремонти
30. Максимален капацитет за лица
31. Максимален капацитет за материали
32. Избягвайте директна слънчева светлина и дъжд
33. Максимална и минимална температура
34. Проверете преди употреба
35. Прочетете ръководството
36. Избягвайте ръбове
37. Етикети
38. Инсталационен етикет
39. Етикет за работа с ръкохватката
40. Карабинер
41. Макара
42. Тринога MSA Workman Tripod
43. Инспектирайте преди и след всяка употреба и преустановете употребата, ако намерите повреда, дефект или неизправност.

**ČESKY**

1. Naviják MSA Workman Winch (pohled ze strany rukojeti)
2. Lano navijáku
3. Buben
4. Konzola
5. Instalační štítek
6. Informační štítek
7. Klika navijáku
8. Štítek na rukojeti
9. Sklopná rukojeť
10. Držák rukojeti
11. Rukojeť pro přenášení
12. Samojistící otočná karabina
13. RFID
14. Naviják MSA Workman Winch (pohled z druhé strany)
15. LOGO MSA
16. Štítek s pokyny
17. Trojnožka MSA Workman Tripod, Naviják MSA Workman Winch a MSA Rescuer
18. Ukázka použití
19. Číslo modelu
20. Materiál lana
21. Délka lana
22. Datum výroby
23. Sériové číslo
24. Tabulka kontrol
25. Evropské normy
26. Neodstraňujte štítky
27. Instalace
28. Dále od elektroinstalace
29. Nepovoleny opravy v terénu
30. Maximální nosnost osoby
31. Maximální nosnost materiál
32. Vyhnete se přímému slunečnímu světlu a dešti
33. Maximální a minimální teplota
34. Zkontrolovat před každým použitím
35. Přečtete si návod
36. Zabraňte kontaktu s hranami
37. Štítky
38. Instalační štítek
39. Štítek práce s rukojetí
40. Karabina
41. Kladka
42. Trojnožka MSA Workman Tripod
43. Zkontrolujte produkt před každým použitím a po něm a v případě jakéhokoliv poškození, vady nebo nefunkčnosti přestaňte produkt používat.

**MAGYAR**

1. MSA Workman Winch csőrlő (nézet a kar oldaláról)
2. Csőrlő kötél
3. Dob
4. Konzol
5. Szerelési címke
6. Tájékoztató címke
7. Csőrlő hajtókar
8. Kar címkéje
9. Kihajtható kar
10. Kartartó
11. Szállítókar
12. Biztonsági horog
13. RFID
14. MSA Workman Winch csőrlő (hátnézet)
15. MSA LOGÓ
16. Utasítási címke
17. MSA Workman Tripod háromlábú állvány, MSA Workman Winch csőrlő és MSA mentő
18. A használat bemutatása
19. Modellszám
20. Kötél anyaga
21. Kötélhossz
22. A gyártás dátuma
23. Sorozatszám
24. Ellenőrzési rács
25. Európai szabványok
26. Tilos eltávolítani címkék
27. Telepítés
28. Elektromosság kerülése
29. Helyi javítás tilos
30. Maximum személyi teherbírás
31. Maximum anyagi teherbírás
32. Közvetlen napfény és eső kerülése
33. Maximum és minimum hőmérséklet
34. Minden használat előtt ellenőrizendő
35. Olvassa el a használati utasítást
36. Kerülje az éleket
37. Címkék
38. Szerelési címke
39. Kar használati címke
40. Karabiner
41. Csőrlő
42. MSA Workman Tripod háromlábú állvány
43. Ellenőrizze minden használat előtt és után, és vonja ki a használatból, ha károsodást, sérülést vagy működési hibát észlel.

**ҚАЗАҚША**

1. MSA Workman Winch жүкшығыры (сап жағының көрінісі)
2. Жүкшығыр арқаны
3. Барабан
4. Қронштейн
5. Орнату жапсырмасы
6. Ақпарат жапсырмасы
7. Жүкшығыр имек сабы
8. Сап жапсырмасы
9. Жиналмалы сап
10. Сап ұстағышы
11. Ұстап жүру сабы
12. Айналсоқ
13. RFID
14. MSA Workman Winch жүкшығыры (артқы көрінісі)
15. MSA ЛОГОТИПИ
16. Нұсқау жапсырмасы
17. MSA Workman Tripod штативі, MSA Workman Winch жүкшығыры және MSA құтқару құрылғысы
18. Қолданбаны көрсету
19. Модель нөмірі
20. Арқан материалы
21. Арқан ұзындығы
22. Жасалған күн
23. Сериялық нөмірі
24. Тексеру кестесі
25. Еуропалық стандарттар
26. Жапсырмаларды алып тастамаңыз
27. Орнату
28. Электр көзінен аулақ ұстаңыз
29. Өз бетіңізбен жөндеуге рұқсат етілмейді
30. Ең ауыр адам салмағы
31. Ең ауыр зат салмағы
32. Тіке күн сәулесінен және жаңбырдан қорғаңыз
33. Ең жоғарғы және ең төменгі температура
34. Әр қолданар алдында тексеру керек
35. Нұсқаулықты оқыңыз
36. Өткір жиектерден қорғаңыз
37. Жапсырмалар
38. Орнату жапсырмасы
39. Сапты пайдалану жапсырмасы
40. Карабин
41. Шкив
42. MSA Workman Tripod штативі
43. Әрбір қолданысқа дейін және одан кейін тексеріп тұрыңыз және кез келген зақым, ақаулық немесе дұрыс жұмыс істемеу белгілері байқалса, алып тастаңыз.

**POLSKI**

1. Wciągarka MSA Workman Winch (widok od strony korby)
2. Lina wciągarki
3. Bęben
4. Klamra
5. Etykieta montażu
6. Etykieta informacyjna
7. Korba wciągarki
8. Etykieta korby
9. Składany uchwyt
10. Element mocujący korbę
11. Uchwyt do przenoszenia
12. Zatrzaśnik
13. RFID
14. Wciągarka MSA Workman Winch (widok odwrócony)
15. LOGO MSA
16. Etykieta z instrukcją
17. Trójnóg MSA Workman Tripod, wciągarka MSA Workman Winch oraz urządzenie ratownicze MSA Rescuer
18. Demonstracja stosowania
19. Numer modelu
20. Materiał liny
21. Długość liny
22. Data produkcji
23. Numer seryjny
24. Siatka kontroli
25. Normy europejskie
26. Nie zdejmować etykiet
27. Montaż
28. Unikać elektryczności
29. Nie naprawiać samodzielnie
30. Maksymalny udźwieg dla osób
31. Maksymalny udźwieg dla materiału
32. Unikać bezpośredniego działania promieni słonecznych i deszczu
33. Temperatura maksymalna i minimalna
34. Sprawdzić przed każdym użyciem
35. Przeczytaj instrukcję
36. Unikaj krawędzi
37. Etykiety
38. Etykieta montażu
39. Etykieta obsługi korby
40. Karabińczyk
41. Błoczek
42. Trójnóg MSA Workman Tripod
43. Sprawdzić przed oraz po każdym użyciu, zaprzestać użytkowania, jeżeli występują jakiegokolwiek uszkodzenia, defekty lub usterki.

**ROMÂNĂ**

1. Troliu MSA Workman Winch (vedere de pe partea mânerului)
2. Cablu troliu
3. Tambur
4. Consolă
5. Etichetă de instalare
6. Etichetă cu informații
7. Mâner troliu
8. Etichetă mâner
9. Mâner pliabil
10. Suport mâner
11. Mâner de transport
12. Carabinieră snap hook
13. RFID
14. Troliu MSA Workman Winch (vedere inversă)
15. LOGO MSA
16. Etichetă cu instrucțiuni
17. Trepied MSA Workman Tripod, Troliu MSA Workman Winch și Dispozitiv de salvare MSA
18. Demonstrație de utilizare
19. Număr model
20. Material cablu
21. Lungime cablu
22. Data fabricației
23. Număr de serie
24. Grilă de inspecție
25. Standarde Europene
26. Nu îndepărtați etichetele
27. Instalarea
28. Evitați electricitatea
29. Nu sunt permise reparații locale
30. Capacitate Maximă Personal
31. Capacitate Maximă Material
32. A se evita razele directe ale soarelui și ploaia
33. Temperatură Maximă și Minimă
34. Inspectați înainte de fiecare utilizare
35. Citiți Manualul
36. Evitați muchiile
37. Etichete
38. Etichetă de instalare
39. Etichetă de operare a mânerului
40. Carabinieră
41. Scripete
42. Trepied MSA Workman Tripod
43. Inspectați înainte și după fiecare utilizare și scoateți din uz dacă se constată daune, defecțiuni sau disfuncționalități.

**РУССКИЙ**

1. Лебедка MSA Workman Winch (вид со стороны рукоятки)
2. Трос лебедки
3. Барабан
4. Кронштейн
5. Установочная бирка
6. Информационная бирка
7. Кривошипная рукоятка лебедки
8. Бирка рукоятки
9. Складывающаяся рукоятка
10. Держатель рукоятки
11. Ручка для переноски
12. Крюк-карабин
13. Чип радиочастотной идентификации
14. Лебедка MSA Workman Winch (вид с обратной стороны)
15. Логотип MSA
16. Бирка с инструкциями
17. Тренога MSA Workman Tripod, лебедка MSA Workman Winch и MSA Rescuer
18. Демонстрация применения
19. Номер модели
20. Материал троса
21. Длина троса
22. Дата выпуска
23. Серийный номер
24. Карточка учета инспекций
25. Европейские стандарты
26. Не снимайте бирки
27. Монтаж
28. Не допускайте поражения электричеством
29. Ремонт на месте запрещен
30. Максимальная грузоподъемность при подъеме людей
31. Максимальная грузоподъемность при подъеме материалов
32. Не допускайте попадания прямых солнечных лучей и дождя
33. Максимальная и минимальная температура
34. Проверяйте перед каждым использованием
35. Прочтите руководство
36. Избегайте граней
37. Бирки
38. Установочная бирка
39. Бирка с описанием работы рукоятки
40. Карабин
41. Блок-ролик
42. Тренога MSA Workman Tripod
43. Проверять до и после каждого использования и изымать из эксплуатации при обнаружении повреждений, дефектов или неисправностей.

**SLOVENSKY**

1. Navijak MSA Workman Winch (pohľad zo strany rukoväte)
2. Lano navijaka
3. Bubon
4. Konzola
5. Inštalачný štítok
6. Informačný štítok
7. Kľuková rukoväť navijaka
8. Štítok na rukoväti
9. Sklápacia rukoväť
10. Držiak rukoväte
11. Rukoväť na prenášanie
12. Samoistiaca otočná karabína
13. RFID
14. Navijak MSA Workman Winch (opačný pohľad)
15. LOGO MSA
16. Štítok s pokynmi
17. Trojnožka MSA Workman Tripod, navijak MSA Workman Winch a MSA Rescuer
18. Ukážka použitia
19. Číslo modelu
20. Materiál lana
21. Dĺžka lana
22. Dátum výroby
23. Sériové číslo
24. Tabuľka kontrol
25. Európske normy
26. Neodstraňujte štítky
27. Inštalácia
28. Vyhýbajte sa elektrine
29. Zákaz opráv v teréne
30. Maximálna kapacita - osoby
31. Maximálna kapacita - materiál
32. Vyhýbajte sa priamemu slnku a dažďu
33. Maximálna a minimálna teplota
34. Kontrola pred každým použitím
35. Prečítajte si návod
36. Vyhýbajte sa hranám
37. Štítky
38. Inštalачný štítok
39. Štítok o použití rukoväte
40. Karabína
41. Kladka
42. Trojnožka MSA Workman Tripod
43. Výrobok skontrolujte pred a po každom použití a prestaňte ho používať, ak nájdete poškodenie alebo poruchu.

**УКРАЇНСЬКА**

1. Лебідка MSA Workman Winch (вигляд з боку рукоятки)
2. Канат лебідки
3. Барабан
4. Монтажна скоба
5. Установлювальна бирка
6. Інформаційна бирка
7. Кривошипна рукоятка лебідки
8. Бирка рукоятки
9. Складана рукоятка
10. Тримач рукоятки
11. Ручка для перенесення
12. Гак з карабіном
13. RFID
14. Лебідка MSA Workman Winch (вигляд зі зворотнього боку)
15. Логотип MSA
16. Бирка з інструкцією
17. Тринога MSA Workman Tripod, лебідка MSA Workman Winch і MSA Rescuer
18. Демонстрація застосування
19. Номер моделі
20. Матеріал каната
21. Довжина каната
22. Дата вироблення
23. Серійний номер
24. Сітка перевірок
25. Європейські стандарти
26. Не знімайте бирки
27. Установлення
28. Не допускайте ураження електричним струмом
29. Ремонт на місці заборонено
30. Максимальна вантажність при підйомі людей
31. Максимальна вантажність при підйомі матеріалів
32. Не допускайте потрапляння прямих сонячних променів і дощу
33. Максимальна і мінімальна температура
34. Перевіряти перед кожним використанням
35. Прочитайте керівництво
36. Уникайте граней
37. Бирки
38. Установлювальна бирка
39. Бирка з описом роботи рукоятки
40. Карабін
41. Ролик
42. Тринога MSA Workman Tripod
43. Проводити перевірку до та після кожного використання та вилучати з експлуатації у разі виявлення пошкоджень, дефектів або несправностей.

**SRPSKI**

1. Vitlo MSA Workman Winch (gledano sa strane ručice)
2. Uže vitla
3. Buban
4. Nosač
5. Etiketa za montažu
6. Informativna etiketa
7. Ručica vitla
8. Etiketa na ručici
9. Sklopiva ručica
10. Držać ručice
11. Ručka za nošenje
12. Kuka sa žičanom bravicom
13. RFID
14. Vitlo MSA Workman Winch (pregled poledine)
15. LOGO MSA
16. Etiketa sa uputstvima
17. Tronožac MSA Workman Tripod, vitlo MSA Workman Winch i spasilac MSA
18. Demonstracija primene
19. Broj modela
20. Materijal užeta
21. Dužina užeta
22. Datum proizvodnje
23. Serijski broj
24. Tabelarni grafikon za inspekciju
25. Evropski standardi
26. Nemojte uklanjati etikete
27. Instalacija
28. Izbegavajte elektricitet
29. Popravke na terenu nisu dozvoljene
30. Maksimalni kapacitet osoba
31. Maksimalni kapacitet materijala
32. Izbegavajte direktnu sunčevu svetlost
33. Maksimalna i minimalna temperatura
34. Inspekcija pre svake upotrebe
35. Pročitajte uputstvo
36. Izbegavajte rubove
37. Etikete
38. Etiketa za montažu
39. Etiketa za rad ručice
40. Karabiner
41. Čekrk
42. Tronožac MSA Workman Winch
43. Proverite pre i posle svake upotrebe i izbacite iz upotrebe, ako ima oštećenja, defekta ili ne funkcioniše pravilno.

**简体中文 (CN)**

1. MSA Workman Winch 卷扬机 (摇柄侧视图)
2. 卷扬机绳索
3. 轮毂
4. 固定支架
5. 安装标签
6. 信息标签
7. 卷扬机摇臂
8. 摇把标签
9. 折叠式摇柄
10. 摇臂固定带
11. 提手
12. 挂钩
13. 电子标签
14. MSA Workman Winch 卷扬机 (反面视图)
15. MSA 徽标
16. 说明标签
17. MSA Workman Tripod 三脚架、Workman Winch 卷扬机和 MSA 带救援装置的速差自控器
18. 应用示范
19. 型号
20. 绳索材料
21. 绳索长度
22. 制造日期
23. 序列号
24. 检查表
25. 欧洲标准
26. 请勿移除标签
27. 安装
28. 避免与电接触
29. 禁止现场维修
30. 最大载人重量
31. 最大载物重量
32. 避免阳光直射，避免雨淋
33. 最高温度和最低温度
34. 每次使用前请检查
35. 阅读手册
36. 避免锐利边缘
37. 标签
38. 安装标签
39. 摇柄操作标签
40. 连接锁
41. 滑轮
42. MSA Workman Tripod 三脚架
43. 每次使用前后请进行检查，如果发现任何损坏、缺陷或故障，请立即移除并停止使用。

## 日本語 (JP)

1. MSA Workman Winch ウィンチ(ハンドル側から見た図)
2. ウィンチのライン
3. ドラム
4. ブラケット
5. 設置ラベル
6. 情報ラベル
7. ウィンチのクランクハンドル
8. ハンドルのラベル
9. 折り畳み可能ハンドル
10. ハンドルホルダー
11. 輸送用ハンドル
12. スナップフック
13. RFID
14. MSA Workman Winch ウィンチ(背面図)
15. MSA ロゴ
16. 指示ラベル
17. MSA Workman Tripod 三脚、MSA Workman Winch ウィンチ、MSA Rescuer
18. 用途説明
19. モデル番号
20. ライン素材
21. ラインの長さ
22. 製造日付
23. シリアル番号
24. 点検グリッド
25. 欧州規格
26. 取り外し禁止ラベル
27. 設置
28. 電気を避けてください
29. フィールドでの修理禁止
30. 最大人員荷重
31. 最大吊荷荷重
32. 直射日光および雨禁止
33. 最高および最低温度
34. 各使用前に点検
35. 取扱説明書をお読みください
36. 端に注意
37. ラベル
38. 設置ラベル
39. ハンドル操作ラベル
40. カラビナ
41. プーリー
42. MSA Workman Tripod 三脚
43. 毎回の使用の前後に点検を行い、損傷、不具合、動作不良が見つかった場合は、使用を止めてください。

## BAHASA INDONESIA (ID)

1. Derek MSA Workman Winch (tampilan dari samping gagang)
2. Tali Derek
3. Drum
4. Braket
5. Label Pemasangan
6. Label Informasi
7. Gagang Engkol Derek
8. Label Gagang
9. Gagang Lipat
10. Penahan gagang
11. Gagang pembawa
12. Kait hentak
13. RFID
14. Derek MSA Workman Winch (tampilan terbaik)
15. LOGO MSA
16. Label Petunjuk
17. Tripod MSA Workman Tripod, Derek MSA Workman Winch, dan MSA Penolong
18. Peragaan Aplikasi
19. Nomor Model
20. Bahan Tali
21. Bahan Tali
22. Tanggal Pembuatan
23. Nomor Seri
24. Grid Pemeriksaan
25. Standar Eropa
26. Jangan Lepas Label
27. Pemasangan
28. Hindari listrik
29. Perbaikan di Lapangan Tidak Diizinkan
30. Kapasitas Orang Maksimal
31. Kapasitas Bahan Maksimal
32. Hindari Sinar Matahari dan Hujan Langsung
33. Suhu Maksimal dan Minimum
34. Periksa Sebelum Digunakan
35. Baca Panduan
36. Hindari Pinggiran
37. Label
38. Label Pemasangan
39. Label Pengoperasian Gagang
40. Carabiner
41. Puli
42. MSA Workman Tripod
43. Periksa sebelum dan sesudah penggunaan dan jangan gunakan jika terdapat kerusakan, cacat, atau kesalahan fungsi.

## ไทย (TH)

1. MSA Workman Winch (ภาพจากด้านด้ามจับ)
2. สายก้านสลิง
3. คริม
4. ขายึด
5. ฉลากแสดงข้อมูลการติดตั้ง
6. ฉลากแสดงข้อมูล
7. ด้ามจับข้อเหวี่ยงก้าน
8. ฉลากที่ด้ามจับ
9. ด้ามจับแบบพับได้
10. ที่เก็บด้ามจับ
11. ปูหัว
12. หัวเกี่ยว
13. RFID
14. MSA Workman Winch (ภาพด้านหลัง)
15. โลโก้ของ MSA
16. ฉลากคำแนะนำ
17. MSA Workman Tripod, MSA Workman Winch, ชูช่วย MSA
18. การสาธิตวิธีการใช้งาน
19. หมายเลขรุ่น
20. วัสดุที่ใช้ผลิตสายก้าน
21. ความยาวของสายก้าน
22. วันที่ผลิต
23. หมายเลขประจำเครื่อง
24. ตารางข้อมูลการตรวจเช็คสภาพเครื่อง
25. มาตรฐานยุโรป
26. ห้ามดึงฉลากออก
27. การติดตั้ง
28. หลีกเลี่ยงบริเวณที่มีไฟฟ้า
29. ไม่อนุญาตให้ช่อมภายในไซต์งาน
30. น้ำหนักสูงสุดของบุคคล
31. น้ำหนักสูงสุดของวัสดุ
32. หลีกเลี่ยงแดดจ้าและฝน
33. อุณหภูมิสูงสุดและต่ำสุด
34. ตรวจเช็คสภาพก่อนใช้แต่ละครั้ง
35. อ่านคู่มือ
36. ระวังขอบ
37. ฉลาก
38. ฉลากแสดงข้อมูลการติดตั้ง
39. ฉลากแสดงวิธีใช้ด้ามจับ
40. ห่วงเอนกประสงค์
41. พูลเลย์
42. ขาค้างก้านสลิงมือหมุนของ MSA
43. ตรวจสอบทั้งช่วงก่อนและหลังการใช้งานแต่ละครั้ง และเลิกใช้อุปกรณ์หากพบว่ามีอุปกรณ์ชำรุดเสียหาย มีข้อบกพร่องหรือทำงานผิดปกติ.

ENGLISH

INSTRUCTIONS FOR USE

1. MSA Workman Winch description

The MSA Workman Winch is suitable for lifting, lowering and positioning either personnel or materials. It is not to be used as a fall arrest device. It is designed for use in conjunction with MSA anchorage connectors, fall arresters and other components to make up complete systems for personnel riding, work positioning, emergency rescue and evacuation. MSA components are available to provide backup fall arrest for all such systems. MSA Workman Winch accompanied with MSA Workman Tripod can be used in vertical direction. The line lengths of MSA Workman Winch are available in 10 m, 15 m, 20 m, 25 m and 30 m, see table for detailed information of these configurations.

LINE CONSTRUCTION				
Product Name	Material	Line Size	Length	P/N
MSA Workman Winch	Non-rotatable Stainless Steel	5 mm dia.	10 m	10147566
			15 m	10147567
			20 m	10147296
			25 m	10154687
			30 m	10154688
	Galvanized Steel	5 mm dia.	10 m	10153828
			15 m	10153829
			20 m	10153830
			25 m	10154689
	Synthetic Rope	6 mm dia.	30 m	10154690
			20 m	10148278

(1) Description of Winch: The winch is designed for use with the MSA Workman Tripod (figure 17). It may also be used with other anchorage connectors approved by MSA. The winch serves as the primary lifting-lowering device for systems which use the tripod to position equipment for confined space entry above the area to be accessed. The winch mounts to the side of the tripod leg. This position permits operation of the winch by a surface attendant positioned away from the confined space access point, maximizes the usable space to the interior of the tripod and increases stability by lowering the tripod's center of gravity.

**CAUTION**

*When MSA Workman Winch is installed on the MSA Workman Tripod, a pulley and a carabiner are required for rigging the winch line at the center eye of tripod head. See figure 17.*

Note: When using the winch for lifting-lowering of personnel, an independent fall arrest system is required. The MSA retractable Type fall arrester is recommended. Other fall arrest systems are also available from MSA. (2) Internal mechanisms of the Winch are protected by robust plastic housings. All parts are zinc plated or stainless steel to resist corrosion. The load end of the line is terminated with a self-locking swivel snaphook which requires two separate and distinct manipulations to unlock and open the snap gate. When released, the snap gate will automatically close and lock.

**CAUTION**

*The user should prevent the buildup of slack line that would allow free fall. To prevent loose coils of line on the drum, always maintain at least 6.75 kg of tension on the line when paying it out.*

The winch is normally operated with the standard manual crank handle shown in figure 1. To extract line or lower a load, rotate the handle in a counterclockwise direction. To retract line or raise a load, rotate the handle in a clockwise direction. To suspend a load, release the handle. A brake in the drive mechanism inhibits the drum from free wheeling. The brake operates even when the manual force is removed.

**2. Specification:** All MSA Workman Winch embody several standard features: (1) Rated working load 140 kg for personnel and 225 kg for material. (2) An open drum wound with 5 mm steel cable or 6 mm synthetic rope. (3) Built in shock absorber. (4) Clutched drive to prevent winch overload, and reduce the possibility of injury to a person if snagged on a structural member during lifting. (5) Double-braking system. (6) Robust housing and mounting bracket. (7) Self-locking swivel snaphook. (8) Manual foldable crank handle. (9) Level Wind Mechanism for a tangle free cable drum. (10) RFID enabled.

**3. Training:** It is the responsibility of the purchaser of MSA Workman Winch to assure that product users are made familiar with these user instructions and trained by a competent person. Ensure that you have been adequately trained in the use of this MSA Workman Winch and make sure that you fully understand how it works.

**4. Anchorage requirement:** The anchorage used to suspend the winch for personnel hoisting must be strong enough to support the load with an adequate safety factor. The required safety factors are 10:1 for personnel and 6:1 for material lifting/lowering. For personnel hoisting, the anchorage must have strength of at least 10 KN. A backup fall arrest system must be utilized.

**5. Rescue plan:** The user must have a rescue plan and the means at hand to implement it; and that plan must take into account the equipment and special training necessary to effect prompt rescue under all foreseeable conditions. There should be direct or indirect visual contact or some other means of communication with the rescuer at all times during the rescue process.

**6. Compatibility of system parts:** All components (e.g. full body harness, self retractable lanyard, carabiner, snap hook, etc.) connected to this MSA Workman Winch MUST be compatible. MSA Workman Winch is designed to be used with MSA approved components and connecting subsystems. Use of the MSA Workman Winch subassembly with products made by others that are not approved in writing by MSA may adversely affect the functional capability between system components and reliability of the complete system. Contact MSA with any questions or for further information.

**7. Physical limitations:** Good physical condition is necessary in order to carry out work at a height. Certain medical conditions can threaten the users' safety during normal use of MSA Workman Winch and in emergencies (taking medications, cardiovascular problem, etc.). In any case of doubt, consult your physician before using. Pregnant women and minors MUST NEVER use the MSA Workman Winch.

**8. Operation of the Winch:** (1) Personnel using the Winch for lifting/lowering/positioning must have a backup fall arrest system, such as a MSA Rescuer or MSA RTFA (Retractable Type Fall Arrester), plus a full body harness to EN 361 (Customs Union Technical Regulation TP TC 019/2011 ;Ukrainian standard: ДСТУ EN 361:2008). When using the Winch for personnel, never have more than one person on the Winch at the same time. Never carry personnel and materials at the same time.

**CAUTION**

*(1) Never leave a load hanging from the Winch while the Winch is unattended. (2) Always be sure the line is pulling straight out from the Winch drum—never at an angle. (3) Never exceed the maximum rated personnel loads listed on the Winch specification label. (4) Never alter the mechanics of the Winch. (5) Never use two or more Winch to raise or lower a personnel load. Personnel load shifting may place the entire load on one Winch, causing sequential failure of both units. (6) Each time a load is lifted; first test the Winch by lifting the load a few inches. (7) Always keep hands away from pinch points around load-bearing lines, pulleys and drums during operation. (8) Always ensure level winding when extracting or retracting line by guiding the line. Use a gloved hand when guiding the line to avoid cuts and wire slivers. Continually inspect for level winding during operation. (9) It is critical that the Winch operator remain a safe distance away from any fall hazard or personnel load which could cause injury in the event of a loss of balance on the part of the operator, or in the event of a personnel load fall. When operating the Winch in a fall hazard area, the operator must wear appropriate fall protection equipment connected to an independent anchorage. (10) All labels must be visible and the operator should never come between the Winch housing and line. The Winch operator must always operate the Winch with the housing and crank between him or her and the personnel load. (11) Never install the Winch where any member of the work crew must be stationed in line with a tensioned Winch line. Should the line fail, stored energy may cause recoil of the line with sufficient force to cause serious or fatal injury.*

(2) Lowering a personnel load: To lower a load with personnel suspended, rotate the crank handle counter clockwise. To extract line from the Winch when there is no suspended load, rotate the handle counter clockwise while pulling on the line with at least 6.75 kg of force. To resume lifting, make clockwise revolutions of the crank handle.

(3) Suspending a personnel load: To suspend a personnel load, slowly release the crank handle. (4) Raising a personnel load: To raise a personnel load, rotate the crank handle clockwise. A clicking sound will be heard as line is reeled in. When reeling in line, check to be sure the line wraps evenly and tightly around the drum.

**CAUTION**

***In the event of a fall, lift before lowering to disengage the secondary brake pawls. Lift first at least one half turn of the drum before attempting to lower. Unless the secondary brake pawls are disengaged after a fall, the winch will not pay out line.***

(5) Acidic, alkaline, or other environments with harsh substances may damage the hardware elements of this MSA Workman Winch. If working in a chemically aggressive environment, consult MSA to determine acceptable system components for your specific conditions. Chemical hazards, heat and corrosion may damage the MSA Workman Winch. More frequent formal inspections are required in environments with chemical hazards, heat and corrosion. Do not use in environments with temperatures lower than -40°C and greater than 54°C. Do not expose to corrosive environments for prolonged periods. Use extreme caution when working near energized electrical sources. Maintain a safe working distance (preferably at least 3 m) from electrical hazards. When working near moving machinery parts (e.g. conveyors, rotating shafts, presses, etc.), make sure that there are no loose elements in any part of the system.

**9. Inspection guidelines:** All MSA products are inspected and tested under controlled conditions at the factory before shipment. User inspection, maintenance and storage of the equipment take on added importance once the device is subjected to potentially severe environmental and work place conditions. Before each use the user should carefully inspect the device by following the instructions and labels. Inspect the functioning of the device according to the instructions in this section and examine the unit for excessive wear, damage, alteration or missing parts. The frequency of periodic inspection depends on the severity of environmental conditions and frequency of use of the unit, but must be performed at least every 6 months by a competent person. The results of this inspection must be documented using the inspection forms at the end of this user instruction. The appropriate month and year on the inspection grid on the product must also be permanently marked using a steel stamp, taking care to not damage the winch housing.

**CAUTION**

***When a test load is needed to allow inspection of any winch function, do not use personnel as a load. Make sure the area below winch is free and clear of any obstructions. Always inspect the winch functions prior to each use.***

(1) Inspecting line payout and retrieval: Mount the winch to a suitable anchorage connector (such as the MSA Workman Tripod) to allow operation of the crank. Maintaining tension on the winch line, rotate the crank counterclockwise to pay the line out. Then rotate the crank clockwise to check for proper line retrieval. A clicking sound indicates that line retrieval is functioning correctly. Remove the product from use and return it to MSA if no clicking sound is heard. During line extraction and retraction, check that the winding guide wraps the line tightly around the drum. (2) Inspecting handle: Check for cracks, bends and corrosion on the handle. Remove the product from use if any of these conditions are found and contact MSA for a replacement handle. (3) Inspecting marking: Check for presence of all labels. Make sure all labels are clear (not damaged) and legible. Check that the inspection grid date is within the previous 6 months. If 6 months have passed since the previous inspection, remove the product from use for inspection by a competent person, according to the inspection guidelines of this user instruction. (4) Inspecting bolts and nuts: Using fingers check all bolts and nuts on the housing to ensure their tightness. If loose, tighten them. Check to see if any bolts, nuts or other parts are missing or have been improperly substituted or altered in any way. (5) Inspecting installation bracket, housing and drum: Look carefully for signs of cracks, dents, deformation or ruptures in the housing, drum and installation bracket. Minor dents which do not affect function do not require user action. Return for service if material cracks found. Accidentally dropping the unit may lead to some deformation of internal components. Check for signs that the press plate and drum are rubbing. This will be evidenced by wear on the drum flanges, also the user may experience uneven resistance when rotating the crank handle. Whenever there is damage that prevents the winch from operating normally, remove the unit from use. Minor dents or deformations which do not affect function do not require user action. (6) Inspecting the snaphook: Check all parts of the swivel snaphook for signs of alteration, distortion, cracks, deep nicks, dents or cuts. Also check for indications that the snaphook has been subjected to intense heat which could affect its strength. Inspect for signs of corrosion or excess wear and remove the product from use if there is any question whether detected wear and/or corrosion may affect strength or function. Check to see that the snap body swivels freely around the bolt connecting it to the snap eye. (7) Inspecting line fittings: Cable: Check the two ferrules and the thimble. If the user's unit has a splice as the means of attaching the snaphook, the splice must be completely and tightly tucked with no loops or loose ends. Synthetic rope: Check the sewing thread which is inside of the bumper and the plastic thimble. Whenever the sewing thread is damaged, remove the unit from use. The average lifespan of the synthetic rope is 10 years. However, the following factors can reduce the performance of the product and its lifespan: incorrect storage, incorrect use, mechanical warping, contact with chemicals (acids and alkalis), and exposure to high temperature. More frequent inspections are required in these environments. (8) Inspecting pulley: Check all parts of the pulley for signs of alteration, distortion, cracks, deep nicks, dents or cuts. Inspect for signs of corrosion or excess wear and remove the product from use if there is any question whether detected wear and/or corrosion may affect strength or function. (9) Inspecting carabiner: Check all parts of the carabiner for signs of alteration, distortion, cracks, deep nicks, dents or cuts. Inspect for signs of corrosion or excess wear and remove the product from use if there is any question whether detected wear and/or corrosion may affect strength or function.

**WARNINGS**

A full body harness is the only acceptable body holding device that can be used in a fall arrest system.

A fall arrest system, MUST ONLY be connected to the harness back D-ring or front D-ring only with the fall arrest attachment tag "A". These points can also be used for connecting a rescue system. Never use the hip D-ring for fall arrest or climbing protection. The hip D-ring of a harness MUST ONLY be used for connecting a work positioning system (EN 358) (Customs Union Technical Regulation TP TC 019/2011 ;Ukrainian standard: ДСТУ EN 361:2008) and NEVER a fall arrest system or climbing protection.

The MSA Workman Winch MUST be fully inspected before each use to verify that it is in serviceable condition. Examine every inch of the Workman Winch for severe wear, missing or broken elements, corrosion, or other damage. Examine if label is missing or illegible; if there is evidence of improper function, improper fit, or alteration of any component. Do not use MSA Workman Winch until confirmed in writing by a competent person if inspection reveals an unsafe condition. Additionally, the MSA Workman Winch MUST be inspected once every 6 months by a competent person authorized by current legislation in the country of use. See inspection guidelines.

DO NOT modify or attempt repairs on the MSA Workman Winch. Only MSA or parties with written authorization from MSA may repair an MSA Workman Winch. The system shall not be used outside its limitations, or for any purpose other than that for which it is tended.

Snaphooks and carabiners must not connect to each other. Do not tie knots in a lanyard. Do not connect two snaphooks to one D-ring. Do not rely on feel or sound to verify proper snaphook engagement. Always check visually for proper engagement. Ensure that gate and keeper are closed before use.

Prevent denting or deformation of the housing. Never drop the unit from any height. Always set it down carefully. When in use, protect the line from contacting sharp corners and edges. Prevent loops from forming in a slack line and being pulled tight, causing line kinking. Do not allow foreign matter to enter the housing. Do not permit the line to snag or be crushed. Do not use where objects may fall or otherwise interfere with the operation or ability of this device to function properly.

It is essential for the safety of the user that if the MSA Workman Winch is re-sold outside the original country of destination the reseller shall provide instructions and additional relevant information for use, for maintenance, for periodic examination and for repair in the language of the country in which the MSA Workman Winch is to be used.

Failure to follow these warnings or misuse can cause serious personal injuries or death.

**MAINTENANCE AND STORAGE**

Strictly adhere to the cleaning instructions in this section to prevent adverse effects on the materials used in the product.

Periodically use a clean, damp (not wet) cloth to remove dirt or contamination which may cause corrosion or hamper legibility of labels. Never use solvents to clean the housing as they may break down the label adhesive. Use a clean dry cloth to wipe the line dry as it is slowly re-reeled back into the device. If necessary, lubricate the line after this operation. Lubrication must only be applied to a clean, dry wire line because it is effective only when the dressing comes in contact with metal. If inspection reveals buildup of contaminants, use a densely bristled fiber brush (not wire) to remove the contaminants. Never use gasoline or kerosene as a solvent. Pay particular attention to cleaning the gaps between the line strands so lubricant can penetrate into the line core and fill these gaps to seal out moisture and foreign particles. Use a low viscosity field lubricant having moisture resistant, non-corrosive properties. It may be applied by brush or swabbing with a cloth saturated with the lubricant. Wipe off excess lubrication with a clean dry cloth.

It is impossible to specify the time intervals between lubrications. However, the line should be properly lubricated at all times, and periodic inspections will indicate when it must be done. In corrosive environments, the line should be cleaned and lubricated more frequently. If the winch is taken out of service for an appreciable length of time, the line should be cleaned and lubricated before storage.

Note: Do not lubricate any part of the winch except the wire rope and the snaphook. The winch winding mechanism is virtually maintenance free. All bearings are lubricated for life. The winch contains no user serviceable parts. Equipment which is damaged or in need of maintenance must be tagged as "UNUSABLE" and removed from service. Dispose in accordance with local regulations. Corrective maintenance (other than cleaning) and repair, such as replacement of elements, must be performed by MSA. Do not attempt field repairs.

MSA recommends periodic factory authorized recertification of mechanical devices according to the intervals in the table below. While this is considered best practice, it is ultimately at the discretion of the competent person. MSA requires periodic competent person inspection by someone other than the user according to the intervals in the table below or local regulations. This is not optional.

Type of Use	Application Examples	Conditions of Use	REQUIRED Competent Person Inspection Frequency	RECOMMENDED Factory Authorized Recertification Frequency
Infrequent to Light	Rescue & confined space, Factory maintenance	Good storage conditions, indoor or infrequent outdoor use, room temperature, clean environments	Annually	At least every 2-5 years
Moderate to Heavy	Transportation, Residential construction, Utilities, Warehouse	Fair storage conditions, indoor and extended outdoor use, all temperatures, clean or dusty environments	Semi-annually to annually	At least every 1-2 years
Severe to Continuous	Commercial construction, Oil & Gas, Mining	Harsh storage conditions, prolonged or continuous outdoor use, all temperatures, dirty environment	Quarterly to semi-annually	At least annually

AS/NZS 1891.4 requires a competent person inspection at least every 6 months. Additionally, service by height safety equipment inspector is recommended by MSA at least every 5 years. Store the MSA Workman Winch in a cool, dry and clean place out of direct sunlight. Avoid areas where heat, moisture, light, oil, and chemicals or their vapors or other degrading elements may be present. Equipment which is damaged or in need of maintenance should not be stored in the same area as usable equipment. Heavily soiled, wet, or otherwise contaminated equipment should be properly maintained (e.g. dried and cleaned) prior to storage. Prior to using equipment which has been stored for long periods of time, a Formal Inspection should be performed by a competent person.

Transport the MSA Workman Winch in a package to protect it from cuts, moisture, chemicals and their vapors, extreme temperatures, and ultraviolet rays.

Components and accessories list:

Item number	Part number	Description	Figure number in the manual
1	10116521	MSA Workman Tripod	42
2	506222	Pulley	41
3	10129888	Carabiner	40

## TÜRKÇE

## KULLANMA TALİMATLARI

## 1. MSA Workman Winch Vinç tanımı

MSA Workman Winch Vinç personel veya malzemelerin kaldırılması, alçaltılması ve konumlandırılması için uygundur. Düşme önleyici bir cihaz olarak kullanılmamalıdır. Personel taşıma, iş konumlandırma, acil durum kurtarma ve tahliye için eksiksiz sistemlerin kurulmasında MSA ankraj bağlantı parçaları, düşme önleyiciler ve diğer bileşenlerle birlikte kullanılmalıdır. MSA bileşenleri benzer tüm sistemler için yedek düşme önleyici sağlamak amacıyla temin edilebilir. MSA Workman Winch Vinç ile birlikte MSA Workman Tripod dikey olarak kullanılabilir.

MSA Workman Winch Vinç'in halat uzunlukları 10 m, 15 m, 20 m, 25 m ve 30 m olarak mevcuttur; bu yapılandırmalar hakkında detaylı bilgi için tabloya bakın.

HALAT YAPISI				
Ürün Adı	Malzeme	Halat Boyutu	Uzunluk	P/N
MSA Workman Winch Vinç	Dönmez Paslanmaz Çelik	5 mm çap	10 m	10147566
			15 m	10147567
			20 m	10147296
			25 m	10154687
			30 m	10154688
	Galvanizli Çelik	5 mm çap	10 m	10153828
			15 m	10153829
			20 m	10153830
			25 m	10154689
			30 m	10154690
Sentetik Halat		6 mm çap	20 m	10148278

(1) Vinç tanımı: Vinç, MSA Workman Tripod ile birlikte kullanım için tasarlanmıştır (resim 17). Ayrıca, MSA tarafından onaylanmış diğer ankraj bağlantı parçaları ile birlikte de kullanılabilir. Vinç, erişilebilecek alanların üzerindeki sınırlı alanlara girişte ekipmanların konumlandırılması için tripod kullanan sistemler için öncelikli kaldırma-alçaltma aleti olarak hizmet görür. Vinç, tripod bacağını yan tarafına monte edilir. Bu konum, sınırlı alan erişim noktasından uzakta konumlandırılmış bir yüzey görevlisi tarafından vincin çalıştırılmasını sağlar, tripod içindeki kullanılabilir alanı maksimuma çıkarır ve tripodun ağırlık merkezini alçaltarak dengeyi artırır.

## ⚠ DİKKAT

**MSA Workman Winch Vinç, MSA Workman Tripod üzerine kurulduğunda, vinç halatını tripod başının merkezine ayarlanması için bir makara ve bir D-kilit gereklidir. Bkz. resim 17.**

Not: Vinç personel kaldırma-alçaltma için kullanılırken, bağımsız bir düşme önleyici sistem gereklidir. Bunun için MSA toplanır çekilir tip düşme önleyici tavsiye edilir. Diğer düşme önleme sistemleri de ayrıca MSA'dan temin edilebilir. (2) Vincin dahili mekanizmaları dayanıklı plastik yuvalar tarafından korunur. Tüm parçalar korozyona dirençli olması için çinko kaplama veya paslanmaz çelik. Halatın yük ucu, tutucu kapının kilidini ve kendisini açmak için iki ayrı ve belirgin hareket gerektiren kendinden kilitlenen bir dönen yaylı kanca ile sonlandırılır. Serbest bırakıldığında, tutucu kapı otomatik olarak kapanır ve kilitlet.

## ⚠ DİKKAT

**Kullanıcı serbest düşüşe izin verecek gevşek halat birikimini önlemelidir. Tambur üzerinde halattaki gevşek bobinleri önlemek için, halatı gevşetirken her zaman en az 6,75 kg gerilimi koruyun.**

Vinç normal olarak, resim 1'de gösterilen standart manuel krank kolu ile çalıştırılır. Halatı çıkarmak veya yükü alçaltmak için, kolu saat yönünün aksine döndürün. Halatı geri toplamak veya yükü yükseltmek için, kolu saat yönünün aksine döndürün. Bir yükü askıya almak için kolu serbest bırakın. Çalıştırma mekanizmasındaki bir fren tamburun serbest dönüşünü engeller. Manuel güç kaldırılabilir, fren çalışır.

**2. Özellik:** Tüm MSA Workman Winch Vinçler birkaç standart özelliğe sahiptir: (1) Nominal çalışma yükü personel için 140 kg ve malzemeler için 225 kg'dır. (2) 5 mm çelik kablolu açık bir sarılı bobin ya da 6 mm sentetik halat. (3) Yerleşik şok emici. (4) Vincin aşırı yüklenmesini önlemek ve kaldırma sırasında birinin yapısal bir elemana takılması halinde yaralanma olasılığını azaltmak için kavramalı tahrik. (5) İkili fren sistemi. (6) Dayanıklı yuva ve montaj desteği. (7) Otomatik kilitlemeli döner yaylı kanca. (8) Manuel katlanan krank kolu. (9) Tamburdaki kabloların dolanmaması için düzenli sarma mekanizması. (10) RFID etkin.

**3. Eğitim:** Ürünü kullanmanın bu kullanım talimatlarına aşina olmaları ve yetkin bir kişi tarafından eğitim almış olmalarını sağlamak MSA Workman Winch Vinç ürününü satın alanın sorumluluğudur. Bu MSA Workman Winch'in kullanımı hakkında yeterli bilgi sahibi olduğunuzdan ve nasıl çalıştığını tümüyle anladığınızdan emin olun.

**4. Ankraj gereksinimi:** Personeli kaldıran vinci askıda tutmak için kullanılan ankraj yükü yeterli bir güvenlik faktörüyle destekleyebilecek kadar güçlü olmalıdır. Gerekli güvenlik faktörleri personel için 10:1 ve malzeme kaldırma/alçaltma için 6:1'dir. Personel kaldırma için, ankraj en az 10 KN gücünde olmalıdır. Bir yedek düşme önleyici sistem kullanılmalıdır.

**5. Kurtarma planı:** Kullanıcı bir kurtarma planına sahip olmalı ve bunu uygulamak için gerekli olanlar hazır bulunmalıdır; ve bu plan öngörülebilir tüm koşullar altında hızlı kurtarmanın gerçekleştirilebilmesi için gerekli ekipman ve özel eğitimi hesaba katmalıdır. Kurtarma süreci sırasında kurtarılan kişi ile doğrudan veya dolaylı görsel temas veya başka bir şekilde iletişim halinde olunmalıdır.

**6. Sistem parçalarının uyumluluğu:** Bu MSA Workman Winch Vinç ile bağlantılı olan tüm bileşenler (örn, paraşüt tipi emniyet kemeri, toplanır çekilir halat, D-kilit, yaylı kanca vb.) uyumlu olmalıdır. MSA Workman Winch Vinç MSA onaylı bileşenler ve bağlantı alt sistemleri ile birlikte kullanım için tasarlanmıştır. MSA Workman Winch Vinç alt parçalarının MSA tarafından yazılı olarak onaylanmamış ürünlerle birlikte kullanımı sistem bileşenleri arasındaki fonksiyonelliği ve tüm sistemin güvenilirliğini olumsuz biçimde etkileyebilir. Sorularınız veya daha fazla bilgi için MSA ile iletişime geçiniz.

**7. Fiziksel sınırlamalar:** İyi fiziksel durum bir yükseklikte çalışma gerçekleştirilmesi için gereklidir. Belirli tıbbi rahatsızlıklar MSA Workman Winch Vincin normal kullanımı ve acil durumlar sırasında kullanıcıların güvenliğini tehdit edebilir (ilaç kullanımı, kardiyovasküler sorunlar vb.). Tereddüt halinde, kullanmadan önce doktorunuza danışın. Hamile kadınlar ve küçük çocuklar MSA Workman Winch Vinci ASLA KULLANMAMALIDIR.

**8. Vincin kullanımı:** (1) Vinci kaldırma/alçaltma/konumlandırma için kullanılan personelin MSA Rescuer veya MSA RTFA (Toplanır çekilir tip düşmeyi önleme tertibatı) gibi bir yedek düşme önleyici sisteme ve ayrıca EN 361'e uygun bir paraşüt tipi emniyet kemeri sahip olması gereklidir. Vinç personel için kullanılırken, vinçte aynı anda asla birden fazla kişi olmamalıdır. Personel ve malzemeleri asla aynı anda taşımayın.

## ⚠ DİKKAT

**(1) Vincin yanında kimse yokken bir yükü asla vinçte asılı durumda bırakmayın. (2) Halatın her zaman vinç tamburundan düz çekili olduğundan emin olun - asla açılı olmamalıdır. (3) Vinç spesifikasyon etiketinin üzerindeki maksimum nominal personel yüklerini asla aşmayın. (4) Vincin mekaniklerini asla değiştirmeyin. (5) Bir personel yükünü yükseltmek veya alçaltmak için asla iki veya daha fazla vinç kullanmayın. Personel yük değiştirmesi bütün yükü bir vincin üzerine yükleyerek her iki ünitenin de sırayla arızalanmasına yol açabilir. (6) Bir yükün her kaldırdığı seferde öncelikle yükü birkaç inç kaldırarak vinci test edin. (7) Ellerinizi işletim sırasında her zaman yük kaldırma halatları, makaralar ve tamburlar etrafındaki kısırtma noktalarından uzak tutun. (8) Halatı çıkarma veya geri çekme sırasında yönlendirerek her zaman düzenli bir biçimde sarılmasına dikkat edin. Kesikler ve kablo kıymıklarını önlemek için halatı yönlendirirken her zaman eldiven kullanın. İşletim sırasında halatın düzenli bir biçimde sarılıp sarılmadığını sürekli olarak denetleyin. (9) Vinç operatörünün, operatör tarafından kaynaklanabilecek bir denge kaybı veya personel yükünün düşmesi durumunda yaralanmaya sebep olabilecek her türlü düşme tehlikesi veya personel yükünden güvenli bir seviyede durması çok önemlidir. Operatör, vinci düşme tehlikesinin var olduğu bir alanda kullanırken, bağımsız bir bağlantı elemanı ile bağlı uygun bir düşme koruması ekipmanı giymelidir. (10) Bütün etiketlerin görünür olması gerekir ve operatör asla vinç yuvası ile halat arasına girmemelidir. Vinç operatörü vinci her zaman yuva ve manivela kendisi ile personel yükü arasında kalacak şekilde kullanılmalıdır. (11) Vinci asla çalışma personelinin bir üyesi gerilmiş bir vinç halatında sabit dururken kurmayn. Halatın bir şekilde arızalanması durumunda, sahip olduğu enerji ağır veya ölümcül yaralanmalara sebebiyet vermeye yeterli bir kuvvetle halatın geri sarılmasına neden olabilir.**

(2) Bir personel yükünü alçaltmak: Personel askıdayken bir yükü indirmek için, krank kolunu saat yönünün aksine döndürün. Asılı yük yokken halatı vinçten çıkarmak için kolu saat yönünün aksine döndürürken halatı en az 6,75 kg güçte çekin. Kaldırmaya devam etmek için, krank kolunu saat yönünde döndürün.

(3) Bir personel yükünü askıda tutmak: Bir personel yükünü askıda tutmak için krank kolunu yavaşça serbest bırakın. (4) Bir personel yükünü yükseltmek: Bir personel yükünü yükseltmek için krank kolunu saat yönünde döndürün. Halat makaraya sarıldığında bir klik sesi duyulacaktır. Halat makaraya sarılırken, halatın tambur etrafında eşit ve sıkı bir biçimde sarıldığından emin olun.

**⚠ DİKKAT**

**Bir düşme durumunda ikinci fren kilitlerini devreden çıkarmak için alçaltmadan önce kaldırın. Alçaltmaya çalışmadan önce tamburu en azından bir yarım tur döndürerek kaldırın. Bir düşmeden sonra ikinci fren kilitleri devreden çıkarılmadığı sürece vinç halatı gevşetmeyecektir.**

(5) Asitli, alkalin veya sert maddeler bulunan diğer ortamlar bu MSA Workman Winch Vincin donanım öğelerine zarar verebilir. Kimyasal olarak zarar verici nitelikte bir ortamda çalışıyorsanız, belirli koşullarınız için kabul edilir sistem bileşenlerini belirlemek amacıyla MSA'ya danışın. Kimyasal tehlikeler, ısı ve korozyon MSA Workman Winch Vince zarar verebilir. Kimyasal tehlikeler, ısı ve korozyon içeren ortamlarda daha sık resmi denetim yapılması gerekir. -40°C'den düşük ve 54°C'den yüksek sıcaklıklarda kullanmayın. Uzun süreler boyunca aşındırıcı ortamlara maruz bırakmayın. Enerji sağlanmış güç kaynaklarının yakınında çalışırken son derece dikkatli olun. Elektrik tehlikelerine karşı güvenli bir çalışma mesafesini (tercihen en az 3 m) koruyun. Hareketli makine parçalarının (örn. konveyörler, döner şaftlar, presler vb.) yakınında çalışırken sistemin hiçbir parçasının gevşek olmadığından emin olun.

**9. Denetim yönergeleri:** Tüm MSA ürünleri sevk edilmeden önce fabrikada kontrollü koşullar altında denetlenir ve test edilir. Kullanıcının ekipmanı denetimi, bakımı ve saklaması cihaz potansiyel olarak sert çevresel ve çalışma yeri koşullarına tabi olduktan sonra daha fazla önem teşkil eder. Kullanıcı her kullanımdan önce cihazı talimat ve etiketlere uygun şekilde dikkatli biçimde denetlemelidir. Cihazın fonksiyonelliğini bu bölümdeki talimatlarla göre denetleyin ve aşırı aşınma, hasar, değişiklik ve eksik parçalar yönünden inceleyin. Periyodik denetleme sıklığı çevresel koşullara ve ünitenin kullanım sıklığına bağlıdır, fakat en azından her 6 ayda bir yetkin bir kişi tarafından gerçekleştirilmelidir. Bu denetimin sonuçları, bu kullanım talimatlarının son kısmında bulunan denetleme formları kullanılarak belgelenmelidir. Ürün üzerindeki denetim kılavuzundaki uygun ay ve yıl da ayrıca çelik bir damga kullanılarak vinç yuvasına zarar vermemeye dikkat edilerek kalıcı olarak işaretlenmelidir.

**⚠ DİKKAT**

**Vinç fonksiyonlarının denetlenmesini sağlamak için bir test yükünün gerekli olduğu durumlarda yük olarak personeli kullanmayın. Vincin altındaki alanın açık ve bütün engellerden arındırılmış olduğundan emin olun. Her kullanımdan önce vinç fonksiyonlarını her zaman denetleyin.**

(1) Halatın gevşekliğini denetleme ve geri alma: Vinci krankın çalışmasına izin vermek için uygun bir ankraj bağlantı parçasına (MSA Workman Tripod gibi) monte edin. Halatı gevşetmek için, vinç halatının gerilimini koruyarak, krankı saat yönünde aksine döndürün. Sonra, halatın düzgün biçimde geri alındığını kontrol etmek için krankı saat yönünde döndürün. Bir klik sesi geri alma fonksiyonunun doğru olarak yerine getirildiğini gösterir. Klik sesi duyulmazsa ürünü kullanımdan kaldırın ve MSA'ya iade edin. Çıkarma ve geri toplama sırasında, sarma kılavuzunun halatı tambur etrafında sıkı şekilde sarıp sarmadığını kontrol edin. (2) Kolu denetlenmesi: Kolu çatlak, eğilim ve korozyona karşı kontrol edin. Bu durumlardan herhangi biri mevcutsa ürünü kullanımdan kaldırın ve kolu değiştirmek için MSA ile iletişime geçin. (3) İşaretlerin denetlenmesi: Tüm etiketlerin mevcut olup olmadığını kontrol edin. Tüm etiketlerin temiz (hasar görmemiş) ve okunabilir olduğundan emin olun. Denetim kılavuzundaki tarihin son 6 ay içerisinde olup olmadığını kontrol edin. Bir önceki denetimin üzerinden 6 ay geçmişi, ürünün yetkin bir kişi tarafından bu kullanım kılavuzundaki denetim yönergeleri doğrultusunda denetlenmesi için kullanımdan kaldırın. (4) Cıvata ve somunların denetlenmesi: Parmaklarınızı kullanarak yuvadaki tüm cıvata ve somunların sıkı olduğundan emin olmak için kontrol edin. Gevşeklerse, sıkın. Tüm cıvata, somun veya diğer parçaların eksik, doğru yerleştirilmiş veya değiştirilmiş olup olmadığını kontrol edin. (5) Kurulum desteği, yuva ve tamburun denetlenmesi: Yuva, tambur ve kurulum desteğinde çatlak, oyuk, deformasyon veya kopma işaretleri için dikkatlice bakın. Fonksiyonu etkilemeyen küçük oyuklar için bir eylem yapılması gerekmez. Malzemede çatlaklar bulursanız servis için iade edin. Ünitenin kazara düşürülmesi iç bileşenlerde bazı deformasyonlara neden olabilir. Baskın plakası ve tamburda sürtünme işaretlerini kontrol edin. Bu tambur flanşlarında belli olur ve ayrıca kullanıcı krank kolunu döndürürken eşit olmayan direnç fark edebilir. Vincin normal şekilde çalışmasını önleyen bir hasar olması durumunda üniteyi kullanımdan kaldırın. Fonksiyonu etkilemeyen küçük oyuklar ve deformasyonlar için bir eylem yapılması gerekmez. (6) Yaylı kancanın denetlenmesi: Döner yaylı kancanın tüm parçalarını değişiklik, bozulma, çatlaklar, derin gedikler, oyuklar ve kesiklere karşı kontrol edin. Ayrıca yaylı kancanın gücünü etkileyebilecek aşırı ısıya maruz kalmış olma ihtimaline karşı işaretler için kontrol edin. Korozyon ve aşırı aşınma işaretlerini denetleyin ve eğer bunlar mevcutsa tespit edilen aşınma ve/veya korozyonun gücü veya fonksiyonu etkileme ihtimaline karşı ürünü kullanımdan kaldırın. Tutucu gövdesinin tutucu göze bağlayan cıvatanın etrafında serbest şekilde dönüp dönmeyeceğini kontrol edin. (7) Bağlantı elemanlarının denetlenmesi: Kablo: İki bilezik ve yüksüğü kontrol edin. Kullanıcının ünitesinde yaylı kancaya ek olarak eklenti yeri varsa, ek yeri gevşeklik veya boşluk olmadan tümüyle ve sıkıca sıkıştırılmalıdır. Sentetik halat: Tampon ve plastik dış yüksüğü içindeki dış ipliğini kontrol edin. Dış ipliği ne zaman zarar görürse görsün üniteyi hemen kullanımdan kaldırın. Sentetik halatın ortalama kullanım ömrü 10 yıldır. Ancak şu faktörler ürün performansını ve kullanım ömrünü azaltabilir: Yanlış saklama, yanlış kullanım, mekanik eğilmeler, kimyasal maddelerle temas (asit ve alkali) ve yüksek sıcaklıklara maruziyet. Bu ortamlarda daha sık denetim yapılması gerekir. (8) Makaraların denetlenmesi: Makaraların tüm parçalarını değişiklik, bozulma, çatlaklar, derin gedikler, oyuklar ve kesiklere karşı kontrol edin. Korozyon ve aşırı aşınma işaretlerini denetleyin ve eğer bunlar mevcutsa tespit edilen aşınma ve/veya korozyonun gücü veya fonksiyonu etkileme ihtimaline karşı ürünü kullanımdan kaldırın. (9) D-kilitin denetlenmesi: D-kilitin tüm parçalarını değişiklik, bozulma, çatlaklar, derin gedikler, oyuklar ve kesiklere karşı kontrol edin. Korozyon ve aşırı aşınma işaretlerini denetleyin ve eğer bunlar mevcutsa tespit edilen aşınma ve/veya korozyonun gücü veya fonksiyonu etkileme ihtimaline karşı ürünü kullanımdan kaldırın.

**UYARILAR**

Paraşüt tipi emniyet kemeri bir düşme önleyici sistem içinde kullanılabilir kabul edilebilir tek gövde tutma aletidir.

Bir düşme önleyici sistem yalnızca düşme önleme bağlantı eklentisi "A" ile YALNIZCA takım arka D halkası veya ön D halkasına BAĞLANMALIDIR. Bu noktalar yalnızca bir kurtarma sistemi ile bağlantı kurmak için de kullanılabilir. Kalça D halkasını asla düşme önleme veya tırmanma koruması için kullanmayın. Bir takımın kalça D halkası YALNIZCA çalışma konumlandırma sistemi (EN 358) için KULLANILMALIDIR ve ASLA bir düşme önleyici sistem veya tırmanma koruması için kullanılmamalıdır.

MSA Workman Winch Vinç her kullanımdan önce servis verilebilir durumda olduğunu doğrulama amacıyla tümüyle KONTROL EDİLMELİDİR. MSA Workman Winch Vincin her bir santimetresini aşınma, eksik veya kırık bileşenler, korozyon veya başka bir hasarın olup olmadığını anlamak için denetleyin. Etiketin eksik veya okunaksız olup olmadığını, yanlış fonksiyon, yanlış montaj veya herhangi bir bileşende bir değişiklik olup olmadığını kontrol edin. Denetim sonucunda güvensiz bir duruma ortaya konması halinde, MSA Workman Winch Vincini yetkin bir kişiden yazılı bir onay alınmadığı sürece kullanmayın. Ayrıca, MSA Workman Winch Vincini kullandığı ülkede mevcut düzenlemelere göre kendisine yetki verilmiş bir kişi tarafından 6 ayda bir DENETLENMELİDİR. Bkz. denetim yönergeleri.

MSA Workman Winch Vinç üzerinde değişiklik YAPMAYIN veya onarım yapmaya ÇALIŞMAYIN. Bir MSA Workman Winch Vinç'i yalnızca MSA veya MSA'dan yazılı izin sahibi taraflar onarabilir. Sistem kendi sınırlamaları dışında veya kullanım amacından başka bir amaçla kullanılmamalıdır.

Yaylı kancalar ve D-kilitler birbirlerine bağlanmamalıdır. Bir halata düğüm atmayın. Bir D halkasına iki yaylı kanca bağlamayın. Yaylı kancanın düzgün geçtiğini doğrulamak için dokunmuş veya sese güvenmeyin. Düzgün geçip geçmediğini her zaman görsel olarak kontrol edin. Kullanmadan önce geçit ve kilit dilinin kapalı olduğundan emin olun.

Yuvanın delinmesi veya deformasyona uğramasını önleyin. Üniteyi herhangi bir yükseklikten asla düşürmeyin. Yere her zaman özenle koyun. Kullanım sırasında halatın keskin köşeler ve kenarlarla temas etmesini engelleyin. Gevşek bir halatta kıvrılmaların meydana gelmesini ve gerildiğinde birbirine dolaşmasını önleyin. Yuvasına yabancı maddelerin girmesine izin vermeyin. Halatın bir yerlere takılmasını veya ezilmesini önleyin. Nesnelerin düşebileceği veya başka bir şekilde işleme ya da bu cihazın doğru olarak çalışmasına engel olacağı durumlarda kullanmayın.

MSA Workman Winch Vinç orijinal destinasyon ülkesi dışında yeniden satıldığı takdirde kullanıcı güvenliği açısından, yeniden satanın kullanım, bakım, periyodik denetim ve onarım için MSA Workman Winch Vinç'in kullanılacağı ülkenin dilinde talimat ve ilave önemli bilgileri sağlaması son derece önemlidir.

Bu uyarıları dikkate almamak veya yanlış kullanım ciddi yaralanmalara veya ölüme neden olabilir.

**BAKIM VE SAKLAMA**

Üründe kullanılan malzemeler üstünde kötü etkilerin olmasını önlemek için bu bölümdeki temizlik talimatlarına harfi harfine uyun.

Korozyona sebep olabilecek veya etiketlerin okunabilirliğine zarar verebilecek kirli veya kontaminasyonu temizlemek için düzenli aralıklarla temiz, iletken (ıslak değil) bir bez kullanın. Muhafaza kısmını temizlemek için asla solvent kullanmayın çünkü bunlar etiketin yapışkan kısmını bozabilir. Cihazın içine yavaşça sarılırken hattı silerek kurutmak için temiz ve kuru bir bez kullanın. Bu işlemden sonra gerekirse hattı yağlayın.

Yağlama yalnızca temiz ve kuru bir kablo hattında uygulanmalıdır çünkü yalnızca sarğı metalle temas ettiğinde etkili olur. Denetleme sonucunda kirliliğe sebep olan maddelerin biriktirdiği tespit edildiği takdirde, bunları temizlemek için sıkı killara sahip fiber fırça (tel değil) kullanın. Solvent olarak asla gazolin veya gaz yağı kullanmayın. Yağlayıcı maddenin hat gövdesine girebilmesi ve nem ve yabancı maddelerden koruma sağlamak için bu boşlukları doldurabilmesi amacıyla hat dizileri arasındaki boşlukları temizlemeye özel bir dikkat gösterin. Neme dirençli, korozif olmayan özelliklere sahip düşük viskoziteli bir saha yağlayıcı kullanın. Fırçayla veya yağlayıcıya doymuş bir bezle silinerek uygulanabilir. Temiz ve kuru bir bez parçasıyla fazla yağlayıcıyı silerek temizleyin.

Yağlamalar arasındaki zaman aralıklarını belirlemek imkansızdır. Ancak hattın her zaman düzgün biçimde yağlı olması gerekir ve yağlamanın ne zaman gerçekleştirileceği düzenli aralıklarla yapılacak denetlemelerde belirlenir. Korozif ortamlarda hattın daha sık temizlenmesi ve yağlanması gerekir. Vinç uzun süreliğine hizmetten alınacaksa, depolanmadan önce hat temizlenmeli ve yağlanmalıdır.

Not: Vincin tel halat ve yaylı kanca dışındaki herhangi bir parçasını yağlamayın. Vinç sarma mekanizması neredeyse hiç bakım gerektirmez. Tüm yataklar tüm kullanım süreleri boyunca yetecek biçimde yağlanmıştır. Vinç, kullanıcı tarafından servis yapılabilecek parça barındırır. Hasarlı veya bakım ihtiyacı içinde olan ekipmanın "KULLANILMAZ" olarak etiketlenmesi ve hizmetten kaldırılması gerekir. Düzeltici bakım (temizlik dışında) ve bileşenlerin değiştirilmesi gibi onarımların MSA tarafından yapılması gerekir. Sahada tamir

yapmaya kalkışmayın.

MSA aşağıdaki tabloda belirtilen aralıklarda mekanik aygıtların periyodik fabrika yetkilendirmeli sertifikasyonunu önerir. Bu en iyi uygulama olarak görülürken, en nihayetinde uzman bir kişinin yetkisindedir. MSA aşağıdaki tabloda belirtilen aralıklarda veya yerel yönetmeliklere uygun periyodik, kullanıcı dışındaki bir kişiden uzman kişi denetlemesi önerir. Bu opsiyonel değildir.

Kullanım Şekli	Uygulama Örnekleri	Kullanım Koşulları	GEREKLİ Uzman Kişi Denetleme Sıklığı	ÖNERİLEN Fabrika İzinli Sertifika Yenileme Sıklığı
Seyrek Hafif	Kurtarma & Sınırlı alan, Fabrika bakımı	Ürün saklama koşulları, iç mekan ya da az sıklıkla dış mekan kullanımı, oda sıcaklığı, temiz ortam	Yıllık	En az her 2-5 Yılda
Orta Ağır	Ulaşım, Konut inşaatı, Tesisler, Depo	Uygun saklama koşulları, iç mekan ve genişletilmiş dış mekan kullanımı, tüm sıcaklıklar, temiz ya da kirlili ortamlar	Altı Aylıktan Yıllığa	En az her 1-2 Yılda
Şiddetli Devamlı	Ticari yapı inşaatı, Petrol & Gaz, Madencilik	Sert saklama koşulları, uzatılmış ya da devam eden harici kullanım, bütün sıcaklıklar, kirlili ortam	Üç Aylıktan Altı Aylığa	En az yıllık

AS/NZS 1891.4 en az her 6 ayda nitelikli bir kişinin incelemesini gerektirir. Ek olarak MSA, en az her 5 yılda yükseklik güvenliği ekipmanı denetleyicisi tarafından servis önermektedir. MSA Workman Winch Vinç'i serin, kuru ve temiz bir yerde, doğrudan güneş ışığı almayacak şekilde saklayın. Isı, nem, ışık, yağ veya kimyasalların veya bunların buharlarının veya başka bozucu bileşenlerin olduğu alanlardan kaçının. Hasarlı veya bakım görmesi gereken ekipman kullanılabilir ekipmanla aynı alanda saklanmamalıdır. Aşırı derecede kirlili, ıslak veya başka bir biçimde kirlenmiş ekipman saklama öncesinde uygun biçimde bakım (örn. kurutulmalı ve temizlenmelidir) görmelidir. Uzun süre boyunca saklanmış ekipmanı kullanmadan önce, yetkili bir kişi tarafından resmi bir denetim yapılmalıdır.

MSA Workman Winch Vinç'i kesiklerden, nemden, kimyasallardan ve bunların buharından, aşırı sıcaklıklardan ve ultraviyole ışınlarından korunacak şekilde bir paket içinde taşıyın. Bileşen ve aksesuar listesi:

Öge numarası	Parça numarası	Açıklama	Kılavuzdaki resim numarası
1	10116521	MSA Workman Tripod	42
2	506222	Makara	41
3	10129888	D-kilit	40

## DEUTSCH

## GEBRAUCHSANLEITUNG

## 1. Beschreibung der MSA Workman Winch Winde

Die MSA Workman Winch Winde kann zum Heben, Absenken und Positionieren von Personen oder Material verwendet werden. Sie darf nicht als Auffangvorrichtung verwendet werden. Sie ist zum Einsatz in Verbindung mit MSA Verbindungselementen, Auffanggeräten und anderen Komponenten, als Bestandteil vollständiger Systeme als Personenlift, zur Arbeitsplatzpositionierung, für die Notfallrettung und zur Evakuierung. MSA-Komponenten stehen in allen solchen Systemen zusätzlich zum Auffangen zur Verfügung. Die MSA Workman Winch Winde in Verbindung mit dem MSA Workman-Dreibein kann in senkrechter Richtung eingesetzt werden.

Seile für die MSA Workman Winch Winde sind in den Längen 10 m, 15 m, 20 m, 25 m und 30 m erhältlich. Siehe Tabelle mit detaillierten Angaben zu diesen Konfigurationen.

SEILKONSTRUKTION				
Produktname	Material	Seilstärke	Länge	Best.-Nr.
MSA Workman Winch Winde	Edelstahl, nicht drehbar	5 mm Ø	10 m	10147566
			15 m	10147567
			20 m	10147296
			25 m	10154687
			30 m	10154688
	Verzinkter Stahl	5 mm Ø	10 m	10153828
			15 m	10153829
			20 m	10153830
			25 m	10154689
			30 m	10154690
Synthetikseil		6 mm Ø	20 m	10148278

(1) Beschreibung der Winde: Die Winde ist zum Einsatz mit dem MSA Workman Tripod Dreibein (Abbildung 17) vorgesehen. Sie kann auch mit anderen von MSA zugelassenen Verbindungselementen eingesetzt werden. Die Winde dient als Haupt-Hebe- und Absenkvorrichtung in Systemen mit Einsatz des Dreibeins über dem zu betretenden Bereich zum Positionieren von Ausrüstung für den Zugang zu engen Räumen. Die Winde wird seitlich am Dreibein befestigt. In dieser Position kann die Winde von oben von einem vom Zugangspunkt zum engen Raum entfernt positionieren Mitarbeiter bedient werden, der nutzbare Raum im Inneren des Dreibeins wird maximiert und die Stabilität erhöht, indem der Schwerpunkt des Dreibeins nach unten verlagert wird.

## ⚠ ACHTUNG

**Wenn die MSA Workman Winch Winde am MSA Workman Tripod Dreibein montiert ist, sind eine Seilrolle und ein Karabiner erforderlich, um das Windenseil an der zentralen Öse am Dreibeinkopf zu befestigen. Siehe Abbildung 17.**

Hinweis: Beim Einsatz der Winde zum Heben und Absenken von Personen ist ein unabhängiges Auffangsystem erforderlich. Auch andere Auffangsysteme sind von MSA zugelassen. (2) Die inneren Mechanismen der Winde werden durch ein robustes Kunststoffgehäuse geschützt. Alle Teile sind aus korrosionsbeständigem verzinktem Stahl oder aus Edelstahl. Am Lastende des Seils befindet sich ein selbstsichernder, drehbarer Schnapphaken, der zwei getrennte und unterschiedliche Handgriffe zum Entsichern und Öffnen der Schnapperöffnung erfordert. Beim Loslassen schließt und verriegelt sich die Schnapperöffnung automatisch.

## ⚠ ACHTUNG

**Der Benutzer muss das Entstehen von Seildurchhang vermeiden, der zu freiem Fall führen kann. Um lose Seilwindungen auf der Trommel zu vermeiden, halten Sie beim Ausrollen immer eine Spannung von mindestens 6,75 kg am Seil aufrecht.**

Die Winde wird normalerweise mit der in Abbildung 1 gezeigten Standard-Handkurbel bedient. Um das Seil herauszuziehen oder eine Last abzusenken, drehen Sie die Kurbel gegen den Uhrzeigersinn. Um das Seil einzuziehen oder eine Last anzuheben, drehen Sie die Kurbel im Uhrzeigersinn. Um eine Last in der Schwebe zu lassen, lassen Sie die Kurbel los. Eine Bremse im Antriebsmechanismus verhindert freies Abrollen. Die Bremse bleibt auch dann wirksam, wenn von Hand keine Kraft mehr aufgebracht wird.

**2. Spezifikation:** Alle MSA Workman Winch Winden haben standardmäßig folgende Eigenschaften: (1) Nominale Nutzlast 140 kg für Personen und 225 kg für Material. (2) Offene Windentrommel mit 5-mm-Stahlseil oder 6-mm-Synthetikseil. (3) Eingebauter Stoßdämpfer. (4) Antrieb mit Kupplung zur Vermeidung einer Überlastung der Winde und zur Reduzierung der Verletzungsgefahr von Personen beim Verfangen an einem Bauteil beim Heben. (5) Doppeltes Bremssystem. (6) Robustes Gehäuse und Montagebügel. (7) Selbstsichernder, drehbarer Schnapphaken. (8) Einklappbare Handkurbel. (9) Schichtweiser Windenmechanismus verhindert Verwickeln auf der Seiltrommel. (10) RFID-fähig.

**3. Schulung:** Der Käufer der MSA Workman Winch Winde ist dafür verantwortlich, dass die Benutzer des Produkts mit dieser Gebrauchsanleitung vertraut gemacht und von einer fachkundigen Person geschult werden. Sorgen Sie dafür, dass Sie im Gebrauch der MSA Workman Winch Winde ausreichend geschult sind, und dass sie ihre Funktionsweise vollständig verstehen.

**4. Erforderliche Anschlagmittel:** Die Anschlagmittel zur Aufhängung der Winde zum Heben von Personen muss stabil genug zum Tragen der Last sein, multipliziert mit einem angemessenen Sicherheitsfaktor. Die erforderlichen Sicherheitsfaktoren sind 10:1 für das Heben/Absenken von Personen und 6:1 für Material. Zum Anheben von Personen müssen die Anschlagmittel eine Stabilität von mindestens 10 kN aufweisen. Ein zusätzliches Auffangsystem muss verwendet werden.

**5. Rettungsplan:** Der Benutzer muss einen Rettungsplan und die Mittel zu seiner Umsetzung haben; der Rettungsplan muss die Ausrüstung und die spezielle Schulung berücksichtigen, die notwendig ist, um unter allen vorhersehbaren Bedingungen eine wirkungsvolle Rettung durchzuführen. Während des Rettungsvorgangs sollte jederzeit direkter oder indirekter Blickkontakt oder eine andere Kommunikationsmöglichkeit zur zu rettenden Person bestehen.

**6. Kompatibilität von Systemteilen:** Alle mit der MSA Workman Winch Winde verbundenen Komponenten (z.B. Auffanggurt, selbsteinziehendes Verbindungsmittel, Karabiner, Schnapphaken usw.) MÜSSEN kompatibel sein. Die MSA Workman Winch Winde ist zum Einsatz mit von MSA zugelassenen Komponenten und verbundenen Untersystemen vorgesehen. Der Einsatz der Unterbaugruppe MSA Workman Winch Winde mit Fremdprodukten ohne schriftliche Zulassung von MSA kann die wechselseitige Funktionsfähigkeit der Systemkomponenten untereinander und die Zuverlässigkeit des gesamten Systems beeinträchtigen. Wenden Sie sich bei Fragen oder wegen weiterer Information an MSA.

**7. Körperliche Einschränkungen:** Eine gute körperliche Verfassung ist zur Durchführung von Arbeiten in der Höhe notwendig. Bestimmte Gesundheitseinschränkungen können die Sicherheit des Benutzers während des normalen Einsatzes der MSA Workman Winch Winde und in Nötfällen gefährden (Einnahme von Medikamenten, Herz-Kreislauf-Probleme usw.). Im Zweifelsfall fragen Sie immer Ihren Arzt vor der Verwendung. Schwangere Frauen und Minderjährige dürfen die MSA Workman Winch Winde NIEMALS verwenden.

**8. Bedienung der Winde:** (1) Personen, die die Winde zum Heben / zur Arbeitsplatzpositionierung verwenden, müssen ein zusätzliches Auffangsystem haben, z.B. ein MSA-Rettungsgerät oder MSA RTFA (Höhensicherungsgerät), und zusätzlich einen Auffanggurt nach EN 361. Bei der Verwendung der Winde für Personen darf sich niemals mehr als eine Person an der Winde befinden. Personen und Material dürfen sich niemals gleichzeitig an der Winde befinden.

## ⚠ ACHTUNG

**(1) Lassen Sie niemals eine Last unbeaufsichtigt an der Winde hängen. (2) Vergewissern Sie sich, dass das Seil immer gerade aus der Windentrommel gezogen wird - niemals in einem Winkel. (3) Überschreiten Sie niemals die auf dem technischen Datenkett der Winde angegebenen nominalen Lasten. (4) Verändern Sie niemals die Mechanik der Winde. (5) Verwenden Sie niemals zwei oder mehr Winden zum Heben oder Absenken von Lasten. Bei Bewegungen der Last kann sich die gesamte Last auf eine Winde verlagern und nacheinander beide Einheiten zum Versagen bringen. (6) Beim Anheben einer Last prüfen Sie die Winde jedes Mal erst durch Anheben der Last um ein paar Zentimeter. (7) Halten Sie während des Betriebs die Hände immer entfernt von Quetschpunkten an Last tragenden Seilen, Seilrollen und Trommeln. (8) Sorgen Sie durch Führen des Seils immer dafür, dass es gleichmäßig aus- oder eingerollt wird. Tragen Sie beim Führen des Seils Handschuhe zum Schutz vor Schnitten und Drahtenden. Prüfen Sie beim Betrieb immer auf gleichmäßige Wicklung. (9) Es ist entscheidend, dass der Bediener der Winde einen Sicherheitsabstand von allen Absturzkanten oder Lasten hält, die im Fall eines Gleichgewichtsverlusts des Bedieners oder eines Absturzes der Last zu Verletzungen führen könnten. Beim Betrieb der Winde in einem absturzgefährdeten Bereich muss der Bediener geeignete, mit einem unabhängigen Anschlag verbundene Absturzsicherungsausrüstung tragen. (10) Alle Etiketten müssen sichtbar sein, und der Bediener darf niemals zwischen das Windengehäuse und das Seil geraten. Der Bediener der Winde muss die Winde immer so bedienen, dass das Gehäuse mit der Kurbel zwischen ihm oder ihr und der Last ist. (11) Montieren Sie die Winde nie so, dass sich Mitarbeiter im Bereich der Verlängerungslinie des gespannten Windenseils aufhalten müssen. Beim Versagen des Seils kann die Spannenergie zu einem Rückschlag des Seils mit solcher Kraft führen, dass er ernste oder tödliche Verletzungen verursachen kann.**

(2) Absenken einer Last: Zum Absenken angeseilter Personen drehen Sie die Handkurbel gegen den Uhrzeigersinn. Zum Herausziehen des Seils aus der Winde ohne angehängte Last drehen Sie die Handkurbel im Uhrzeigersinn und ziehen Sie gleichzeitig mit einer Kraft von 6,75 kg am Seil. Zum erneuten Anheben drehen Sie die Handkurbel im Uhrzeigersinn.

(3) Eine Last in der Schwebe lassen: Um eine Last in der Schwebe zu lassen, lassen Sie die Handkurbel langsam los. (4) Eine Last heben: Zum Heben von Lasten drehen Sie die Handkurbel im Uhrzeigersinn. Ein Klickgeräusch ist beim Einrollen des Seils zu hören. Vergewissern Sie sich beim Einrollen des Seils, dass das Seil gleichmäßig und fest um die Trommel gewickelt wird.

### **ACHTUNG**

**Im Fall eines Sturzes heben Sie die Last vor dem Absenken an, um die Sperrklinken der Hilfsbremse ausrasten zu lassen. Heben Sie sie zunächst um mindestens eine halbe Trommeldrehung an, bevor Sie das Absenken versuchen. Wenn nach einem Sturz die Hilfsbremsklinken nicht ausgerastet sind, rollt die Winde kein Seil aus.**

(5) Saure, basische oder andere Umgebungen mit aggressiven Substanzen können die Bauteile dieser MSA Workman Winch Winde beschädigen. Bei der Arbeit in chemisch aggressiver Umgebung fragen Sie MSA nach akzeptablen Systemkomponenten für Ihre besonderen Bedingungen. Chemische Gefahren, Hitze und Korrosion können die MSA Workman Winch Winde beschädigen. In Umgebungen mit chemischen Gefahren, Hitze und Korrosion sind häufigere förmliche Überprüfungen erforderlich. Verwenden Sie die Winde nicht in Umgebungen mit Temperaturen unter  $-40^{\circ}\text{C}$  oder über  $54^{\circ}\text{C}$ . Setzen Sie sie nicht über längere Zeiträume korrosiven Umgebungen aus. Seien Sie äußerst vorsichtig beim Arbeiten in der Nähe von unter elektrischer Spannung stehenden Leitungen. Halten Sie beim Arbeiten einen Sicherheitsabstand (am besten 3 m oder mehr) von elektrischen Gefahrenquellen. Bei der Arbeit in der Nähe von bewegten Maschinenteilen (z.B. Förderern, rotierenden Wellen, Pressen usw.) vergewissern Sie sich, dass nirgendwo im System lose Teile sind.

**9. Prüfrichtlinien:** Alle MSA-Produkte werden weltweit für dem Versand unter vorgegebenen Bedingungen überprüft und getestet. Überprüfung, Wartung und Lagerung durch den Benutzer ist besonders wichtig, wenn das Gerät durch seine Umgebung oder am Arbeitsplatz möglicherweise besonders schweren Bedingungen ausgesetzt war. Vor jedem Einsatz sollte der Benutzer das Gerät anhand der Anleitungen und Etiketten sorgfältig überprüfen. Überprüfen Sie die Funktion des Geräts übereinstimmend mit den Anleitungen in diesem Abschnitt und prüfen Sie die Einheit auf übermäßigen Verschleiß, Beschädigung, Veränderungen oder fehlende Teile. Die Häufigkeit der regelmäßigen Überprüfung hängt von der Schwere der Umweltbedingungen und der Einsatzhäufigkeit der Einheit ab. Sie muss aber mindestens halbjährlich einmal von einer fachkundigen Person durchgeführt werden. Die Ergebnisse dieser Überprüfung müssen auf den Prüfformularen am Ende dieser Gebrauchsanleitung dokumentiert werden. Der entsprechende Monat und das Jahr der Überprüfung müssen auch auf dem Prüfungsraster auf dem Produkt mit einem Stahlstempel dauerhaft gekennzeichnet werden. Vermeiden Sie dabei sorgfältig eine Beschädigung des Gehäuses.

### **ACHTUNG**

**Wenn eine Prüflast zur Überprüfung einer Windenfunktion benötigt wird, nehmen Sie keine Personen als Last. Sorgen Sie dafür, dass der Bereich unter der Winde frei und ohne Hindernisse ist. Überprüfen Sie immer die Funktionen der Winde vor jedem Einsatz.**

(1) Überprüfung des Ein- und Ausrollen des Seils: Montieren Sie die Winde an einem geeigneten Verbindungselement (z.B. am MSA Workman Tripod Dreibein), so dass die Kurbel betätigt werden kann. Halten Sie das Windenseil gespannt und drehen Sie die Kurbel gegen den Uhrzeigersinn, um das Seil auszurollen. Drehen Sie die Kurbel dann im Uhrzeigersinn und prüfen Sie, ob das Seil richtig einrollt. Ein Klickgeräusch zeigt an, dass das Einrollen des Seils richtig funktioniert. Nehmen Sie das Produkt außer Betrieb und geben Sie es an MSA zurück, wenn kein Klickgeräusch zu hören ist. Prüfen Sie, dass die Seilführung beim Ein- und Ausrollen das Seil fest um die Trommel wickelt. (2) Überprüfung der Kurbel: Prüfen Sie auf Risse, Verbiegung oder Korrosion am Griff. Nehmen Sie bei Anzeichen für diese Probleme das Produkt außer Betrieb, und wenden Sie sich wegen eines Ersatzteils an MSA. (3) Überprüfung der Kennzeichnung: Überprüfen Sie, ob alle Etiketten vorhanden sind. Sorgen Sie dafür, dass alle Etiketten deutlich (unbeschädigt) und lesbar sind. Prüfen Sie, dass das Datum des Prüfungsrasters innerhalb der letzten sechs Monate liegt. Wenn seit der letzten Überprüfung sechs Monate vergangen sind, nehmen Sie das Produkt außer Betrieb und lassen Sie es von einer fachkundigen Person nach den Richtlinien dieser Gebrauchsanleitung überprüfen. (4) Überprüfung von Schrauben und Muttern: Prüfen Sie alle Schrauben und Muttern am Gehäuse mit den Fingern auf festen Sitz. Drehen Sie sie nötigenfalls fest. Prüfen Sie, ob Schrauben, Muttern oder andere Teile fehlen, durch ungeeignete Teile ersetzt oder irgendwie verändert wurden. (5) Überprüfung des Montagebügels, des Gehäuses und der Trommel: Achten Sie sorgfältig auf Anzeichen von Rissen, Dellen, Verformungen oder Brüchen am Gehäuse, an der Trommel und am Montagebügel. Kleine Dellen, die die Funktion nicht beeinträchtigen, erfordern kein Handeln des Benutzers. Geben Sie das Gerät an den Kundendienst zurück, wenn Sie Risse im Material finden. Versehentliches Fallenlassen der Einheit kann zu Verformungen innerer Komponenten führen. Prüfen Sie auf Anzeichen dafür, dass die Druckplatte und die Trommel aneinander reiben. Dies äußert sich durch Abnutzung an den Trommelflanschen, und der Benutzer kann auch ungleichmäßigen Widerstand beim Drehen der Handkurbel spüren. Nehmen Sie das Gerät bei jeder Beschädigung außer Betrieb, die die normale Funktion der Winde verhindert. Kleine Dellen oder Verformungen, die die Funktion nicht beeinträchtigen, erfordern kein Handeln des Benutzers. (6) Überprüfung des Schnapphakens: Überprüfen Sie alle Teile des drehbaren Schnapphakens auf Anzeichen von Veränderungen, Verbiegung, Rissen, tiefen Kerben, Dellen oder Einschnitten. Prüfen Sie auch auf Anzeichen dafür, dass der Schnapphaken großer Hitze ausgesetzt war, die seine Stabilität beeinträchtigen könnte. Überprüfen Sie auf Anzeichen von Korrosion oder übermäßiger Abnutzung und nehmen Sie das Produkt außer Betrieb, wenn Sie nicht ausschließen können, dass festgestellter Verschleiß und/oder Korrosion die Stabilität oder die Funktion beeinträchtigt. Prüfen Sie, dass der Schnapphaken sich frei um den Bolzen dreht, der ihn an der Öse hält. (7) Überprüfung der Seilbeschläge: Seil: Prüfen Sie die beiden Hülsen und die Seilkausche. Wenn die Einheit des Benutzers an den Schnapphaken angespleißt ist, muss der Spleiß ohne Schlingen und offene Enden vollständig und fest verflochten sein. Synthetikseil: Überprüfen Sie das Nährgarn in Dämpfer und Kunststoff-Seilkausche. Wenn das Nährgarn beschädigt ist, nehmen Sie die Einheit außer Betrieb. Die durchschnittliche Lebensdauer des Synthetikseils beträgt 10 Jahre. Die Leistung des Produkts und seine Lebensdauer können jedoch durch die folgenden Faktoren verringert werden: falsche Lagerung, falsche Verwendung, mechanischer Verzug, Kontakt mit Chemikalien (Säuren und Alkalien) und Einwirkung hoher Temperaturen. In diesen Umgebungen sind häufigere Prüfungen erforderlich. (8) Überprüfung der Seilrolle: Überprüfen Sie alle Teile der Seilrolle auf Anzeichen von Veränderungen, Verbiegung, Rissen, tiefen Kerben, Dellen oder Einschnitten. Überprüfen Sie auf Anzeichen von Korrosion oder übermäßiger Abnutzung und nehmen Sie das Produkt außer Betrieb, wenn Sie nicht ausschließen können, dass festgestellter Verschleiß und/oder Korrosion die Stabilität oder die Funktion beeinträchtigt. (9) Überprüfung des Karabiners: Überprüfen Sie alle Teile des Karabiners auf Anzeichen von Veränderungen, Verbiegung, Rissen, tiefen Kerben, Dellen oder Einschnitten. Überprüfen Sie auf Anzeichen von Korrosion oder übermäßiger Abnutzung und nehmen Sie das Produkt außer Betrieb, wenn Sie nicht ausschließen können, dass festgestellter Verschleiß und/oder Korrosion die Stabilität oder die Funktion beeinträchtigt.

### **WARNUNGEN**

Ein Auffanggurt ist die einzig akzeptable Vorrichtung zum Halten des Körpers im Rahmen eines Auffangsystems.

Ein Auffangsystem DARF NUR am hinteren oder vorderen D-Ring des Gurts mit dem Auffangbefestigungsschild "A" befestigt sein. Diese Punkte können auch zur Verbindung mit einem Rettungssystem verwendet werden. Verwenden Sie nie den D-Ring an der Hüfte zum Auffangen oder als Aufstiegsschutz. Der D-Ring an der Hüfte eines Gurts DARF NUR zur Verbindung mit einem Arbeitsplatzpositionierungssystem (EN 358) und NIEMALS mit einem Auffangsystem oder einem Aufstiegsschutz benutzt werden.

Die MSA Workman Winch Winde muss vor jedem Einsatz vollständig überprüft werden, um sicherzustellen, dass sie in einsatzbereitem Zustand ist. Überprüfen Sie die MSA Workman Winch Winde zentimeterweise auf starke Abnutzung, fehlende oder defekte Teile, Korrosion oder andere Beschädigungen. Überprüfen Sie, ob ein Etikett fehlt oder unlesbar ist, ob es Anzeichen von Fehlfunktionen gibt, falschen Sitz oder Veränderungen einer Komponente. Wenn eine Überprüfung ein Sicherheitsproblem feststellt, verwenden Sie die MSA Workman Winch Winde erst wieder, wenn eine fachkundige Person die Einsatzbereitschaft schriftlich bestätigt. Außerdem MUSS die MSA Workman Winch Winde einmal halbjährlich und nach der aktuellen Gesetzgebung im Land ihres Einsatzes von einer fachkundigen, zugelassenen Person überprüft werden. Siehe Überprüfungsrichtlinien. Verändern Sie die MSA Workman Winch Winde NICHT und versuchen Sie NICHT, Reparaturen vorzunehmen. Nur MSA oder von MSA schriftlich zugelassene Stellen dürfen eine MSA Workman Winch Winde reparieren. Das System darf nicht außerhalb seiner vorgesehenen Beschränkungen und Bestimmungen eingesetzt werden.

Schnapphaken und Karabiner dürfen nicht miteinander verbunden werden. Binden Sie keine Knoten in ein Verbindungsmittel. Verbinden Sie nicht zwei Schnapphaken mit einem D-Ring. Verlassen Sie sich nicht allein auf Ihr Gefühl, wenn Sie überprüfen, ob Schnapphaken richtig eingerastet sind. Überprüfen Sie das richtige Einrasten immer durch Sichtprüfung. Vergewissern Sie sich, dass Schnapperöffnung und Verriegelung vor dem Einsatz geschlossen sind.

Vermeiden Sie Dellen oder Verformungen im Gehäuse. Lassen Sie die Einheit niemals aus der Höhe fallen. Legen Sie sie immer vorsichtig ab. Schützen Sie das Seil im Einsatz vor der Berührung mit scharfen Ecken und Kanten. Vermeiden Sie Schlingenbildung bei durchhängendem Seil. Beim Straffziehen können sich Knick bilden. Halten Sie Fremdkörper aus dem Gehäuse fern. Vermeiden Sie, dass das Seil sich verfängt oder gequetscht wird. Nicht an Orten einsetzen, an denen Gegenstände herunterfallen können oder auf andere Weise den Betrieb oder die ordnungsgemäße Funktion dieses Geräts beeinträchtigen.

Es ist wichtig für die Sicherheit des Benutzers, dass der Wiederverkäufer im Fall eines Wiederverkaufs der MSA Workman Winch Winde außerhalb ihres ursprünglichen Bestimmungslandes Anleitungen und zusätzliche maßgebliche Information zur Benutzung, zur Wartung, zur regelmäßigen Überprüfung und zur Reparatur in der Sprache des Landes bereitstellt, in der die MSA Workman Winch Winde eingesetzt werden soll.

Die Nichtbeachtung dieser Warnungen oder unsachgemäßer Einsatz kann zu schweren Personenschäden oder zum Tod führen.

### **WARTUNG UND LAGERUNG**

Halten Sie die Reinigungsanleitungen in diesem Abschnitt strikt ein, um Schädigungen des im Produkt eingesetzten Materials zu vermeiden.

Verwenden Sie regelmäßig ein sauberes, feuchtes (nicht nasses) Tuch zur Entfernung von Schmutz oder Verunreinigungen, die zu Korrosion führen oder die Lesbarkeit der Etiketten beeinträchtigen könnten. Verwenden Sie zur Reinigung des Gehäuses niemals Lösungsmittel, da diese den Etikettenkleber auflösen könnten. Verwenden Sie ein sauberes,

trockenes Tuch zum Trockenwischen des Seils, während es langsam ins Gerät eingerollt wird. Schmieren Sie das Seil nötigenfalls nach diesem Vorgang.

Schmiermittel darf nur auf ein sauberes, trockenes Drahtseil aufgebracht werden, da es nur bei Berührung mit Metall wirksam ist. Wenn bei der Überprüfung Ansammlungen von Verunreinigungen festgestellt werden, benutzen Sie eine Faserbürste (nicht Drahtbürste) mit dichten Borsten zur Entfernung der Verunreinigungen. Verwenden Sie niemals Benzin oder Kerosin als Lösungsmittel. Achten Sie besonders auf die Reinigung der Lücken zwischen den Seilsträngen, so dass Schmiermittel ins Seilinnere eindringen, die Lücken ausfüllen und so Feuchtigkeit und Fremdkörper abhalten kann. Verwenden Sie ein vor Ort verwendbares Schmiermittel mit niedriger Viskosität und feuchtigkeitsabweisenden und nichtkorrosiven Eigenschaften. Es kann mit einer Bürste oder durch Abtupfen mit einem mit Schmiermittel getränkten Tuch aufgebracht werden. Wischen Sie überschüssiges Schmiermittel mit einem sauberen, trockenen Tuch ab.

Die Zeitabstände zwischen den Schmiervorgängen können nicht festgelegt werden. Das Seil sollte aber jederzeit richtig geschmiert sein, und die regelmäßigen Überprüfungen ergeben, wann nachgeschmiert werden muss. In korrosiven Umgebungen muss das Seil häufiger gereinigt und geschmiert werden. Wenn die Winde für längere Zeit außer Betrieb genommen wird, muss das Seil vor der Einlagerung gereinigt und geschmiert werden.

Hinweis: Schmieren Sie keine Teile der Winde außer dem Drahtseil und dem Schnapphaken. Der Wickelmechanismus der Winde ist praktisch wartungsfrei. Alle Lager sind für die gesamte Nutzungsdauer geschmiert. Die Winde enthält keine vom Benutzer zu wartenden Teile. Beschädigte oder zu wartende Ausrüstung muss als „NICHT EINSATZBEREIT“ beschriftet und außer Betrieb genommen werden. Instandsetzung (außer Reinigung) und Reparaturen wie das Ersetzen von Bauteilen muss von MSA durchgeführt werden. Nicht versuchen, Reparaturen vor Ort durchzuführen. MSA verlangt keine jährliche Neuzertifizierung, empfiehlt aber eine Neuzertifizierung gemäß diesem Nutzungsprofil. Versuchen Sie nicht, Reparaturen vor Ort durchzuführen.

MSA empfiehlt periodische vom Werk autorisierte Neuzertifizierung von mechanischen Geräten nach den Intervallen in der folgenden Tabelle. Dies gilt zwar als beste Methode, liegt aber letztendlich im Ermessen der zuständigen Person. MSA schreibt periodische Überprüfungen durch eine fachkundige Person vor, bei der es sich nicht um den Benutzer handelt; die Überprüfungen sind nach den Intervallen in der folgenden Tabelle oder örtlichen Vorschriften durchzuführen. Dies ist nicht optional.

Einsatzart	Anwendungsbeispiele	Einsatzbedingungen	ERFORDERLICHE Häufigkeit der Überprüfung durch fachkundige Person	EMPFOHLENE Häufigkeit der vom Werk autorisierten Neuzertifizierung
Selten bis leicht	Rettung und enge Räume, Werksinstandhaltung	Gute Lagerbedingungen, Einsatz im Innen- oder selten im Außenbereich, Raumtemperatur, saubere Umgebungen	Jährlich	Mindestens alle 2-5 Jahre
Mittel bis schwer	Transport, Wohnungsbau, Versorgungseinrichtungen, Lager	Akzeptable Lagerbedingungen, Einsatz im Innen- und länger im Außenbereich, alle Temperaturen, saubere oder staubige Umgebungen	Halbjährlich bis jährlich	Mindestens alle 1-2 Jahre
Hart bis Dauereinsatz	Gewerbebau, Öl und Gas, Bergbau	Widrige Lagerbedingungen, längerer oder Dauereinsatz im Außenbereich, alle Temperaturen, verschmutzte Umgebung	Vierteljährlich bis halbjährlich	Mindestens jährlich

AS/NZS 1891.4 schreibt mindestens halbjährlich stattfindende Überprüfungen durch eine fachkundige Person vor. Darüber hinaus empfiehlt MSA, mindestens alle 5 Jahre einen Prüfer für Hörsicherheitsausrüstung hinzuzuziehen. Lagern Sie die MSA Workman Winch Winde an einem kühlen, trockenen und sauberen Ort ohne direkte Sonneneinstrahlung. Vermeiden Sie Bereiche, in denen Hitze, Feuchtigkeit, Licht, Öl und Chemikalien oder Chemikaliendämpfe oder andere schädigende Einwirkungen auftreten können. Beschädigte oder zu wartende Ausrüstung sollte nicht im gleichen Bereich wie einsatzbereite Ausrüstung aufbewahrt werden. Stark verschmutzte, nasse oder anderweitig verunreinigte Ausrüstung sollte vor der Einlagerung ordnungsgemäß gewartet (z. B. getrocknet und gereinigt) werden. Vor dem Einsatz von über längere Zeiträume eingelagerter Ausrüstung muss eine förmliche Überprüfung von einer fachkundigen Person durchgeführt werden.

Transportieren Sie die MSA Workman Winch Winde in einem Paket, das sie vor Schnitten, Feuchtigkeit, Chemikalien und Chemikaliendämpfen, extremen Temperaturen und UV-Strahlen schützt.

Komponenten- und Zubehörliste:

Teil Nr.	Artikelnummer	Bezeichnung	Abbildungsnummer im Handbuch
1	10116521	MSA Workman Tripod Dreibein	42
2	506222	Seilrolle	41
3	10129888	Karabiner	40

## DANSK

## BRUGSANVISNING

## 1. Beskrivelse af MSA Workman Winch spil

MSA Workman Winch spillet er egnet til løft, sænkning og placering af personer eller materialer. Det er beregnet til brug som faldsikringsudstyr. Det er designet til brug sammen med MSA forankringsforbindere, faldsikringsanordninger og andre dele for at udgøre komplette systemer til op- og nedfiring af personale, placering under arbejde, redning og evakuering. Der kan fås MSA-dele til at konstruere faldsikring til alle sådanne systemer. MSA Workman Winch spillet kan sammen med MSA Workman Tripod stativet anvendes lodret. Wiren til MSA Workman Winch spillet fås i 10, 15, 20, 25 og 30 meters længde. Se tabellen for uddybende oplysninger om disse konfigurationer.

WIREKONSTRUKTION						
Produktnavn	Materiale	Wirestørrelse	Længde	P/N		
MSA Workman Winch spil	Ikke drejeligt rustfrit stål	5 mm dia.	10 m	10147566		
			15 m	10147567		
			20 m	10147296		
			25 m	10154687		
			30 m	10154688		
			10 m	10153828		
	Galvaniseret stål	5 mm dia.	15 m	10153829		
			20 m	10153830		
			25 m	10154689		
			30 m	10154690		
			Syntetisk reb	6 mm dia.	20 m	10148278

(1) Beskrivelse af spillet: Spillet er konstrueret til brug sammen med MSA Workman Tripod stativet (figur 17). Det kan også anvendes med andre forankringsforbindere godkendt af MSA. Spillet fungerer som den primære op- og nedfiringssenhed for systemer, der bruger stativ til at placere udstyr ved indgang til trænge rum over det område, der skal tilgås. Spillet monteres på siden af stativets ben. Denne stilling muliggør betjening af spillet af en bruger på overflade, der er placeret væk fra adgangspunktet til det trænge rum, maksimerer den anvendelige plads indvendigt i stativet og øger stabiliteten ved at sænke stativets tyngdepunkt.

 **OBS**

**Når MSA Workman Winch spillet er monteret på MSA Workman Tripod stativet, kræves der en remskive og en karabiner for at placere spilwiren i det midterste øje på stativets hoved. Se figur 17.**

Bemærk: Når du bruger spillet til at op- og nedfiring af personale, kræves der et uafhængigt faldsikringsystem. En MSA oprullende type faldstopper anbefales. Der fås også andre faldsikringsystemer fra MSA. (2) Interne mekanismer i spillet er beskyttet af et robust plasthus. Alle dele er galvaniserede eller i rustfrit stål for at modstå korrosion. Den ende af wiren hvor lasten fastgøres er afsluttet med en selvslændende drejelig karabinhage, som kræver to adskilte og forskellige handlinger for at opløse op og åbne fjederkrogen. Når den slippes, vil fjederkrogen automatisk lukke og låse.

 **OBS**

**Brugeren bør forhindre ophobning af slap line, der vil tillade frit fald. For at forhindre løse oprullinger af wire på tromlen bør der altid være mindst 6,75 kg træk i wiren, når den rulles ud.**

Spillet betjenes normalt med et standard manuelt håndsving som vist på figur 1. For at udtrække line eller sænke en last skal håndtaget drejes mod uret. For at tilbagetrække line eller løfte en last skal håndtaget drejes med uret. For at efterlade en last ophængt slippes håndtaget. En bremse i drevmekanismen forhindrer tromlen i friløb. Bremsen virker, selv når den manuelle kraft fjernes.

**2. Specifikation:** Alle MSA Workman Winch spil har forskellige standardegenskaber: (1) Nominel kapacitet på 140 kg for personer og 225 kg for materialer. (2) En åben tromle omviklet med et 5 mm stål kabel eller 6 mm syntetisk reb. (3) Indbygget støddæmper. (4) Koblingsdrev for at forhindre overbelastning af spillet og mindske risikoen for skade på en person, hvis han eller hun sidder fast på en strukturel del under løft. (5) Dobbelt bremsesystem. (6) Robust hus og monteringsbeslag. (7) Selvslændende drejelig karabinhage. (8) Manuelt spilhåndsving der kan foldes. (9) Opviklingsmekanisme som sikrer en kabeltromle uden overlappning. (10) RFID-aktiveret.

**3. Uddannelse:** Det påhviler køberen af MSA Workman Winch spillet at sikre, at brugerne af det pågældende produkt er blevet gjort bekendt med denne brugsanvisning og uddannet af en kompetent person. Sørg for, at du er blevet tilstrækkeligt uddannet i brugen af dette MSA Workman Winch spil, og sørg for at du fuldt ud forstår, hvordan det fungerer.

**4. Krav til forankring:** Forankringen anvendt til at ophænge spillet til personhejsning skal være stærk nok til at kunne holde lasten med en passende sikkerhedsfaktor. De nødvendige sikkerhedsfaktorer er 10:1 for personale og 6:1 for materiale - ved løft/sænkning. For hejsning af personale skal forankringen have en styrke på mindst 10 kN. Der skal anvendes et ekstra faldsikringsystem.

**5. Redningsplan:** Brugeren skal have en redningsplan og midlerne ved hånden til at gennemføre den. Planen skal tage hensyn til det nødvendige udstyr og den nødvendige specialuddannelse for at gennemføre en hurtig redning under alle tænkelige forhold. Der bør være direkte eller indirekte visuel kontakt eller anden form for kommunikation med personen som skal reddes til enhver tid i løbet af redningsprocessen.

**6. Systemdelenes kompatibilitet:** Alle dele (fx kropssæle, selvoprollende sikkerhedsline, karabiner, fjederkrog osv.) forbundet til dette MSA Workman Winch spil SKAL være kompatible. MSA Workman Winch spillet er konstrueret til brug sammen med MSA-godkendte dele og undersystemer til tilslutning. Anvendelse af MSA Workman Winch spil- underenheder med produkter fremstillet af andre, der ikke er godkendt skriftligt af MSA, kan påvirke den funktionelle kapacitet mellem systemkomponenter og pålideligheden af det samlede system. Kontakt MSA med eventuelle spørgsmål eller for yderligere information.

**7. Fysiske begrænsninger:** God fysisk form er nødvendig for at udføre arbejde i højden. Visse medicinske tilstande kan true brugernes sikkerhed under normal brug af MSA Workman Winch spillet og i nødstilfælde (tager medicin, hjerteproblemer osv.). I tvivlstilfælde skal du kontakte din læge før brug. Gravide kvinder og mindreårige MÅ ALDRIG anvende MSA Workman Winch spillet.

**8. Betjening af spillet:** (1) Personale der anvender spillet til løftning/sænkning/placering skal have et ekstra faldsikringsystem, såsom en MSA-redder eller MSA RTFA (oprullende type faldstopper) plus en kropssæle i overensstemmelse med EN 361. Når man bruger spillet til personale, må der aldrig være mere end én person ad gangen på spillet. Bær aldrig personale og materialer på samme tid.

 **OBS**

**(1) Efterlad aldrig en belastning hængende fra spillet, mens det er uden opsyn. (2) Vær altid sikker på at wiren trækker lige ud fra spillet tromle - aldrig i en vinkel. (3) Overskrid aldrig den maksimale nominelle personbelastning anført på spillet specifikationsmærkat. (4) Ændr aldrig på spillet mekanik. (5) Brug aldrig to eller flere spil at løfte eller sænke en person. Forskydning af laster med personer kan placere hele belastningen på et spil, og forårsage sekventielt nedbrud af begge enheder. (6) Hver gang en last løftes, skal man først afprøve spillet ved at løfte byrden nogle centimeter. (7) Hold altid hænderne væk fra klempunkter omkring wiren, remskiver og trommer under drift. (8) Sørg altid for lige vikling når wiren udtrækkes eller tilbagetrækkes ved at føre wiren. Brug en behandsket hånd når wires føres for at undgå snit og wiresplinter. Inspicér løbende for jævn af- og oprulling under drift. (9) Det er afgørende, at den der betjener spillet forbliver på sikker afstand fra enhver faldrisiko eller personer der hejses, som kan forårsage personskade i tilfælde af, at brugeren mister balancen, eller i tilfælde af en last med personer falder. Ved drift af spillet i et område med faldrisiko, skal brugeren bære passende faldsikringsudstyr tilsluttet en uafhængig forankring. (10) Alle etiketter skal være synlige, og brugeren bør aldrig placere sig mellem spillet hus og wiren. Spiloperatøren skal altid betjene spillet med huset og krumtappen mellem ham eller hende og lasten med personer. (11) Montér aldrig spillet således at et medlem af arbejds holdet skal placeres på linje med en spændt spilwire. Skulle wiren knække, kan oplagret energi forårsage tilbageslag af wiren med tilstrækkelig kraft til at forårsage alvorlige skader eller dødsfald.**

(2) Sænkning af en last med personale: For at sænke en last med personale skal håndsvinget drejes mod uret. For at udtrække wire fra spillet når der ikke er ophængt last, drejes håndsvinget mod uret, mens du trækker i wiren med en kraft på mindst 6,75 kg. For at genoptage løft skal du dreje håndsvinget med uret.

(3) Ophængning af en last med personale: For at efterlade en last med personale ophængt slippes håndsvinget. (4) Løft af en last med personale: For at løfte en last med personale skal håndsvinget drejes med uret. En kliklyd høres, når wiren rulles op. Når wiren oprulles, skal man kontrollere for at sikre, at den rulles jævnt og stramt omkring tromlen.

**⚠ OBS**

**I tilfælde af et fald skal der løftes, før der sænkes for at frigøre de sekundære bremsepaler. Løft først mindst en halv omgang af tromlen, før du forsøger at sænke. Medmindre de sekundære bremsepaler frigøres efter et fald, vil spillet ikke udrulle wire.**

(5) Sure, alkaliske eller andre miljøer med aggressive stoffer kan beskadige MSA Workman Winch spillets metaldele. Hvis der arbejdes i et kemisk aggressivt miljø, skal du kontakte MSA at fastlægge egnede systemkomponenter til dine specifikke forhold. Kemiske farer, varme og korrosion kan beskadige MSA Workman Winch spillet. Hyppigere formelle inspektioner kræves i miljøer med kemiske farer, varme og korrosion. Spillet må ikke anvendes i miljøer med temperaturer lavere end -40 °C og højere end 54 °C. Det må ikke udsættes for korrosive miljøer i længere perioder. Vær meget forsigtig når du arbejder i nærheden af strømførende elektriske kilder. Opbehold en sikker arbejdsafstand (helst mindst 3 m) fra elektriske farer. Når du arbejder i områder med bevægelige maskindele (fx transportbånd, roterende aksler, presser osv.), skal du sørge for, at der ikke er løse elementer i nogen del af systemet.

**9. Inspektionsretningslinjer:** Alle MSA-produkter er kontrolleret og testet under kontrollerede forhold på fabrikken før afsendelse. Brugerinspektion, vedligeholdelse og opbevaring af udstyret bliver endnu vigtigere, når enheden er udsat for potentielt krævede miljø- og arbejdspladsbetingelser. Før hver anvendelse skal brugeren omhyggeligt inspicere enheden ved at følge anvisningerne og etiketterne. Undersøg at enheden fungerer i henhold til instruktionerne i dette afsnit, og undersøg den for overdreven slidage, beskadigelse, ændring eller manglende dele. Hyppigheden af periodiske eftersyn afhænger af, hvor krævede miljøforholdene er, og hvor hyppigt enheden bruges, men skal foretages mindst hver 6. måned af en kompetent person. Resultaterne af denne inspektion skal dokumenteres ved hjælp af inspektionsskemaerne bagerst i denne brugsanvisning. Den korrekte måned og år på inspektionsgitteret på produktet skal også mærkes permanent ved hjælp af et stål-stempel. Pas på ikke at beskadige spillet hus, når der stemples.

**⚠ OBS**

**Når en testlast er nødvendig for at tillade inspektion af en spilfunktion, må du ikke bruge personale som belastning. Sørg for at området under spillet er frit og uden forhindringer. Efterse altid spillet funktioner før hver brug.**

(1) Inspektion af udrulning og tilbagetrækning af wire: Fastgør spillet til en passende forankringsforbinder (såsom MSA Workman Tripod stativet) for at tillade drift af krumtappen. Fastholdelse af spænding på spilwiren. Drej håndsvinget mod uret for rulle wiren ud. Drej derefter håndsvinget med uret for at tjekke for korrekt oprulning af wiren. En klikkende lyd indikerer, at oprulningen af wiren fungerer korrekt. Tag produktet ud af drift og send det tilbage til MSA, hvis ingen kliklyd høres. Under udrulning og tilbagetrækning af wiren, skal man kontrollere at oprulningsrøringen snor wiren stramt omkring tromlen. (2) Inspektion af håndtaget: Kontrollér for revner, bøjninger og korrosion på håndtaget. Tag produktet ud af drift hvis nogen af disse forhold konstateres og kontakt MSA for at få håndtaget udskiftet. (3) Inspektion af mærkninger: Kontrollér at alle etiketter er til stede. Sørg for at alle etiketter er rene (ikke beskadigede) og læselige. Kontrollér at datoen på inspektionsgitteret er inden for de seneste 6 måneder. Hvis der er gået 6 måneder siden den foregående inspektion, skal produktet tages ud af drift og efterses af en kompetent person i henhold til retningslinjerne for kontrol i denne brugsanvisning. (4) Inspektion af bolte og møtrikker: Brug fingrene til at kontrollere at alle bolte og møtrikker på huset er strammet. Hvis de er løse, skal de strammes. Kontrollér for at se, om nogen bolte, møtrikker eller andre dele mangler eller er blevet ukorrekt erstattet eller ændret på nogen måde. (5) Inspektion af monteringsbeslag, hus og tromle: Kig nøje for tegn på revner, buler, deformationer eller brud på huset, tromlen eller monteringsbeslaget. Mindre buler, der ikke påvirker funktionen, kræver ikke handling fra brugerens side. Send tilbage til reparation, hvis der konstateres revner i materialet. Hvis enheden ved et uheld tabes, kan det medføre deformation af indvendige dele. Kontrollér for tegn på, at trykpladen og tromlen gnider mod hinanden. Dette vil være synligt ved slid på tromlens flanger, og brugeren kan opleve ujævn modstand, når håndsvinget drejes. Når der er skader, der forhindrer spillet i at fungere normalt, skal man tage enheden ud af drift. Mindre buler eller deformationer, der ikke påvirker funktionen, kræver ikke handling fra brugerens side. (6) Inspektion af karabinhagen: Kontrollér alle dele af den drejelige karabinhage for tegn på ændring, forvridning, revner, dybe rifter, buler eller snit. Kontrollér også for tegn på at karabinhagen har været udsat for intens varme, som kan påvirke dens styrke. Undersøg for tegn på korrosion eller overdreven slid og tag produktet ud af drift hvis der er tvivl om, hvorvidt opdaget slid og/eller korrosion kan påvirke styrke eller funktion. Kontrollér for at se om karabineren drejer frit omkring bolten, der tilslutter den til karabinhagen. (7) Inspektion af wirefittings: Kabel: Kontrollér de to feruler og hæften. Hvis brugerens enhed har en splejsning som middel til fastgørelse af karabinhagen, skal splejsningen være hel og stram uden sløjfer eller løse ender. Syntetisk reb: Kontrollér sytråden som er inde i stødfangeren og plasthætten. Når sytråden er beskadiget, skal enheden tages ud af drift. Det syntetiske rebs gennemsnitlige levetid er 10 år. Dog kan følgende faktorer reducere ydelsen af produktet og dets levetid: forkert opbevaring, forkert brug, mekanisk vridning, kontakt med kemikalier (syre og baser) samt udsættelse for høje temperaturer. Hyppigere eftersyn er påkrævet i disse miljøer. (8) Inspektion af remskiven: Kontrollér alle dele af remskiven for tegn på ændring, forvridning, revner, dybe rifter, buler eller snit. Undersøg for tegn på korrosion eller overdreven slid og tag produktet ud af drift hvis der er tvivl om, hvorvidt opdaget slid og/eller korrosion kan påvirke styrke eller funktion. (9) Inspektion af karabineren: Kontrollér alle dele af karabineren for tegn på ændring, forvridning, revner, dybe rifter, buler eller snit. Undersøg for tegn på korrosion eller overdreven slid og tag produktet ud af drift hvis der er tvivl om, hvorvidt opdaget slid og/eller korrosion kan påvirke styrke eller funktion.

**ADVARSLER**

En kropssele er den eneste acceptable holdeanordning til kroppen, der kan bruges i et faldsikringssystem.

Et faldsikringssystem MÅ KUN tilsluttes til selens bagerste D-ring eller forreste D-ring med faldsikring i punkt "A". Disse punkter kan også bruges til at forbinde et redningssystem. Brug aldrig hofte-D-ringen til faldsikring eller klatrebeskyttelse. Hofte-D-ringen på en sele MÅ KUN anvendes til tilslutning af et arbejdspositioneringssystem (EN 358), og ALDRIG et faldsikringssystem eller klatrebeskyttelse.

MSA Workman Winch spillet SKAL altid inspiceres før brug for at kontrollere, at det er driftsklart. Undersøg hver tomme af MSA Workman Winch spillet for kraftig slidage, manglende eller ødelagte dele, korrosion eller andre skader. Undersøg om etiketter mangler eller er ulæselige; hvis der er tegn på forkert funktion, forkert pasform eller ændring af nogen af delene. Brug ikke

MSA Workman Winch spillet indtil det bekræftes skriftligt af en kompetent person, om inspektionen har afsløret en potentielt farlig situation. Derudover SKAL MSA Workman Winch spillet efterses hver 6. måned af en kompetent person, autoriseret af gældende lovgivning i brugslandet. Se inspektionsretningslinjerne.

DU MÅ IKKE ændre eller at forsøge at reparere MSA Workman Winch spillet. Kun MSA eller parter med skriftlig tilladelse fra MSA må reparere et MSA Workman Winch spil. Systemet må ikke anvendes uden for dets begrænsninger, eller til noget andet formål end det, hvortil det er beregnet.

Karabinhager og karabinere må ikke forbindes til hinanden. Bind ikke knuder på en sikkerhedsline. Forbind ikke to karabinhager til én D-ring. Du må ikke nøjes med at føle og høre, for at konstatere at karabinhagen er lukket korrekt. Kontrollér altid visuelt at den er korrekt lukket. Sørg for at porten og leddet er lukket før brug.

Forhindr buler eller deformation af huset. Tab aldrig enheden. Læg den altid forsigtigt ned. Når wiren er i brug skal den beskyttes mod kontakt med skarpe hjørner og kanter. Forhindr at der dannes løkker på en slap wire, som forårsager kinkedannelse på wiren, når den strammes. Lad ikke fremmedlegemer trænge ind i huset. Lad ikke wiren sætte sig fast eller blive klemt. Brug ikke enheden hvor genstande kan falde ned eller på anden måde kan forstyrre enhedens drift eller evne til at fungere korrekt.

Det er afgørende for brugerens sikkerhed, såfremt MSA Workman Winch spillet videresælges uden for det oprindelige bestemmelsesland, at forhandleren giver instruktioner og supplerende relevante oplysninger om brug, vedligeholdelse, periodisk undersøgelse og reparation på sproget i det land, hvor MSA Workman Winch spillet skal anvendes.

Manglende overholdelse af disse advarsler eller misbrug kan forårsage alvorlig personskade eller dødsfald.

**VEDLIGEHOLDELSE OG OPBEVARING**

Overhold nøje rengøringsinstruktionerne i dette afsnit for at forebygge negative virkninger på de materialer, der indgår i produktet.

Brug jævnlige en ren, fugtig (ikke våd) klud til at fjerne støv eller snavs, som kan forårsage korrosion eller hæmmer læsbarheden af etiketterne. Anvend ikke opløsningsmidler til rengøring af huset, eftersom de kan nedbryde etikettens lim. Brug en ren, tør klud til at tørre wiren tør, idet den langsomt rulles tilbage i enheden. Om nødvendigt kan wiren smøres efter denne handling.

Smøring må kun påføres på en ren, tør wire, fordi smøringen kun er effektiv, når den kommer i kontakt med metal. Hvis inspektionen afslører opbobning af snavs, skal du bruge en børste med tætte, stive fiberbørster (ikke ståltråd) til at fjerne snavset. Brug aldrig benzin eller petroleum som opløsningsmiddel. Vær især opmærksom på rengøring af mellemrummene mellem wirens tråde, så smøremiddel kan trænge ind i wirens kerne og udfylde disse huller for at fortrænge fugt og fremmedlegemer. Brug smøremiddel med en lav viskositet, der har fugtbestandige, ikke-ætsende egenskaber. Det kan påføres med pensel eller ved at smøre med en klud mættet med smøremiddel. Tør overskydende smøring af med en ren tør klud.

Det er umuligt at angive tidsintervallerne mellem smøringer. Wiren bør altid være korrekt smurt, og periodiske eftersyn vil vise, hvornår det skal gøres. I korrosive miljøer bør wiren renses og smøres oftere. Hvis spillet tages ud af drift i en længere periode, skal wiren renses og smøres før opbevaring.

Bemærk: Smør ikke nogen del af spillet undtagen wiren og karabinhagen. Spillets oprulningsmekanisme er stort set vedligeholdelsesfri. Alle lejer er livstidsmurt. Spillet indeholder ingen dele, der kræver service. Udstyr der er beskadiget eller har behov for vedligeholdelse skal mærkes som "UBRUGELIGT" og tages ud af drift. Afhjælpende vedligeholdelse (ud over rengøring) og reparation, såsom udskiftning af dele, skal udføres af MSA. Forsøg ikke selv at reparere på stedet.

MSA anbefaler periodisk fabriksgodkendt gencertificering af mekaniske enheder i henhold til intervallerne anført i tabellen nedenunder. Selv om dette anses for at være bedste praksis, er det i sidste ende den kompetente persons skøn. MSA kræver periodiske inspektioner udført af en kompetent person, som ikke er brugeren, i henhold til intervallerne anført i tabellen nedenunder eller lokale bestemmelser. Dette er ikke valgfrit.

Type brug	Anvendelseseksempler	Betingelser for brug	PÅKRÆVET hyppighed for inspektion af kompetent person	ANBEFALET hyppighed for fabriksgodkendt gencertificering
Sjældent til let	Redning og lukkede rum, fabriksvedligeholdelse	Gode opbevaringsbetingelser, indendørs eller sjælden udendørs brug, stuetemperatur, rene omgivelser	Årligt	Mindst hver 2 til 5 år
Moderat til kraftig	Transport, boligbyggeri, forsyningselskaber, lagre	Rimelige opbevaringsbetingelser, indendørs og længere tids udendørs brug, alle temperaturer, rene eller støvede omgivelser	Halvårligt til årligt	Mindst hver 1 til 2 år
Krævende til kontinuerlig	Kommercielt byggeri, olie og gas, minedrift	Krævende opbevaringsbetingelser, længere tids eller kontinuerlig udendørs brug, alle temperaturer, snavsede omgivelser	Kvartalsvis til halvårligt	Mindst årligt

AS/NZS 1891.4 kræver, at inspektion udføres af en kompetent person mindst hver 6. måned. MSA anbefaler desuden, at en inspektør af sikkerhedsudstyr til arbejde i højden udfører service mindst hvert 5. år. Opbevar MSA Workman Winch spillet på et køligt, tørt og rent sted beskyttet mod direkte sollys. Undgå områder hvor varme, fugtighed, lys, olie og kemikalier eller deres dampe eller andre nedbrydende elementer kan være til stede. Udstyr der er beskadiget eller har behov for vedligeholdelse må ikke opbevares i samme område som brugbart udstyr. Stærkt snavset, vådt eller på anden måde tilsmudset udstyr skal vedligeholdes korrekt (fx tørres og renses) inden opbevaring. Før anvendelse af udstyr som har været opbevaret i længere tid bør der udføres en formel inspektion af en kompetent person.

Transportér MSA Workman Winch spillet i en emballage for at beskytte det mod snit, fugt, kemikalier og deres dampe, ekstreme temperaturer og ultraviolette stråler.

Liste over dele og tilbehør:

Del nummer	Varenummer	Beskrivelse	Figur nummer i vejledningen
1	10116521	MSA Workman Tripod stativ	42
2	506222	Remskive	41
3	10129888	Karabin	40

ESPAÑOL

INSTRUCCIONES DE USO

1. Descripción del cabestrante MSA Workman Winch

El cabestrante MSA Workman Winch es adecuado para elevar, bajar y posicionar personal o materiales. No debe utilizarse como dispositivo anticaída. Está diseñado para su uso en combinación con los conectores de anclaje, los arneses anticaída y otros componentes de MSA para formar sistemas completos de descenso de personal, posicionamiento de trabajo, rescate de emergencia y evacuación. Hay disponibles componentes adicionales de MSA que ofrecen una retención de la caída en la emergencia para todos estos sistemas. El cabestrante MSA Workman Winch en combinación con el trípode MSA Workman Tripod puede utilizarse en posición vertical. Las longitudes de línea disponibles para el cabestrante MSA Workman Winch son de 10 m, 15 m, 20 m, 25 m y 30 m; véase la tabla para obtener información detallada sobre estas configuraciones.

CONSTRUCCIÓN DE LÍNEA				
Nombre del producto	Material	Tamaño de línea	Longitud	Ref.
Cabestrante MSA Workman Winch	Acero inoxidable no giratorio	Diámetro de 5 mm	10 m	10147566
			15 m	10147567
			20 m	10147296
			25 m	10154687
			30 m	10154688
	Acero galvanizado	Diámetro de 5 mm	10 m	10153828
			15 m	10153829
			20 m	10153830
			25 m	10154689
		Cuerda sintética	Diámetro de 6 mm	30 m
	20 m			10148278

(1) Descripción del cabestrante: El cabestrante está diseñado para su uso con el trípode MSA Workman Winch (figura 17). También puede utilizarse con otros conectores de anclaje autorizados por MSA. El cabestrante sirve como dispositivo principal de elevación y bajada para sistemas que utilizan el trípode para posicionar equipos para el acceso en espacios confinados por encima del área de destino. El cabestrante se monta en el lateral de la pata del trípode. Esta posición permite el manejo del cabestrante por parte de un asistente de superficies situado lejos del punto de acceso del espacio confinado, maximiza el espacio útil del interior del trípode y aumenta la estabilidad bajando el centro de gravedad del trípode.

**PRECAUCIÓN**

*Si el cabestrante MSA Workman Winch se instala en el trípode MSA Workman Tripod, se requiere del uso de una polea y un mosquetón para la línea del cabestrante en el aro central en cabezal del trípode. Véase la figura 17.*

Nota: Para utilizar el cabestrante para la elevación / bajada de personal, se requiere del uso de un sistema anticaída independiente. Se recomienda el dispositivo anticaídas retráctil de MSA. También hay disponibles otros sistemas anticaída de MSA. (2) Los mecanismos internos del cabestrante están protegidos mediante robustas carcassas de plástico. Todas las piezas son de acero inoxidable o galvanizadas para ofrecer resistencia ante la corrosión. El extremo de carga de la línea está equipado con un gancho de terminación con autoenclavamiento que requiere de dos manipulaciones independientes para desbloquear y abrir el cierre. Una vez liberado, el pestillo se cierra y se bloquea de forma automática.

**PRECAUCIÓN**

*El usuario debe impedir la acumulación de cable sobrante, puesto que podría dar lugar a una caída libre. Para que no haya espirales de línea sueltas en el tambor, mantenga siempre una tensión de 6,75 kg como mínimo en la línea al desenrollarla.*

El manejo del cabestrante normalmente se lleva a cabo con el mango de manivela manual estándar mostrado en la figura 1. Para extraer línea o bajar una carga, gire el mango en el sentido contrario a las agujas del reloj. Para retraer línea o elevar una carga, gire el mango en el sentido de las agujas del reloj. Para suspender una carga, suelte el mango. Un freno del mecanismo de accionamiento impide la marcha libre del tambor. El freno funciona incluso si se ha retirado la fuerza manual.

- 2. Especificación:** Todos los cabestrantes MSA Workman Winch ofrecen varias características estándar: (1) Carga de trabajo nominal de 140 kg para personal y de 225 kg para material. (2) Un tambor abierto con cable arrollado de acero de 5 mm o cuerda sintética de 6 mm. (3) Amortiguador de impactos integrado. (4) Embrague para evitar la sobrecarga del cabestrante y reducir la posibilidad de sufrir lesiones personales por atrapamiento con estructuras durante la elevación. (5) Sistema de doble frenado. (6) Resistente carcasa y soporte de montaje. (7) Gancho de terminación con autoenclavamiento. (8) Mango de manivela manual abatible. (9) Mecanismo de bobinado nivelado para un arrollamiento del cable en el tambor sin encocarse. (10) Capacidad RFID.
- 3. Formación:** Es responsabilidad del comprador del cabestrante MSA Workman Winch asegurarse de que los usuarios se familiaricen con estas instrucciones para el usuario y de que reciban formación por parte de una persona competente. Asegúrese de haberse formado adecuadamente sobre el uso de este cabestrante MSA Workman Winch y de que comprende cómo funciona.
- 4. Requisito de anclaje:** El anclaje utilizado para suspender el cabestrante para la elevación de personal debe ser lo suficientemente resistente para soportar la carga con un factor de seguridad apropiado. Los factores de seguridad requeridos son de 10:1 para la elevación/bajada de personal y de 6:1 para la elevación/bajada de material. Para la elevación de personal, el anclaje debe tener una fuerza de 10 KN como mínimo. Se requiere el uso de un sistema anticaída.
- 5. Plan de rescate:** El usuario debe contar con un plan de rescate y debe tener a mano los medios necesario para su implementación; el plan debe tener en cuenta los equipos y la formación especial necesaria con el fin de poder realizar un rescate inmediato bajo cualquier circunstancia previsible. Durante el proceso de rescate, en todo momento debe existir un contacto visual directo o indirecto u otros medios de comunicación con la persona rescatada.
- 6. Compatibilidad de las piezas del sistema:** Todos los componentes (p. ej.: arnés anticaídas, elemento de amarre auto retráctil, mosquetón, gancho de terminación, etc.) conectados a este cabestrante MSA DEBEN ser compatibles. El cabestrante MSA Workman Winch está concebido para su uso con componentes y subsistemas de conexión aprobados por MSA. El uso del cabestrante MSA Workman Winch con productos de otros fabricantes que no hayan sido autorizados por escrito por parte de MSA puede afectar negativamente a la capacidad funcional entre los componentes del sistema y a la fiabilidad del sistema completo. Para obtener más información o si tuviera alguna pregunta, póngase en contacto con MSA.
- 7. Limitaciones físicas:** Se requiere de una condición física adecuada para la realización de trabajos en alturas. Determinados estados de salud pueden poner en peligro la seguridad del usuario durante el uso normal del cabestrante MSA Workman Winch y en caso de emergencia (si se toman medicamentos, se sufren problemas cardiovasculares, etc.). En caso de dudas, consulte con su médico antes del uso. Las mujeres embarazadas y los menores NO DEBEN utilizar NUNCA el cabestrante MSA Workman Winch.
- 8. Funcionamiento del cabestrante:** (1) El personal que utilice el cabestrante para la elevación / bajada / posicionamiento debe disponer de un sistema anticaída de reserva, como puede ser un rescatador de MSA o un dispositivo anticaídas retráctil de MSA, además de un arnés anticaídas conforme a EN 361. Al utilizar el cabestrante con el personal, no permita nunca que haya más de una persona en el cabestrante al mismo tiempo. No transporte nunca personal y materiales al mismo tiempo.

**PRECAUCIÓN**

*(1) Nunca deje cargas colgando del cabestrante al abandonar la zona del cabestrante. (2) Asegúrese siempre de que la línea tire en línea recta desde el tambor del cabestrante (nunca desde un ángulo). (3) No supere nunca las cargas de personal nominales máximas indicadas en la etiqueta de especificaciones del cabestrante. (4) No altere nunca los mecanismos del cabestrante. (5) No utilice nunca dos o más cabestrantes para elevar o bajar una carga de personal. Si la carga de personal se desvía, es posible que la carga completa se sitúe sobre un cabestrante, lo que provocaría daños secuenciales en ambos equipos. (6) Cada vez que eleve una carga, primero realice una prueba del cabestrante elevando la carga unos centímetros. (7) Durante el funcionamiento, aleje siempre las manos de las puntas afiladas situadas alrededor de las líneas de carga, las poleas y los tambores. (8) Al extraer o retraer línea, asegúrese siempre de que el bobinado esté nivelado guiando la línea. Para guiar la línea, utilice guantes a fin de evitar cortes o astillas de los cables. Durante el funcionamiento, asegúrese siempre de que el bobinado esté nivelado. (9) Es esencial que el operario del cabestrante se mantenga a una distancia segura de cualquier peligro de caída o carga de personal que pudiera producirle lesiones en caso de perder el equilibrio o si se cae una carga de personal. Al manejar el cabestrante en un área con riesgo de caída, el operario debe utilizar los equipos de protección anticaída adecuados conectados a un anclaje independiente. (10) Todas las etiquetas deben ser visibles y el operario no debe colocarse nunca entre la carcasa y la línea del cabestrante. El operario del cabestrante debe manejar siempre el cabestrante con la carcasa y la manivela entre sí mismo y la carga de personal. (11) No instale nunca el cabestrante en un lugar donde otro empleado deba estar colocado en línea con una línea con tensión del cabestrante. En caso de fallo de la línea, la energía almacenada podría provocar el retroceso de la línea con la fuerza suficiente para provocar lesiones graves o la muerte.*

(2) Bajar una carga de personal: Para bajar una carga con personal suspendido, gire el mango de manivela en el sentido inverso a las agujas del reloj. Para extraer línea del cabestrante cuando no hay cargas suspendidas, gire el mango en el sentido contrario a las agujas del reloj mientras tira de la línea con una fuerza mínima de 6.75 kg. Para reanudar la subida, realice revoluciones del mango de manivela en el sentido de las agujas del reloj.

(3) Suspender una carga de personal: Para suspender una carga de personal, suelte lentamente el mango de manivela. (4) Elevar una carga de personal: Para elevar una carga de personal, gire el mango de manivela en el sentido de las agujas del reloj. Se oirá un sonido de clic cuando la línea se esté enrollado. Mientras tanto, asegúrese de que la línea se enrolle uniformemente y con firmeza alrededor del tambor.

### PRECAUCIÓN

**En caso de caída, eleve antes de bajar a fin de desenganchar los gatillos de freno secundarios. Antes de intentar bajar, primero eleve como mínimo medio giro del tambor. Si los gatillos de freno secundarios no están desenganchados tras una caída, el cabestrante no desenrollará línea.**

(5) Los entornos ácidos, alcalinos o de otros tipos con sustancias agresivas pueden dañar los elementos de este cabestrante MSA Workman Winch. Si trabaja en un entorno con sustancias químicas agresivas, consulte con MSA para conocer cuáles son los componentes del sistema adecuados para sus condiciones específicas. Los peligros químicos, el calor y la corrosión pueden provocar daños en el cabestrante MSA Workman Winch. Se requiere de inspecciones formales más frecuentes en aquellos entornos con peligros químicos, calor y corrosión. No utilice en entornos con temperaturas inferiores a -40°C o superiores a 54°C. Evite la exposición a entornos corrosivos durante periodos prolongados. Extremar la precaución durante el trabajo junto a fuentes de electricidad activadas. Mantenga una distancia de trabajo segura (preferiblemente, 3 m como mínimo) respecto a los peligros eléctricos. Si trabaja cerca de piezas de maquinaria móviles (p. ej.: cintas transportadoras, ejes giratorios, prensas, etc.), asegúrese de que no haya elementos sueltos en ninguna componente del sistema.

**9. Directrices de inspección:** Todos los productos de MSA se someten a inspecciones y ensayos bajo condiciones controladas en la fábrica antes del suministro. La inspección, el mantenimiento y el almacenamiento de los equipos por parte del usuario adquieren una importancia adicional una vez se somete al dispositivo a condiciones medioambientales y del entorno de trabajo potencialmente severas. Antes de cada uso, el usuario debe inspeccionar el dispositivo con cuidado siguiendo las instrucciones y las etiquetas. Inspeccione el funcionamiento del dispositivo conforme a las instrucciones de esta sección y compruebe si el equipo presenta un desgaste excesivo, daños o alteraciones o si faltan piezas. La frecuencia de la inspección periódica depende de la severidad de las condiciones medioambientales y de la frecuencia de uso del equipo, pero debe realizarse como mínimo cada 6 meses, por parte de una persona competente. Los resultados de esta inspección deben documentarse utilizando los formularios de inspección situados al final de estas instrucciones para el usuario. El mes y el año pertinentes, indicados en el cuadro de inspección del producto, deben estar marcados permanentemente, utilizando un sello de acero; tenga cuidado de no dañar la carcasa del cabestrante.

### PRECAUCIÓN

**Si es necesario realizar una carga de prueba para inspeccionar cualquier función del cabestrante, no utilice al personal a modo de carga. Asegúrese de que el área situada debajo del cabestrante esté libre de obstrucciones. Inspeccione siempre las funciones del cabestrante antes de cada uso.**

(1) Inspección del bobinado y desbobinado de la línea: Acople el cabestrante a un conector de anclaje adecuado (como puede ser el trípode MSA Workman Tripod) para permitir el funcionamiento de la manivela. Mientras aplica tensión sobre la línea del cabestrante, gire la manivela en el sentido contrario a las agujas del reloj para desenrollar la línea. A continuación, gire la manivela en el sentido de las agujas del reloj para comprobar si la línea se enrolla correctamente. Un sonido de clic indica que la línea se enrolla correctamente. Deje de utilizar el producto y devuélvalo a MSA si no se oye un sonido de clic. Durante la extracción y la recuperación de la línea, compruebe que la guía de bobinado se enrolla con firmeza alrededor del tambor. (2) Inspección del mango de la manivela: Compruebe si hay grietas, curvas o corrosión en el mango. En caso de detectar cualquiera de estas alteraciones, deje de utilizar el producto y póngase en contacto con MSA para obtener un mango de sustitución. (3) Inspección de las marcas: Compruebe que estén presentes todas las etiquetas. Asegúrese de que las etiquetas no presenten daños y que son legibles. Compruebe que la última inspección registrada no se haya realizado en un plazo superior a 6 meses. Si han transcurrido 6 meses desde la última inspección, deje de utilizar el producto y encargue su inspección por parte de una persona competente, conforme a las directrices de inspección de estas instrucciones para el usuario. (4) Inspección de pernos y tuercas: Utilizando los dedos, compruebe que todos los pernos y las tuercas de la carcasa estén bien apretados. Si están sueltos, apriételos. Compruebe si faltan pernos, tuercas u otras piezas o si se han reemplazado de forma indebida o se han alterado de otra forma. (5) Inspección del soporte de montaje, la carcasa y el tambor: Compruebe si hay signos de grietas, mellas, deformaciones o roturas en la carcasa, el tambor y el soporte de montaje. Las mellas leves que no afecten al funcionamiento no requieren de acciones por parte del usuario. En caso de detectar grietas en los materiales, devuelva el producto para su reparación. Una caída accidental del equipo puede provocar la deformación de los componentes internos. Compruebe si hay signos de fricción en el plato de presión y el tambor. Será prueba de ello el desgaste de las bridas del tambor, así como una resistencia no uniforme al girar el mando de manivela. Deje de utilizar el cabestrante siempre que se detecten daños que impidan su funcionamiento normal. Las mellas o deformaciones leves que no afecten al funcionamiento no requieren de acciones por parte del usuario. (6) Inspección del gancho de terminación: Compruebe si hay signos de alteración, distorsión, grietas, incisiones, mellas o cortes en todas las piezas del gancho de terminación basculante. Además, compruebe si hay signos de que el gancho de terminación se haya sometido a un calor excesivo que haya podido afectar negativamente a su resistencia. Compruebe si hay signos de corrosión o desgaste excesivo y deje de utilizar el producto si sospecha que el desgaste y/o la corrosión hayan podido afectar negativamente a la resistencia o el funcionamiento. Verifique que el gancho de terminación gira libremente alrededor del perno que lo conecta a la argolla de enganche. (7) Inspección de las conexiones de la línea: Cable: Compruebe los dos casquillos y el guardacabo. Si el equipo del usuario tiene un empalme como medio de conexión del gancho de terminación, el empalme debe estar completamente insertado con firmeza, sin bucles y extremos sueltos. Cuerda sintética: Compruebe el hilo ubicado en el interior del amortiguador y el guardacabo de plástico. Deje de utilizar el hilo en caso de detectar daños. La vida útil media de la cuerda sintética es de 10 años. Sin embargo, los siguientes factores pueden mermar el rendimiento del producto y reducir su vida útil: almacenamiento incorrecto, uso incorrecto, deformación mecánica, contacto con productos químicos (ácidos y álcalis) y exposición a altas temperaturas. En este tipo de entornos se precisan inspecciones más frecuentes. (8) Inspección de la polea: Compruebe si hay signos de alteración, distorsión, grietas, incisiones, mellas o cortes en todas las piezas de la polea. Compruebe si hay signos de corrosión o desgaste excesivo y deje de utilizar el producto si sospecha que el desgaste y/o la corrosión hayan podido afectar negativamente a la resistencia o el funcionamiento. (9) Inspección del mosquetón: Compruebe si hay signos de alteración, distorsión, grietas, incisiones, mellas o cortes en todas las piezas del mosquetón. Compruebe si hay signos de corrosión o desgaste excesivo y deje de utilizar el producto si sospecha que el desgaste y/o la corrosión hayan podido afectar negativamente a la resistencia o el funcionamiento.

### ADVERTENCIAS

Un arnés anticaídas es el único dispositivo de retención admitido para el uso en un sistema anticaída.

El sistema anticaída SOLO DEBE conectarse a la argolla en D trasera o ala argolla D delantera únicamente con la etiqueta fijación anticaídas "A". Estos puntos también pueden utilizarse para conectar un sistema de rescate. No utilice nunca la argolla en de D la cadera para la protección anticaída o la protección para escalar. La argolla en D de la cadera de un arnés SOLO DEBE utilizarse para conectar un sistema de posicionamiento de trabajo (EN 358) y NUNCA un sistema anticaída o una protección para escalar.

El cabestrante MSA Workman Winch DEBE someterse a una inspección completa antes de cada uso con el fin de verificar que funciona correctamente. Compruebe de forma exhaustiva que el cabestrante MSA Workman Winch no presenta un desgaste severo, elementos faltantes o rotos, corrosión u otros daños. Verifique que la etiqueta está presente y es legible; compruebe si existen signos de un funcionamiento incorrecto, un ajuste inadecuado u otras alteraciones de cualquier componente. No utilice el cabestrante MSA Workman Winch hasta que una persona competente no haya confirmado por escrito que los resultados de la inspección no revelan un estado no seguro. Además, el cabestrante MSA Workman Winch DEBE ser inspeccionado cada 6 meses por parte de una persona competente con autorización conforme a la legislación vigente en el país de uso. Véanse las directrices de inspección.

NO modifique ni intente realizar reparaciones en el cabestrante MSA Workman Winch. Solo MSA o entidades con autorización escrita de MSA tienen permiso para reparar un cabestrante MSA Workman Winch. El sistema no debe utilizarse fuera de sus limitaciones, o con fines distintos a aquel para el que está concebido.

Los ganchos de acople ganchos de terminación y los mosquetones no deben conectarse entre sí. No efectúe nudos en los elementos de amarre. No conecte dos ganchos de terminación a una argolla en D. Para comprobar el acoplamiento correcto de los ganchos de terminación, no confíe en el tacto o el sonido. Compruebe siempre visualmente el acoplamiento correcto. Asegúrese de que el pestillo y el retenedor estén cerradas antes del uso.

Evite mellas y deformaciones en la carcasa. No permita nunca que el equipo caiga desde una altura. Bájelo siempre con cuidado. Durante el uso, proteja la línea de forma que no entre en contacto con esquinas o bordes afilados. Evite la formación de bucles en la línea sobrante y no tire de ella de forma excesiva o retorciéndola. Impida el acceso de materias extrañas a la carcasa. No permita que la línea se atase o se golpee. No utilice en lugares en los que puedan caer objetos o interferir de cualquier otro modo en el funcionamiento o la capacidad de este dispositivo de funcionar correctamente.

Es fundamental para la seguridad del usuario que es caso de reventa del cabestrante MSA Workman Winch fuera del país original de destino, el revendedor suministre las instrucciones y el resto de información relevante para el uso, el mantenimiento, las inspecciones periódicas y la reparación en el idioma del país en el que se vaya a utilizar el cabestrante MSA Workman Winch.

Si hace caso omiso de estas advertencias o se realiza un uso indebido, existe riesgo de sufrir lesiones graves o la muerte.

### MANTENIMIENTO Y ALMACENAMIENTO

Respete las instrucciones de limpieza de esta sección para evitar efectos adversos en los materiales utilizados en el producto.

Utilice con regularidad un paño húmedo (no mojado) para eliminar la suciedad o la contaminación, que podrían provocar corrosión o reducir la legibilidad de las etiquetas. No utilice nunca disolventes para limpiar la carcasa, puesto que podrían estropear el adhesivo de las etiquetas. Utilice un paño seco para limpiar la línea mientras la rebobina lentamente en el

dispositivo. Si fuera necesario, lubrique la línea tras esta operación.

La lubricación debe aplicarse solamente con la línea trenzada limpia y seca, puesto que solo resulta eficaz cuando el producto entra en contacto con el metal. Si en la inspección se detecta la acumulación de contaminantes, utilice un cepillo de fibra con cerdas densas para eliminar la contaminación. No utilice nunca gasolina ni queroseno a modo de disolvente. Preste especial atención a la limpieza de los huecos entre el trenzado de la línea de forma que el lubricante pueda penetrar en el núcleo de la línea y llenar estos huecos para impedir el acceso de humedad y partículas extrañas. Utilice un lubricante industrial de baja viscosidad que sea resistente a la humedad y antioxidante. Puede aplicarse con un cepillo o con un paño empapado con lubricante. Limpie el exceso de lubricante con un paño limpio y seco.

No es posible especificar los intervalos entre cada lubricación. Sin embargo, la línea deberá estar lubricada adecuadamente en todo momento, y las inspecciones periódicas indicarán cuándo se debe lubricar. En entornos corrosivos, la línea deberá limpiarse y lubricarse con más frecuencia. Si se deja de utilizar el cabestrante durante un periodo de tiempo prolongado, la línea deberá limpiarse y lubricarse antes del almacenamiento.

Nota: No lubrique ninguna pieza del cabestrante que no sea el cable trenzado o el gancho de terminación. El mecanismo de bobinado del cabestrante prácticamente no necesita mantenimiento. Todos los rodamientos están lubricados de por vida. El cabestrante no contiene ninguna pieza que requiera mantenimiento por parte del usuario. Si un equipo está dañado o requiere de mantenimiento, debe etiquetarse como "INUTILIZABLE" y dejar de utilizarse. El mantenimiento correctivo (excepto la limpieza) y las reparaciones, como puede ser la sustitución de elementos, los realizará MSA. No intente realizar reparaciones en campo.

MSA recomienda la recertificación periódica autorizada por fábrica de los dispositivos mecánicos conforme a los intervalos indicados en la tabla inferior. Pese a que se considera la mejor forma de proceder, su realización depende de última instancia del criterio de la persona competente. MSA exige la inspección periódica por parte de una persona competente, diferente al usuario, conforme a los intervalos indicados en la tabla inferior o según las normativas locales. Este punto no es opcional.

Tipo de uso	Ejemplos de aplicación	Condiciones de uso	REQUERIDO Frecuencia de inspección por parte de una persona competente	RECOMENDADO Frecuencia de recertificación autorizada por fábrica
Infrecuente a leve	Rescate y espacios confinados, mantenimiento de fábrica	Buenas condiciones de almacenamiento, uso en interiores o poco frecuentemente en exteriores, temperatura ambiente, entornos limpios	Anual	Al menos cada 2-5 años
Moderado a intenso	Transporte, construcción de viviendas, servicios, almacenes	Condiciones de almacenamiento aceptables, uso en interiores y uso extendido en exteriores, todas las temperaturas, entornos limpios o con polvo	De semianual a anual	Al menos cada 1-2 años
Muy intenso a continuo	Construcción de espacios comerciales, petróleo y gas, minería	Condiciones de almacenamiento difíciles, uso prolongado o continuo en exteriores, todas las temperaturas, entornos con suciedad	De trimestral a semianual	Al menos anualmente

AS/NZS 1891.4 exige la inspección por parte de una persona competente al menos cada 6 meses. De forma adicional, MSA recomienda el mantenimiento por parte de un inspector de equipos de seguridad para alturas al menos cada 5 años. Almacene el cabestrante MSA Workman Winch en un lugar fresco, seco y limpio alejado de la luz directa del sol. Evite áreas en las que pueda haber calor, humedad, luz, aceite, productos químicos o sus vapores, u otros elementos dañinos. Los equipos dañados o que requieran de mantenimiento no deben almacenarse en la misma área que los equipos utilizables. Antes del almacenamiento, es necesario mantener correctamente (p. ej., secar o limpiar) cualquier equipo que presente suciedad excesiva, esté mojado o contaminado de otro modo. Antes de utilizar los equipos que hayan estado almacenados durante un periodo de tiempo prolongado, una persona competente debe realizar una inspección formal.

Transporte el cabestrante MSA Workman Winch dentro de un embalaje a fin de protegerlo de cortes, humedad, sustancias químicas y sus vapores, temperaturas extremas y rayos ultravioleta.

Lista de componentes y accesorios:

Número de elemento	Referencia	Descripción	Número de figura en el manual
1	10116521	Trípode MSA Workman Tripod	42
2	506222	Polea	41
3	10129888	Mosquetón	40

## SUOMI

## KÄYTTÖOHJEET

## 1. MSA Workman Winch vinssin kuvaus

MSA Workman Winch vinssiä käytetään henkilöiden ja tavaroiden nostoon, laskuun ja asemointiin. Sitä ei saa käyttää putoamissuojaimena. Se on suunniteltu käytettäväksi MSA:n ankkuriliittimien, tarraimien ja muiden osien kanssa täydellisenä järjestelmänä henkilöiden nostoon ja asemointiin, hätäpelastustilanteisiin ja evakuointiin. Kyseisiin järjestelmiin on saatavana MSA:n putoamissuojaimia. MSA Workman Winch vinssiä ja MSA Workman Tripod kolmijalkaa voidaan käyttää pystysuunnassa. MSA Workman Winch vinssiin on saatavana 10 m, 15 m, 20 m, 25 m ja 30 m vaijerit. Lisätietoja näistä malleista on alla olevassa taulukossa.

VAIJERIN RAKENNE				
Tuotteen nimi	Materiaali	Vaijerin mitat	Pituus	Tuotenumero
MSA Workman Winch vinssi	Ei-pyörítettävä, ruostumatonta terästä	5 mm halkaisija	10 m	10147566
			15 m	10147567
			20 m	10147296
			25 m	10154687
			30 m	10154688
	Galvanoitua terästä	5 mm halkaisija	10 m	10153828
			15 m	10153829
			20 m	10153830
			25 m	10154689
			30 m	10154690
Synteettinen köysi	6 mm halkaisija	20 m	10148278	

(1) Vinssin kuvaus: Vinssi on suunniteltu käytettäväksi MSA Workman Tripod kolmijalan kanssa (kuva 17). Sitä voi käyttää myös muiden MSA:n hyväksymien ankkuriliittimien kanssa. Vinssi on ensisijainen nosto- ja laskulaite järjestelmissä, joissa ahtaiden tilojen yläpuolella olevaan sisäänmenoaukkoon asetetaan kolmijalka henkilöiden ja tavaroiden laskemista ja nostamista varten. Vinssi asennetaan kolmijalan yhden jalan sivuun. Kun vinssi on asennettu tähän asentoon, tukevalla maalla seisova henkilö voi käyttää vinssiä turvallisen matkan päässä sisäänmenoaukosta. Lisäksi kolmijalan sisäpuolelle jää enemmän tilaa, ja järjestelmä on tukeva, koska kolmijalan painopiste on keskeisellä.

## VAROITUS

**Kun MSA Workman Winch vinssi asennetaan MSA Workman Tripod kolmijalkaan, tarvitaan talja ja sulkurengas, jolla vinssin vaijeri kiinnitetään kolmijalan pään keskiosaan. Katso kuva 17.**

Huom.: Kun vinssillä nostetaan tai lasketaan henkilöitä, sen lisäksi on käytettävä erillistä putoamissuojainta. Suosittelemme käyttämään MSA:n kelautuvaa tarrainta. MSA:n valikoima sisältää myös muita putoamissuojaimia. (2) Vinssin kestävä muovikotelo suojaavat sisäisiä mekanisme. Kaikki osat ovat koroosionkestäviä: joko sinkittyä tai ruostumatonta terästä. Vaijerin kuormapäässä on itselukkiutuva, kiertonivelellä varustettu pikalukko. Se ei pääse aukeamaan vahingossa, sillä lukitus avataan kahdella eri liikkeellä. Pikalukko sulkeutuu ja lukittuu automaattisesti, kun ote irrotetaan.

## VAROITUS

**Älä päästä vaijeria löystymään niin, että vinssin käyttäjä putoaa vapaasti. Vaijeri kiertyy kelalle tarpeeksi kireälle niin, että löysiä kohtia ei jää, kun syötät vaijeria vähintään 6,75 kg voimalla.**

Vinssiä käytetään yleensä käsikäyttöisellä kammella, joka näkyy kuvassa 1. Vaijeria syötetään tai kuormaa lasketaan kiertämällä kampea vastapäivään. Vaijeria kelataan tai kuormaa nostetaan kiertämällä kampea myötäpäivään. Kuorma pysäytetään paikalleen vapauttamalla kampi. Käyttömekanismiin jarru estää kelaan pyörimistä vapaasti. Jarru toimii myös silloin, kun käsivoimia ei käytetä.

**2. Ominaisuudet:** Kaikissa MSA Workman Winch vinssissä on useita vakio-ominaisuuksia: (1) Nimelliskuormitus 140 kg henkilökuormalle ja 225 kg tavarakuormalle. (2) Avokela, johon on kierretty 5 mm teräsvaijeri tai 6 mm synteettinen köysi. (3) Sisäinen nykäyksenvaimennin. (4) Kuormanrajoituksen ansiosta vinssiin ei voi lastata ylikuormaa. Se vähentää myös henkilövammojen mahdollisuutta, jos henkilö jää kiinni rakenneseosan noston aikana. (5) Kaksoisjarru. (6) Kestävä kotelo ja kiinnike. (7) Itselukkiutuva, kiertonivelellä varustettu pikalukko. (8) Taitettava kampi. (9) Tasainen kelausmekanismi kelaan vaijerin siististi kelalle. (10) RFID-yhteensopiva.

**3. Koulutus:** MSA Workman Winch vinssin ostajan vastuulla on varmistaa, että tuotteen käyttäjät tutustuvat näihin käyttöohjeisiin ja että heidät kouluttaa kokenut ammattilainen. Varmista, että olet saanut MSA Workman Winch vinssin käyttökoulutuksen ja ymmärrät täysin kaikki sen toiminnot.

**4. Ankkureita koskevat vaatimukset:** Ankkuri pitää vinssin paikallaan henkilöiden noston aikana. Siksi sen on oltava riittävän kestävä, kannatettava kuorma ja täytettävä tarvittavat turvallisuusvaatimukset. Vaaditut turvallisuuskertoimet ovat 10:1 henkilöiden ja 6:1 tavaroiden nostossa/laskussa. Ankkureiden on kestävä vähintään 10 kilonewtonin voima henkilöiden nostossa. Lisäksi on käytettävä erillistä putoamissuojainta.

**5. Pelastussuunnitelma:** Käyttäjällä on oltava pelastussuunnitelma ja tarvittavat välineet sen noudattamiseen. Suunnitelmassa on otettava huomioon varusteet ja erikoiskoulutus, joita tarvitaan äkillisissä pelastustoimenpiteissä kaikissa ennakoitavissa tilanteissa. Pelastettavaan on pidettävä suora tai epäsuora näköyhteys tai muunlainen kommunikointiyhteys koko pelastustoimen ajan.

**6. Järjestelmän osien yhteensopivuus:** Kaikkien tähän MSA Workman Winch vinssiin liitettävien osien (esim. kokovaljaiden, itsekelautuvan vaijerin, sulkurenkaan, pikalukon jne.) ON OLTAVA yhteensopivia. MSA Workman Winch vinssi on suunniteltu käytettäväksi MSA:n hyväksymien osien ja siihen kytkettävien alajärjestelmien kanssa. Jos MSA Workman Winch vinssiin liitetään muiden valmistajien tuotteita, joille MSA ei antanut kirjallista hyväksyntää, järjestelmän osat eivät välttämättä toimi yhdessä asianmukaisesti, vaan koko järjestelmän toimintavarmuus voi vaarantua. Lisätietoja saa MSA:lta.

**7. Fysikaaliset rajat:** Korkeissa paikoissa tehtävät työt edellyttävät hyvää fyysistä kuntoa. Jotkin sairaudet voivat vaarantaa käyttäjän turvallisuuden MSA Workman Winch vinssin tavallisen käytön aikana ja hätätilanteissa (lääkitys, sydän- ja verisuonisairaudet jne.). Keskustelee tarvittaessa lääkärisi kanssa ennen tuotteen käyttöä. Raskaana olevat naiset ja alaikäiset EIVÄT SAA käyttää MSA Workman Winch vinssiä.

**8. Vinssin käyttö:** (1) Noston/laskun/asemoinnin aikana vinssin käyttäjän on käytettävä erillistä putoamissuojainta, esim. MSA:n turvatarrainta tai MSA:n kelautuvaa tarrainta (RTFA) ja kokovaljaita, jotka täyttävät standardin EN 361 vaatimukset. Kun vinssissä on henkilökuorma, sillä saa kuljettaa korkeintaan yhden henkilön kerrallaan. Henkilöitä ja tavaroita ei saa kuljettaa samalla kerralla.

## VAROITUS

**(1) Älä jätä kuormaa vinssin varaan ilman valvontaa. (2) Varmista, että vaijeri laskeutuu vinssin kelalta kohtisuorassa – ei koskaan kulmassa. (3) Vinssin teknisten tietojen kyltissä olevaa suurinta henkilökuormaa ei saa ylittää. (4) Vinssin mekaanisiin osiin ei saa tehdä muutoksia. (5) Henkilön nostamiseen tai laskemiseen ei saa käyttää kahta tai useampaa vinssiä. Jos henkilö liikkuu, hänen painonsa voi siirtyä kokonaan yhden vinssin varaan, jolloin kumpikaan vinssi ei toimi oikein. (6) Testaa vinssin toiminta aina ennen kuorman nostoa nostamalla ensin muutaman sentin matka. (7) Älä vie käsiäsi lähelle kuormavaijeria, taljoja ja keloja käytön aikana. (8) Kun syötät tai kelaat vaijeria, varmista aina, että se kelautuu tasaisesti ja kireälle. Pidä hansikasta kädessäsi syöttäessäsi vaijeria, jotta vaijeri ei viillä tai hanka ihoa rikki. Tarkasta käytön aikana koko ajan, että vaijeri on kelalla tasaisesti. (9) Vinssin käyttäjän on ehdottomasti pysyttävä turvallisen välimatkan päässä alueelta, jossa on putoamisvaara tai jos vinssissä on henkilökuorma. Tasapainon menetys voi olla vaarallista käyttäjälle ja vinssin varassa olevalle henkilölle. Vinssin käyttäjän on pidettävä vaara-alueella asianmukaisia putoamissuojaimia, jotka on liitettävä erilliseen ankkuriin. (10) Kaikkien kyltlien on oltava näkyvissä. Vinssin käyttäjä ei saa koskaan olla vinssin kotelon ja vaijerin välissä. Vinssiä on aina käytettävä niin, että vinssin kotelo ja kampi on käyttäjän ja henkilökuorman välissä. (11) Vinssiä ei saa asentaa paikkaan, jossa työttiin kuuluva henkilön olisi oltava samassa linjassa kiristetyn vinssin vaijerin kanssa. Jos vaijeri irtoaa, se saattaa kelautua suurella voimalla niin, että seurauksena voi olla vakava vamma tai jopa hengenvaara.**

(2) Henkilön laskeminen: Laske henkilöä vinssillä kiertämällä kampea vastapäivään. Kun vinssissä ei ole kuormaa, syötä vaijeria kiertämällä kampea vastapäivään ja vetämällä vaijerista samalla vähintään 6,75 kg voimalla. Jatka nostoa kiertämällä kampea täysin kierroksia myötäpäivään. (3) Henkilön kannatteleminen: Kannattele henkilöä vinssin varassa vapauttamalla kampi varovasti. (4) Henkilön nostaminen: Nosta henkilöä vinssillä kiertämällä kampea myötäpäivään. Vaijerin kelautuessa sisään kuuluu naksahdeleva ääni. Varmista, että vaijeri kelautuu tasaisesti ja tiukalle kelaan ympärille.

**VAROITUS**

**Putoamistapauksessa nosta ensin ja laske vasta sitten niin, että toiset vinssin salvat vapautuvat. Nosta ensin vähintään puoli kelan kierrosta, ja kokeile laskea vasta sitten. Jos toiset vinssin salvat eivät vapaudu, vinssi ei syötä vaijeria.**

(5) Happamat, emäksiset tai muut syövyttäviä aineita sisältävät ympäristöt saattavat vaurioittaa MSA Workman Winch vinssin laitteiston osia. Jos työskentelet ympäristössä, jossa on syövyttäviä kemikaaleja, ota yhteys MSA:han erikoisolosuhteisiin soveltuvien järjestelmäosien toimitusta varten. Kemialliset vaarat, kuumuus ja korrosio voivat vaurioittaa MSA Workman Winch vinssiä. Jos käyttöympäristössä esiintyy kemiallisia vaaroja, kuumuutta tai korrosiota, järjestelmä on tarkastettava säännöllisesti. Järjestelmää ei saa käyttää, jos ympäristön lämpötila on alle -40 °C tai yli 54 °C. Ei saa käyttää syövyttämissä ympäristöissä pitkiä aikoja. Ole erityisen varovainen työskennellessäsi kytkettyjen jännitelähteiden lähellä. Pidä tarpeeksi suuri turvaväily (vähintään 3 m) jännitelähteisiin. Kun työskentelet liikkuvien koneen osien lähellä (esim. kuljettimien, pyörivien akselien, painojen tms.), varmista, että järjestelmässä ei ole irtallisia osia.

**9. Tarkastusohjeet:** Kaikki MSA:n tuotteet tarkastetaan ja testataan valtuissa olosuhteissa tehtaalla ennen niiden toimitusta. Käyttäjän tekemä laitetarkastus ja laitteen huolto sekä säilytys ovat erittäin tärkeitä vaiheita, jos käyttöympäristö ja työskentelyolosuhteet ovat vaikeita. Käyttäjän on tarkastettava laite huolellisesti ennen jokaista käyttökertaa seuraavien ohjeiden ja laitteen kilpin mukaan. Tarkasta laitteen toiminta tämän kohdan ohjeiden mukaan ja tarkasta, onko laite kulunut tai vaurioitunut tai onko sitä muunneltu tai puuttuuko siitä osia. Säännöllisten tarkastuksien väli riippuu käyttöympäristön olosuhteiden vaativuudesta ja laitteen käyttökertojen määrästä. Kokeneen ammattilaisen on kuitenkin tarkastettava laite vähintään 6 kuukauden välein. Tarkastuksen tulokset on dokumentoitava tämän käyttöohjeen lopussa oleviin tarkastuslomakkeisiin. Tarkastuskuukausi ja -vuosi on merkittävä tarkastustalukkon teräsluomalla. Älä kuitenkaan vaurioita vinssin koteloa leimasimella.

**VAROITUS**

**Vinssin toimintojen testaamiseen ei saa käyttää henkilökuormaa. Vinssin alapuolella olevan alueen on oltava vapaa ja täysin esteetön. Tarkasta vinssin toiminnot ennen jokaista käyttökertaa.**

(1) Vaijerin syöttö ja kelaus: Asenna vinssi asianmukaiseen ankkuriiliittimeen (esim. MSA Workman Tripod kolmijalkaan) niin, että kampea voi liukuttaa. Pidä vinssin vaijeri kireällä ja syötä vaijeria kiertämällä kampea vastapäivään. Kierrä kampea sen jälkeen myötäpäivään ja tarkasta, että vaijeri kelautuu takaisin oikein. Kun kelauksen aikana kuuluu naksatelevaa ääni, vaijerin kelaus toimii oikein. Jos naksatelevaa ääntä ei kuulu, poista tuote heti käytöstä ja palauta se MSA:lle. Kun syötät ja kelaat vaijeria, tarkasta, että kelausohjain kiertää vaijerin tiukasti kelan ympärille. (2) Kammen tarkastus: Tarkasta, että kammissa ei ole murtumia, vääntymiä tai korrosiovaurioita. Jos edellä mainittuja vikoja löytyy, poista tuote käytöstä ja tilaa vaihtokampi MSA:ltä. (3) Kammen tarkastus: Tarkasta, että kaikki kyltit ovat paikoillaan. Kaikkien kylttien on oltava ehjiä (ei vaurioita) ja luettavissa. Varmista, että tarkastustalukossa oleva viimeisin päiväys on merkitty korkeintaan 6 kuukautta sitten. Jos edellisestä tarkastuksesta on yli 6 kuukautta, poista tuote käytöstä ja tarkastusta se kokoneella ammattilaisella tämän käyttöohjeen tarkastusohjeiden mukaan. (4) Pulttien ja mutterien tarkastus: Tarkasta kotelon kaikkien pulttien ja mutterien kireys käsivoimin. Kiristä löystyneet pultit ja mutterit. Tarkasta, puuttuuko pultteja, muttereita tai muita osia, tai onko ne vaihdettu vääriin osiin tai onko niitä muunneltu jollain tavalla. (5) Kiinnikkeen, kotelon ja kelan tarkastus: Tarkasta kotelo, kela ja kiinnike huolellisesti ja tutki, ettei niissä ole merkkejä murtumisesta, vääntymisestä tai halkeamisesta. Pienet lommot, jotka eivät vaikuta laitteen toimintaan eivät ole vaarallisia. Jos materiaalissa on halkeamia, palauta laite huoltoon. Jos laite putoaa maahan, sen sisäiset osat saattavat vaurioitua. Tarkasta näkykö jälkiä siitä, että puistuselevy ja kela hankaavat vastakkain. Siitä ovat merkinä kulmajäljet kelan laipoissa, ja kampea kierrettäessä voi tuntua epätasaista vastusta. Jos vinssissä on vaurio, joka estää sen normaalin toiminnan, poista vinssi käytöstä. Pienet lommot tai vääntymät, jotka eivät vaikuta laitteen toimintaan eivät ole vaarallisia. (6) Pikalukon tarkastus: Tarkasta, että kiertonivelillä varustetun pikalukon osissa ei ole minkäänlaisia vääntymiä, murtumia, vääntymiä, syviä lovia, kolhuja tai viiltoja. Tarkasta myös, näkykö pikalukossa jälkiä siitä, että sitä olisi käytetty liian kuumassa ympäristössä. Kuumuus voi vaikuttaa pikalukon kestävytyteen. Tarkasta, onko siinä jälkiä syöpymisestä tai kulumisesta. Poista tuote käytöstä, jos havaitsemasi kulumis- ja/tai syöpymisvaurio saattaa vaikuttaa kestävytyteen tai toimintaan. Tarkasta pääseekö pikalukon kiertonivel liikkumaan vapaasti pultissa, jolla se on liitetty lukon silmukkaan. (7) Vaijerin kiinnikkeiden tarkastus: Vaijeri: Tarkasta kaksi rengasta ja holkki. Jos käyttäjän yksikön pikalukko on kiinnitetty pujotuspunoksella, pujotuspunoksen on oltava kokonaan ja tiukasti sisäpuolella, eikä siinä saa olla silmukoita tai punoksen pää ei saa roikkoa irrallaan. Synteettinen köysi: Tarkasta ompelulanka, joka on vaimennusosan ja muovivihokin sisällä. Jos ompelulanka on vaurioitunut, poista koko laite käytöstä. Synteettisen köyden keskimääräinen käyttöikä on 10 vuotta. Nämä tekijät voivat kuitenkin heikentää tuotteen suorituskykyä ja lyhentää sen käyttöikää: vääriin säilytystapa tai käyttö, mekaaninen vääntymisen, kemikaalikosketus (hapot ja emäkset) ja altistuminen korkealle lämpötilalle. Jos käyttöympäristössä on näitä vaaroja, tarkasta tuote useammin. (8) Taljan tarkastus: Tarkasta, että taljan osissa ei ole minkäänlaisia vääntymiä, murtumia, vääntymiä, syviä lovia, kolhuja tai viiltoja. Tarkasta, onko siinä jälkiä syöpymisestä tai kulumisesta. Poista tuote käytöstä, jos havaitsemasi kulumis- ja/tai syöpymisvaurio saattaa vaikuttaa kestävytyteen tai toimintaan. (9) Sulkurenkaan tarkastus: Tarkasta, että sulkurenkaan osissa ei ole minkäänlaisia vääntymiä, murtumia, vääntymiä, syviä lovia, kolhuja tai viiltoja. Tarkasta, onko siinä jälkiä syöpymisestä tai kulumisesta. Poista tuote käytöstä, jos havaitsemasi kulumis- ja/tai syöpymisvaurio saattaa vaikuttaa kestävytyteen tai toimintaan.

**VAROITUKSET**

Kokovaljaat ovat ainoa turvalvaljaat, joita saa käyttää putoamissuojainjärjestelmässä.

Putoamissuojainjärjestelmän SAA LIITTÄÄ VAIN valjaiden takaosassa olevaan D-renkaaseen tai edessä olevaan D-renkaaseen putoamissuojaimen "A"-merkin kohtaan. Näihin kiinnityspisteisiin voi kiinnittää myös pelastusjärjestelmän. Lantion tasolla olevaan D-renkaaseen ei saa koskaan kiinnittää putoamissuojainta tai pylväsvyösarjaa. Valjaiden lantion tasolla olevaan D-renkaaseen saa liittää VAIN työntekijää tukevan henkilönsuojaimen (EN 358), mutta EI KOSKAAN putoamista estävää henkilönsuojainta tai pylväsvyösarjaa.

MSA Workman Winch vinssi ON EHDOTTOMASTI tarkastettava ennen jokaista käyttökertaa. Sen kaikkien osien on oltava käyttökunnossa. Tarkasta MSA Workman Winch vinssi sentti sentillä, ja tutki, ettei siinä ole kulumia, puuttuvia tai viallisia osia, korrosiovaurioita tai muita vikoja. Tarkasta, ettei kylttiä ole irrotettu tai ettei se ole lukukelvoton. Tarkasta myös, onko merkkejä virheellisestä toiminnasta, huonosta istuvuudesta tai onko jotain osaa muunneltu. Jos tarkastuksessa huomattiin turvallisuutta vaarantava vika, älä käytä MSA Workman Winch vinssiä ennen kuin kokenut ammattilainen on antanut kirjallisen vahvistuksen käyttökunnosta. Lisäksi käyttömaan lakien mukaan valtuutetun kokeneen ammattilaisen ON EHDOTTOMASTI tarkastettava MSA Workman Winch vinssi 6 kuukauden välein. Lisätietoja on tarkastusohjeissa.

MSA Workman Winch vinssiin EI SAA tehdä muutoksia, eikä sitä saa korjata. Vain MSA tai MSA:n kirjallisesti valtuuttamat henkilöt saavat korjata MSA Workman Winch vinssin. Järjestelmää ei saa käyttää sen käyttöohjeiden ulkopuolella tai muuhun kuin sen varsinaiseen käyttötarjoitukseen.

Pikalukkoja ja sulkurenkaita ei saa liittää toisiinsa. Köyteen ei saa tehdä solmuja. Kahta pikalukkoa ei saa liittää samaan D-renkaaseen. Älä luota pelkkään tunteeseen tai ääneen, vaan varmista, että pikalukko on kiinnittynyt oikein. Tutki pikalukon kiinnitys aina tarkasti. Ennen käyttöä varmista, että lukko ja kiinnike ovat kiinni.

Suojaa koteloa lommoilta ja vääntymiseltä. Älä pudota yksikköä miltaan korkeudelta. Laske se aina varovasti alas. Kun käytät laitetta, älä vedä vaijeria terävien kulmien ja reunojen yli. Varo, ettei löysä vaijeri kääntynyt silmukalle ja pääse kiristymään. Taittava kohta vioittuu. Suojaa kotelo niin, että sen sisään ei pääse mitään. Suojaa vaijeria vaurioilta ja puuristumiselta. Ei saa käyttää paikoissa, joissa esineitä tms. voi pudota käyttäjän päälle tai estää laitetta toimimasta oikein.

Jos MSA Workman Winch vinssi myydään alkuperäisen toimitusmaan ulkopuolelle, käyttäjän turvallisuus on taattava seuraavasti: MSA Workman Winch vinssin mukana on toimitettava uuden käyttömaan kieliset käyttöohjeet ja tärkeät lisätiedot laitteen käytöstä, huollosta, säännöllisistä tarkastuksista ja korjauksesta.

Näiden varoitusten noudattamatta jättäminen tai väärinkäyttö saattaa johtaa vakaviin vammoihin tai kuolemaan.

**HUOLTO JA SÄILYTYS**

Noudata tässä kohdassa annettuja puhdistusohjeita tarkasti, jotta tuotteen materiaalit eivät vaurioidu.

Puhdista laite säännöllisesti puhtaalla, kostealla (ei märällä) liinalla. Puhdista lika, joka saattaa syövyttää laitetta tai vaikeuttaa kylttien lukemista. Älä puhdista koteloa liuottimilla, sillä ne saattavat irrottaa kylttien liimauksen. Pyyhi vaijeri puhtaaksi puhtaalla, kuivalla liinalla, kun se kelautuu hitaasti takaisin vinssin kelalle. Tarvittaessa voit rasvata vaijerin puhdistamisen jälkeen.

Vain puhtaan, kuivan vaijerin saa rasvata. Voiteluaine toimii vain, kun se on suoraan metallipinnalla. Jos huomaat tarkastuksen aikana pinttynyttä likaa, puhdista se tiheähärjällä kuituharjalla (ei teräsharjalla). Älä käytä liuottimena bensiiniä tai kerosiiniä. Puhdista etenkin vaijerin säieväli huolellisesti, jotta rasva imeytyy vaijerin sydämeen estämään kosteuden ja hiukasten pääsyn vaijeriin. Käytä kosteuden- ja pääse kiristymään. Taittava kohta vioittuu. Suojaa kotelo niin, että sen sisään ei pääse mitään. Suojaa vaijeria vaurioilta ja puuristumiselta. Pyyhi ylimääräinen voiteluaine puhtaalla, kuivalla liinalla.

Tarkkoja voiteluvälejä ei voi määrittää. Vaijerin on kuitenkin oltava aina huolellisesti rasvattu. Voitelutarve määritetään säännöllisissä tarkastuksissa. Puhdista ja rasvaa vaijeri useammin, jos käyttöympäristö on syövyttävä. Jos vinssi otetaan pois käytöstä pitkäksi ajaksi, puhdista ja rasvaa vaijeri ennen säilytystä.

Huom.: Mitään muita vinssin osia kuin vaijeria ja pikalukkoa ei saa rasvata. Vinssin kelausmekanismi ei vaadi huoltoa. Kaikki laakerit on kestovoideltu koko käyttöikäksi. Vinssissä ei ole osia, joita käyttäjä saa huoltaa. Jos laite on viallinen tai vaatii huoltoa, siihen on kiinnitettävä "EI SAA KÄYTTÄÄ" -merkki ja se on poistettava käytöstä. Vain MSA saa tehdä korjaavat huoltotoimenpiteet (muut paitsi puhdistamisen) ja korjaukset, kuten osien vaihdon. Laitetta ei saa korjata itse.

MSA suosittelee uusimaan mekaanisten laitteiden tehdassertifioinnin seuraavassa taulukossa annetuin aikavälein. Vaikka tätä pidetään parhaana käytäntönä, asiasta päättää lopulta pätevä henkilö. MSA edellyttää, että pätevä henkilö – muu kuin käyttäjä – suorittaa säännölliset tarkastukset alla olevassa taulukossa annetuin aikavälein tai paikallisten määräysten mukaisesti. Tarkastus on pakollinen.

Käyttötyyppi	Sovellusesimerkkejä	Käyttöolosuhteet	PAKOLLINEN Pätevän henkilön suorittaman tarkastuksen aikaväli	SUOSITUS Tehdassertifioinnin aikaväli
Harvinaisesta kevyeen	Pelastautuminen ja ahdas tila, tehdashuolto	Hyvät säilytysolosuhteet, käyttö sisällä tai harvoin ulkona, huoneenlämpö, puhtaat ympäristöt	vuosittain	Vähintään 2–5 vuoden välein
Keskiraskaasta raskaaseen	Kuljetus, asuinrakennusten rakennustyöt, laitokset, varasto	Tyydyttävät säilytysolosuhteet, käyttö sisällä ja usein ulkona, kaikki lämpötilat, puhtaat tai pölyiset ympäristöt	puolivuositain- vuosittain	Vähintään 1–2 vuoden välein
Rankasta jatkuvaan	Teollisuusrakennus, öljy ja kaasu, kaivokset	Rankat säilytysolosuhteet, pitkäaikainen tai jatkuva ulkokäyttö, kaikki lämpötilat, liikainen ympäristö	neljännesvuositain-puolivuositain	Vähintään kerran vuodessa

Standardissa AS/NZS 1891.4 edellytetään, että pätevä henkilö tarkastaa tuotteen vähintään 6 kuukauden välein. MSA suosittelee myös, että korkeilla paikoilla käytettävien turvavarusteiden tarkastaja tarkastaa tuotteen vähintään 5 vuoden välein. Säilytä MSA Workman Winch vinssiä viileässä, kuivassa ja puhtaassa paikassa auringolta suojattuna. Älä säilytä sitä paikoissa, joissa on kuuma, kosteaa, valoisaa, öljyä, kemikaaleja tai niiden höyryjä tai muunlaisia olosuhteita, jotka voivat vaurioittaa laitetta. Viallista tai huoltoa edellyttävää laitetta ei saa säilyttää samassa paikassa kuin käyttökuntoista laitetta. Likainen, märkä tai muutoin epäpuhdas laite on huollettava (esim. kuivattava ja puhdistettava) ennen säilytystä. Jos laitetta on säilytetty pitkään, kokeneen ammattilaisen on tarkastettava sen kunto ennen ensimmäistä käyttökertaa.

Kuljeta MSA Workman Winch vinssiä pakkauksessa, joka suojaa sitä vaurioilta, kosteudelta, kemikaaleilta ja niiden höyryiltä, ääriämpötiloilta ja UV-säteiltä.

Osien ja lisävarusteiden luettelo:

Numero ohjeessa	Osanumero	Kuvaus	Osan numero käyttöoppaassa
1	10116521	MSA Workman Tripod kolmijalka	42
2	506222	Talja	41
3	10129888	Sulkurengas	40

## FRANÇAIS

## INSTRUCTIONS D'UTILISATION

## 1. Description du treuil MSA Workman Winch

Le treuil MSA Workman Winch convient pour lever, abaisser et positionner des personnes ou des matériaux. Il ne doit pas être utilisé en tant que dispositif antichute. Il est conçu pour être utilisé en combinaison avec les connecteurs d'ancrage, dispositifs antichute et autres composants de MSA pour former des systèmes complets de transport de personnes, de maintien au travail, de sauvetage d'urgence et d'évacuation. Des composants MSA sont disponibles pour assurer une protection antichute de secours pour ce type de systèmes. Le treuil MSA Workman Winch combiné au trépied MSA Workman Tripod peut être utilisé verticalement.

Le treuil MSA Workman Winch est disponible avec des longueurs de ligne de 10 m, 15 m, 20 m, 25 m et 30 m, voir tableau pour des informations détaillées sur ces configurations.

CONSTRUCTION DE LA LIGNE				
Nom du produit	Matériau	Taille de la ligne	Longueur	RÉF
Treuil MSA Workman Winch	Acier inoxydable non rotatif	5 mm dia.	10 m	10147566
			15 m	10147567
			20 m	10147296
			25 m	10154687
			30 m	10154688
	Acier galvanisé	5 mm dia.	10 m	10153828
			15 m	10153829
			20 m	10153830
			25 m	10154689
			30 m	10154690
Corde synthétique	6 mm dia.	20 m	10148278	

(1) Description du treuil : le treuil est conçu pour être utilisé avec le trépied MSA Workman Tripod (figure 17). Il peut aussi être utilisé avec d'autres connecteurs d'ancrage approuvés par MSA. Le treuil sert de dispositif de levage/d'abaissement principal pour les systèmes qui utilisent le trépied pour positionner un équipement d'entrée en espaces confinés au-dessus de la zone à laquelle il faut accéder. Le treuil est monté sur le côté de la jambe du trépied. Cette position permet d'utiliser le treuil sur une surface décalée par rapport au point d'accès à l'espace confiné, maximise l'espace utilisable à l'intérieur du trépied et augmente la stabilité en abaissant le centre de gravité du trépied.

**ATTENTION**

***Si le treuil MSA Workman Winch est installé sur le trépied MSA Workman Tripod, une poulie et un mousqueton sont requis pour monter la ligne du treuil sur l'œillet central de la tête du trépied. Voir figure 17.***

Remarque : si le treuil est utilisé pour faire monter/descendre des personnes, un système antichute indépendant est requis. Il est recommandé d'utiliser l'antichute à rappel automatique de MSA. D'autres systèmes antichute sont également disponibles chez MSA. (2) Les mécanismes internes du treuil sont protégés par des carters en plastique robustes. Toutes les pièces sont zinguées ou en acier inoxydable pour résister à la corrosion. L'extrémité chargée de la ligne se termine par un mousqueton à crochet avec rotule et fermeture automatique qui nécessite deux manipulations distinctes pour déverrouiller et ouvrir le verrou à ressort. Lorsqu'il est relâché, le verrou à ressort se ferme et se verrouille automatiquement.

**ATTENTION**

***L'utilisateur doit empêcher la formation de jeu dans la ligne, qui pourrait entraîner une chute libre. Pour éviter des enroulements lâches de la ligne sur le tambour, maintenez toujours une tension d'au moins 6,75 kg sur la ligne lors de son déroulement.***

Le treuil est normalement actionné avec la manivelle à main standard illustrée dans la figure 1. Pour déployer la ligne ou abaisser une charge, tournez la manivelle dans le sens inverse des aiguilles d'une montre. Pour rappeler la ligne ou lever une charge, tournez la manivelle dans le sens des aiguilles d'une montre. Pour suspendre une charge, relâchez la manivelle. Un frein logé dans le mécanisme d'entraînement empêche le tambour de tourner en roue libre. Le frein fonctionne même lorsque la contrainte manuelle n'est plus appliquée.

**2. Caractéristiques** : tous les treuils MSA Workman Winch présentent plusieurs caractéristiques standard : (1) Charge de travail nominale de 140 kg pour les personnes et de 225 kg pour le matériel. (2) Tambour ouvert recouvert d'un câble en acier de 5 mm ou d'une corde synthétique de 6 mm. (3) Absorbant de chocs intégré. (4) Entraînement embrayé pour éviter la surcharge du treuil et réduire le risque de blessures si la personne reste accrochée à un élément structurel pendant le levage. (5) Système de freinage double. (6) Carter et support de montage robustes. (7) Mousqueton à crochet avec rotule et fermeture automatique. (8) Manivelle à main pliable. (9) Mécanisme d'enroulement uniforme pour un tambour d'enroulement de câble sans enchevêtrement. (10) Compatibilité RFID.

**3. Formation** : il est de la responsabilité de l'acheteur du treuil MSA Workman Winch de garantir que les utilisateurs du produit sont familiarisés avec ces instructions d'utilisation et formés par une personne compétente. Assurez-vous d'avoir reçu une formation adéquate à l'utilisation de ce treuil MSA Workman Winch et de comprendre parfaitement son mode de fonctionnement.

**4. Exigences relatives à l'ancrage** : l'ancrage utilisé pour suspendre le treuil et hisser des personnes doit être suffisamment résistant pour supporter la charge avec un facteur de sécurité approprié. Les facteurs de sécurité requis sont 10:1 pour lever/abaisser des personnes et 6:1 pour le matériel. Pour hisser des personnes, l'ancrage doit offrir une résistance d'au moins 10 KN. Une protection antichute de secours doit être utilisée.

**5. Plan de sauvetage** : l'utilisateur doit avoir un plan de sauvetage et les moyens de le mettre en œuvre immédiatement ; ce plan doit en outre tenir compte de l'équipement et de la formation spéciale nécessaires pour effectuer un sauvetage rapide dans toutes les conditions envisageables. Il doit y avoir un contact visuel direct ou indirect ou un autre moyen de communication avec la personne secourue à tout moment pendant l'opération de sauvetage.

**6. Compatibilité des éléments du système** : tous les composants (par ex. harnais d'antichute, longe auto-rétractable, mousqueton, mousqueton à crochet, etc.) connectés à ce treuil MSA Workman Winch DOIVENT être compatibles. Le treuil MSA Workman Winch est conçu pour être utilisé avec des composants et des sous-systèmes de connexion approuvés par MSA. L'utilisation du sous-ensemble formé par le treuil MSA Workman Winch avec des produits d'autres fabricants qui ne sont pas approuvés par écrit par MSA peut avoir un impact négatif sur la capacité fonctionnelle des composants du système et la fiabilité du système complet. Contactez MSA si vous avez des questions ou pour obtenir plus d'informations.

**7. Limitations physiques** : une bonne condition physique est nécessaire pour réaliser des travaux en hauteur. Certaines conditions médicales peuvent menacer la sécurité des utilisateurs pendant l'utilisation normale du treuil MSA Workman Winch et dans les situations d'urgence (prise de médicaments, problèmes cardiovasculaires, etc.). En cas de doute, consultez votre médecin avant l'utilisation. Le treuil MSA Workman Winch NE DOIT JAMAIS être utilisé par des femmes enceintes et des mineurs.

**8. Fonctionnement du treuil** : (1) Les personnes utilisant le treuil pour lever/abaisser/positionner doivent disposer d'une protection antichute de secours, comme par exemple un appareil de sauvetage MSA ou un antichute à rappel automatique MSA (RTFA), ainsi que d'un harnais d'antichute conforme à la norme EN 361. Lorsque le treuil est utilisé pour des personnes, il ne doit jamais y avoir plus d'une personne en même temps sur le treuil. Ne transportez jamais des personnes et du matériel en même temps.

**ATTENTION**

***(1) Ne laissez jamais de charge suspendue au treuil lorsque ce dernier n'est pas surveillé. (2) Veillez toujours à ce que la ligne sorte bien droit du tambour du treuil – jamais de manière inclinée. (3) Ne dépassez jamais les charges nominales maximales pour le transport de personnes, qui sont indiquées sur l'étiquette des caractéristiques du treuil. (4) Ne modifiez jamais les mécanismes du treuil. (5) N'utilisez jamais plusieurs treuils pour faire monter ou descendre une personne. Lors du transport de personnes, le déplacement de la charge pourrait placer toute la charge sur l'un des treuils, ce qui entraînerait la défaillance de toutes les unités. (6) Chaque fois qu'une charge doit être levée, testez tout d'abord le treuil en levant la charge de quelques centimètres. (7) Gardez toujours les mains à distance des points de pincement autour des lignes porteuses, des poulies et des tambours pendant l'utilisation. (8) Assurez toujours un enroulement uniforme de la ligne lors de son extraction et de sa rétraction en la guidant. Guidez la ligne avec une main gantée pour éviter les coupures et les éclats de câble. Contrôlez l'enroulement uniforme en permanence pendant l'utilisation. (9) Il est crucial que l'opérateur du treuil reste à une distance sûre de tout risque de chute ou de toute personne suspendue, qui pourrait provoquer des blessures en cas de perte d'équilibre de la part de l'opérateur ou de chute de la personne transportée. Si le treuil est utilisé dans une zone présentant un risque de chute, l'opérateur doit porter un équipement de protection antichute approprié connecté à un ancrage indépendant. (10) Toutes les étiquettes doivent être visibles et l'opérateur ne doit jamais se tenir entre le carter du treuil et la ligne. L'opérateur du treuil doit toujours utiliser le treuil en plaçant le carter et la manivelle entre lui-même et la personne transportée. (11) N'installez jamais le treuil à un endroit où l'un des membres de l'équipe de travail doit se tenir dans le prolongement de la ligne du treuil tendue. Si la ligne se casse, l'énergie stockée peut provoquer un recul de la ligne suffisamment fort pour entraîner des blessures graves, voire mortelles.***

(2) Abaisser des personnes : pour abaisser une charge à laquelle est suspendue une personne, tournez la manivelle dans le sens inverse des aiguilles d'une montre. Pour sortir la ligne du treuil sans charge suspendue, tournez la manivelle dans le sens inverse des aiguilles d'une montre en tirant sur la ligne avec une force d'au moins 6,75 kg. Pour lever, faites tourner la manivelle dans le sens des aiguilles d'une montre. (3) Suspendre des personnes : pour suspendre une personne, relâchez lentement la manivelle. (4) Lever des personnes : pour lever une personne, tournez la manivelle dans le sens des aiguilles d'une montre. Des cliquetis sont audibles lors de l'enroulement de la ligne. Lorsque vous enrôlez la ligne, veillez à ce qu'elle s'enroule uniformément et fermement autour du tambour.

### ATTENTION

**En cas de chute, commencez par lever avant d'abaisser pour libérer les cliquets secondaires du frein. Levez tout d'abord sur au moins un demi-tour de tambour avant d'essayer de lever. Si les cliquets secondaires du frein ne sont pas libérés après une chute, la ligne du treuil ne pourra pas sortir.**

(5) Les environnements acides, alcalins ou présentant des substances agressives peuvent endommager les éléments matériels de ce treuil MSA Workman Winch. Si le travail a lieu dans un environnement chimique agressif, consultez MSA pour déterminer les composants de système acceptables pour ces conditions spécifiques. Les risques chimiques, la chaleur et la corrosion peuvent endommager le treuil MSA Workman Winch. Des inspections formelles plus fréquentes sont requises dans les environnements chauds, corrosifs et présentant des risques chimiques. N'utilisez pas le produit dans des environnements présentant des températures inférieures à -40 °C et supérieures à 54 °C. N'exposez pas le produit à des environnements corrosifs pendant des périodes prolongées. Faites preuve d'une extrême prudence lors des travaux à proximité de sources électriques sous tension. Travaillez à une distance sûre (au moins 3 m de préférence) des dangers électriques. Si vous travaillez à proximité de pièces mécaniques mobiles (par ex. convoyeurs, arbres de rotation, presses, etc.), vérifiez qu'aucune partie du système ne présente d'éléments desserrés.

**9. Consignes d'inspection :** tous les produits MSA sont inspectés et testés en usine dans des conditions contrôlées avant leur expédition. L'inspection effectuée par l'utilisateur, la maintenance et le stockage de l'équipement revêtent une importance particulière lorsque l'appareil est soumis à des conditions potentiellement difficiles en raison de l'environnement et du lieu de travail. Avant chaque utilisation, l'utilisateur doit inspecter soigneusement l'appareil en suivant les instructions et les étiquettes. Contrôlez le fonctionnement de l'appareil selon les instructions de cette section et vérifiez que l'unité ne présente pas d'usure excessive, de dommage, d'altération ou de pièces manquantes. La fréquence de vérification périodique dépend de l'intensité des conditions environnementales et de la fréquence d'utilisation de l'unité, mais elle doit être réalisée au moins tous les 6 mois par une personne compétente. Les résultats de cette vérification doivent être documentés à l'aide des formulaires d'inspection à la fin de ces instructions d'utilisation. Le mois et l'année appropriés sur la grille de vérification du produit doivent aussi être marqués de façon permanente à l'aide d'un tampon en acier, en veillant à ne pas endommager le carter du treuil.

### ATTENTION

**Si une charge de test est requise pour pouvoir vérifier une fonction du treuil, n'utilisez pas de personnes comme charge. Assurez-vous que la zone située sous le treuil est libre et ne présente aucun obstacle. Vérifiez toujours les fonctions du treuil avant chaque utilisation.**

(1) Inspection du déroulement et de l'enroulement de la ligne : montez le treuil sur un connecteur d'ancrage adapté (comme le trépied MSA Workman Tripod) pour permettre l'utilisation de la manivelle. Tout en maintenant la ligne du treuil tendue, tournez la manivelle dans le sens inverse des aiguilles d'une montre pour dérouler la ligne. Tournez ensuite la manivelle dans le sens des aiguilles d'une montre pour contrôler l'enroulement correct de la ligne. Des cliquetis signalent que l'enroulement de la ligne fonctionne correctement. Si aucun cliquetis n'est audible, mettez le produit hors service et renvoyez-le à MSA. Pendant l'extraction et la rétraction de la ligne, vérifiez que le guide d'enroulement fait tourner la ligne fermement autour du tambour. (2) Inspection de la manivelle : contrôlez l'absence de fissures, déformations et corrosion sur la manivelle. Mettez le produit hors service si l'une de ces conditions est présente et contactez MSA pour obtenir une manivelle de rechange. (3) Inspection du marquage : vérifiez que toutes les étiquettes sont présentes. Assurez-vous que toutes les étiquettes sont nettes (non détériorées) et lisibles. Vérifiez que la date de la grille de vérification remonte à moins de 6 mois. Si 6 mois se sont écoulés depuis la dernière inspection, mettez le produit hors service pour le faire inspecter par une personne compétente, conformément aux consignes d'inspection de ces instructions d'utilisation. (4) Inspection des boulons et écrous : contrôlez tous les boulons et écrous du carter avec les doigts pour vérifier leur serrage. S'ils sont desserrés, serrez-les. Vérifiez si des boulons, des écrous ou d'autres pièces manquent ou ont été remplacés incorrectement ou altérés de quelque manière que ce soit. (5) Inspection du support d'installation, du carter et du tambour : inspectez attentivement le carter, le tambour et le support d'installation pour détecter tout signe de fissures, de bosses, de déformation ou de casse. Les petites bosses qui n'affectent pas le fonctionnement ne requièrent aucune intervention de l'utilisateur. Renvoyez le produit pour réparation si des fissures matérielles sont constatées. Une chute accidentelle de l'unité peut entraîner des déformations des composants internes. Inspectez la plaque de pression et le tambour pour détecter tout signe de frottement. Il peut se traduire par une usure des flasques du tambour, l'utilisateur peut donc sentir une résistance irrégulière lorsqu'il tourne la manivelle. Dans la mesure où un dégât empêche le treuil de fonctionner normalement, mettez l'unité hors service. Les petites bosses ou déformations qui n'affectent pas le fonctionnement ne requièrent aucune intervention de l'utilisateur. (6) Inspection du mousqueton à crochet : inspectez toutes les parties du mousqueton à crochet avec rotule pour détecter tout signe d'altération, de déformations, de fissures, d'entailles profondes, de bosses ou de coupures. Contrôlez également l'absence de toute indication que le mousqueton à crochet a été soumis à une chaleur intense qui pourrait affecter sa résistance. Inspectez le produit pour détecter tout signe de corrosion ou d'usure excessive et mettez-le hors service s'il y a le moindre doute que l'usure et/ou la corrosion constatées pourraient affecter sa résistance ou son fonctionnement. Vérifiez que le corps du mousqueton bouge librement autour du boulon qui le relie à l'œillet du mousqueton. (7) Inspection de l'équipement de la ligne : Câble : contrôlez les deux viroles et la cosse. Si l'unité de l'utilisateur présente une épaisseur comme moyen de fixation du mousqueton à crochet, l'épaisseur doit être complète et bien serrée, sans boucles ni extrémités détachées. Corde synthétique : contrôlez le fil de couture qui se trouve à l'intérieur du tampon et la cosse en plastique. Si le fil de couture est endommagé, mettez l'unité hors d'usage. La durée de vie moyenne de la corde synthétique est de 10 ans. Cependant, les facteurs suivants peuvent réduire la performance du produit et sa durée de vie : stockage incorrect, mauvaise utilisation, déformation mécanique, contact avec des produits chimiques (acides et alcalis) et exposition à une température élevée. Des inspections plus fréquentes sont nécessaires dans ces environnements. (8) Inspection de la poulie : inspectez toutes les parties de la poulie pour détecter tout signe d'altération, de déformations, de fissures, d'entailles profondes, de bosses ou de coupures. Inspectez le produit pour détecter tout signe de corrosion ou d'usure excessive et mettez-le hors service s'il y a le moindre doute que l'usure et/ou la corrosion constatées pourraient affecter sa résistance ou son fonctionnement. (9) Inspection du mousqueton : inspectez toutes les parties du mousqueton pour détecter tout signe d'altération, de déformations, de fissures, d'entailles profondes, de bosses ou de coupures. Inspectez le produit pour détecter tout signe de corrosion ou d'usure excessive et mettez-le hors service s'il y a le moindre doute que l'usure et/ou la corrosion constatées pourraient affecter sa résistance ou son fonctionnement.

## AVERTISSEMENTS

Un harnais d'antichute est le seul appareil de maintien du corps acceptable pouvant être utilisé dans un système de protection antichute.

Le système de protection antichute DOIT UNIQUEMENT être connecté à l'anneau en D arrière ou l'anneau en D avant du harnais présentant l'étiquette de fixation d'antichute « A ». Ces points peuvent aussi être utilisés pour connecter un système de sauvetage. N'utilisez jamais l'anneau en D de hanche comme antichute ou protection pour l'escalade. L'anneau en D de hanche du harnais DOIT UNIQUEMENT être utilisé pour connecter un système de maintien au travail (EN 358) et JAMAIS un système antichute ou une protection pour l'escalade.

Le treuil MSA Workman Winch DOIT être inspecté entièrement avant chaque utilisation pour vérifier qu'il est opérationnel. Examinez chaque centimètre du treuil MSA Workman Winch pour détecter une forte usure, des éléments manquants ou cassés, de la corrosion ou d'autres dégâts. Vérifiez que l'étiquette est présente et lisible et s'il existe une indication qu'un composant fonctionne mal, est mal ajusté ou est altéré. N'utilisez pas le treuil MSA Workman Winch avant qu'une personne compétente ait confirmé par écrit si la vérification a révélé ou non une condition dangereuse. En outre, le treuil MSA Workman Winch DOIT être vérifié tous les 6 mois par une personne compétente autorisée par la législation actuelle dans le pays d'utilisation. Voir les consignes d'inspection.

Ne modifiez PAS et n'essayez PAS de réparer le treuil MSA Workman Winch. Seules MSA ou une personne autorisée par écrit par MSA sont habilitées à réparer un treuil MSA Workman Winch. Le système ne doit pas être utilisé en dehors de ses limitations ou à toutes autres fins que celles auxquelles il est destiné.

Les mousquetons à crochet et les mousquetons ne doivent pas être connectés les uns aux autres. Ne faites pas de nœuds sur la longe. Ne connectez pas deux mousquetons à crochet à un anneau en D. Ne vous fiez pas uniquement au toucher ou au son pour vérifier que le mousqueton à crochet est bien engagé. Vérifiez toujours visuellement qu'il est bien engagé. Assurez-vous que le verrou et la gâche sont fermés avant l'utilisation.

Évitez toute bosse ou déformation sur le carter. Ne faites jamais tomber l'unité à quelque hauteur que ce soit. Posez-la toujours avec précaution. Pendant l'utilisation, protégez la ligne de tout contact avec des coins et bords vifs. Évitez l'apparition de boucles sur la ligne détendue, qui pourrait ensuite être tendue et causer des nœuds sur la ligne. Empêchez la pénétration de corps étrangers dans le carter. Veillez à ce que la ligne ne reste pas accrochée et ne soit pas écrasée. Ne pas utiliser à des emplacements où des objets seraient susceptibles de tomber ou d'interférer avec le bon fonctionnement du dispositif.

Si le treuil MSA Workman Winch est revendu hors de son pays de destination d'origine, il est essentiel pour la sécurité de l'utilisateur que le revendeur fournisse les instructions et toutes les informations supplémentaires pertinentes relatives à l'utilisation, la maintenance, l'inspection périodique et la réparation dans la langue du pays dans lequel le treuil MSA Workman Winch sera utilisé.

Le non-respect de ces avertissements ou une utilisation abusive peuvent entraîner des blessures graves ou mortelles.

## MAINTENANCE ET STOCKAGE

Suivez à la lettre les instructions de nettoyage fournies dans cette section pour éviter les effets négatifs sur les matériaux utilisés dans le produit.

Utilisez régulièrement un chiffon propre et humide (pas mouillé) pour éliminer la saleté ou les contaminations qui peuvent causer de la corrosion ou gêner la lecture des étiquettes. N'utilisez jamais de solvants pour nettoyer le carter, car ils peuvent attaquer l'adhésif de l'étiquette. Utilisez un chiffon propre et sec pour sécher la ligne en l'enroulant à nouveau lentement dans l'appareil. Si nécessaire, lubrifiez la ligne après cette opération.

Le lubrifiant doit uniquement être appliqué sur une ligne propre et sèche, car il n'est efficace que si l'enduit entre en contact avec le métal. Si l'inspection dévoile une accumulation de contaminants, utilisez une brosse à fibres épaisses (non métallique) pour éliminer la contamination. N'utilisez jamais d'essence ou de kérosène en guise de solvant. Veillez tout particulièrement à nettoyer les creux entre les brins de la ligne pour que le lubrifiant puisse pénétrer dans l'âme de la ligne et remplir ces creux pour l'étanchéifier contre l'humidité et les particules étrangères. Utilisez un lubrifiant à basse viscosité présentant des propriétés non corrosives et de résistance à l'humidité. Il peut être appliqué avec une brosse ou en passant un chiffon saturé de lubrifiant. Essayez l'excès de lubrifiant avec un chiffon propre et sec.

Il est impossible de fixer les intervalles de temps entre les lubrifications. Cependant, la ligne doit être lubrifiée correctement à tout moment et les inspections périodiques doivent indiquer le moment où la lubrification doit être réalisée. Dans les environnements corrosifs, la ligne doit être nettoyée et lubrifiée plus souvent. Si le treuil est mis hors service pendant une période de temps considérable, la ligne doit être nettoyée et lubrifiée avant le stockage.

Remarque : ne lubrifiez aucune partie du treuil à l'exception du câble et du mousqueton à crochet. Le mécanisme d'enroulement du treuil est pratiquement exempt de maintenance. Tous les paliers sont lubrifiés à vie. Le treuil ne comporte aucune pièce pouvant être réparée par l'utilisateur. Tout équipement endommagé ou nécessitant une maintenance doit être marqué comme « INUTILISABLE » et mis hors service. La maintenance corrective (autre que le nettoyage) et la réparation, par ex. le remplacement des éléments, doivent être réalisées par MSA. N'essayez pas d'effectuer des réparations sur le terrain.

MSA recommande de soumettre périodiquement les dispositifs mécaniques à une nouvelle certification agréée par le fabricant en suivant les intervalles indiqués dans le tableau ci-dessous. Bien que cela fasse partie des bonnes pratiques, la décision finale revient à la personne compétente. MSA requiert l'exécution d'une inspection périodique, par une personne compétente autre que l'utilisateur, aux intervalles figurant dans le tableau ci-dessous ou conformément aux réglementations locales. Cette inspection n'est pas facultative.

Type d'utilisation	Exemples d'application	Conditions d'utilisation	Fréquence d'inspection par une personne compétente REQUISE	Nouvelle certification agréée par le fabricant RECOMMANDÉE
Peu fréquente à légère	Sauvetage et espace confiné, maintenance en usine	Bonnes conditions de stockage, utilisation à l'intérieur ou peu fréquente à l'extérieur, température ambiante, environnements propres	Tous les ans	Au moins tous les 2-5 ans
Modérée à intensive	Transport, construction résidentielle, services publics, entrepôt	Conditions de stockage correctes, utilisation à l'intérieur et prolongée à l'extérieur, toutes températures, environnements propres ou poussiéreux	Tous les 6 à 12 mois	Au moins tous les 1-2 ans
Rude à permanente	Construction commerciale, pétrole et gaz, industrie minière	Conditions de stockage difficiles, utilisation prolongée ou permanente à l'extérieur, toutes températures, environnement sale	Tous les 3 à 6 mois	Au moins une fois par an

La norme AS/NZS 1891.4 requiert qu'une inspection soit réalisée au moins tous les 6 mois par une personne compétente. MSA recommande en outre qu'une révision soit effectuée au moins tous les 5 ans par un inspecteur spécialisé dans les équipements de protection antichute. Rangez le treuil MSA Workman Winch dans un endroit frais, sec et propre, à l'abri des rayons directs du soleil. Évitez les endroits où la chaleur, l'humidité, la lumière, l'huile et les produits chimiques ou leurs vapeurs, ainsi que d'autres éléments nocifs peuvent être présents. Un équipement endommagé ou nécessitant une maintenance ne doit pas être stocké au même endroit que l'équipement utilisable. Un équipement très sale, mouillé ou contaminé d'une autre façon doit être entretenu correctement (par ex. séché et nettoyé) avant le stockage. Avant d'utiliser un équipement qui a été stocké pendant une période de temps prolongée, une inspection formelle doit être réalisée par une personne compétente.

Transportez le treuil MSA Workman Winch dans un emballage pour le protéger des coupures, de l'humidité, des produits chimiques et de leurs vapeurs, des températures extrêmes et des rayons ultraviolets.

Liste des composants et accessoires :

Numéro d'élément	Référence	Description	Numéro de la figure dans le manuel
1	10116521	Trépied MSA Workman Tripod	42
2	506222	Poulie	41
3	10129888	Mousqueton	40

## ΕΛΛΗΝΙΚΑ

## ΟΔΗΓΙΕΣ ΧΡΗΣΗΣ

## 1. Περιγραφή βαρούλκου MSA Workman Winch

Το βαρούλκο MSA Workman Winch είναι κατάλληλο για την ανύψωση, το κατέβασμα και την τοποθέτηση προσωπικού ή υλικών. Δεν προορίζεται για χρήση ως ανακόπτης πτώσης. Έχει σχεδιαστεί για χρήση σε συνδυασμό με συνδέσμους αγκύρωσης της MSA, ανακόπτες πτώσης και άλλα εξαρτήματα για τη συγκρότηση ολοκληρωμένων συστημάτων για μεταφορά του προσωπικού, τοποθέτηση σε θέση εργασίας, διάσωση έκτακτης ανάγκης και εκκένωση. Εξαρτήματα της MSA για εφεδρική ανακοπή πτώσης διατίθενται για όλα αυτά τα συστήματα. Το βαρούλκο MSA Workman Winch που συνοδεύεται από τρίποδο MSA Workman Tripod μπορεί να χρησιμοποιηθεί σε κατακόρυφη κατεύθυνση.

Τα μήκη σχοινιών του βαρούλκου MSA Workman Winch διατίθενται σε 10 m, 15 m, 20 m, 25 m και 30 m, βλέπε πίνακα για λεπτομερείς πληροφορίες των διαμορφώσεων.

ΚΑΤΑΣΚΕΥΗ ΣΧΟΙΝΙΟΥ				
Όνομα προϊόντος	Υλικό	Μέγεθος σχοινιού	Μήκος	P/N
Βαρούλκο MSA Workman Winch	Ανοξειδωτο ασάλι μη περιστρεφόμενο	Διάμ. 5 mm	10 m	10147566
			15 m	10147567
			20 m	10147296
			25 m	10154687
			30 m	10154688
	Γαλβανισμένο ασάλι	Διάμ. 5 mm	10 m	10153828
			15 m	10153829
			20 m	10153830
			25 m	10154689
			30 m	10154690
Συνθετικό σκοινί	Διάμ. 6 mm	20 m	10148278	

(1) Περιγραφή του βαρούλκου: Το βαρούλκο είναι σχεδιασμένο για χρήση με το τρίποδο MSA Workman Tripod (εικόνα 17). Μπορείτε επίσης να το χρησιμοποιήσετε με άλλους εγκεκριμένους από την MSA συνδέσμους αγκύρωσης. Το βαρούλκο λειτουργεί ως κύρια ανυψωτική-καταβατική διάταξη για συστήματα στα οποία χρησιμοποιείται το τρίποδο για την τοποθέτηση του εξοπλισμού κατά την είσοδο σε περιορισμένο χώρο πάνω από την περιοχή προσπέλασης. Το βαρούλκο προσαρτάται πλευρικά του σκέλους του τρίποδου. Η θέση αυτή επιτρέπει το χειρισμό του βαρούλκου από χειριστή που βρίσκεται σε απόσταση από το σημείο προσπέλασης περιορισμένου χώρου, μεγιστοποιεί τον ωφέλιμο χώρο στο εσωτερικό του τρίποδου και αυξάνει τη σταθερότητα μετατοπίζοντας χαμηλότερα το κέντρο βάρους του τρίποδου.

**ΠΡΟΣΟΧΗ**

**Κατά την εγκατάσταση του βαρούλκου MSA Workman winch στο τρίποδο MSA Workman Tripod, απαιτείται μια τροχαλία και ένα караμπίνερ για την ανάρτηση του σχοινιού του βαρούλκου στον κεντρικό κρίκο της κεφαλής του τρίποδου. Βλέπε εικ. 17.**

Σημείωση: Κατά τη χρήση του βαρούλκου για ανύψωση-κατέβασμα προσωπικού, απαιτείται η χρήση ανεξάρτητου συστήματος ανακοπής πτώσης. Συνιστάται η χρήση ανακόπτη πτώσης επαναφερόμενου τύπου της MSA. Διατίθενται επίσης από την MSA και άλλα συστήματα ανακοπής πτώσης. (2) Οι εσωτερικοί μηχανισμοί του βαρούλκου διαθέτουν προστασία με ανθεκτικά πλαστικά περιβλήματα. Όλα τα μέρη διαθέτουν επικάλυψη ψευδαργύρου ή αποτελούνται από ανοξειδωτο ασάλι για προστασία από διάβρωση. Το άκρο φορτίου του σχοινιού καταλήγει σε περιστροφικό άγκιστρο συγκράτησης αυτόματης ασφάλισης, ενώ απαιτούνται δύο ξεχωριστοί χειρισμοί για την απασφάλιση και το άνοιγμα του κρίκου συγκράτησης. Μετά την αποδέμωση, ο κρίκος συγκράτησης κλείνει και ασφαλίξει αυτόματα.

**ΠΡΟΣΟΧΗ**

**Ο χρήστης πρέπει να αποτρέψει τη δημιουργία χαλάρωσης στο σχοινί, που μπορεί να οδηγήσει σε ελεύθερη πτώση. Για να αποτρέψετε τη χαλαρή περιέλιξη του σχοινιού στο τύμπανο, διατηρείτε πάντα τουλάχιστον 6,75 kg τάνυση στο σχοινί κατά την ανάπτυξή του.**

Ο χειρισμός του βαρούλκου πραγματοποιείται συνήθως με την τυπική χειροκίνητη λαβή στροφάλου που φαίνεται στην εικόνα 1. Για την ανάπτυξη του σχοινιού ή το κατέβασμα φορτίου, περιστρέψτε τη λαβή αριστερόστροφα. Για τη σύμπτυξη του σχοινιού ή την ανύψωση φορτίου, περιστρέψτε τη λαβή δεξιόστροφα. Για την ανάρτηση φορτίου, αφήστε τη λαβή. Ο μηχανισμός κίνησης διαθέτει φρένο που παρεμποδίζει την ελεύθερη περιστροφή του τυμπάνου. Το φρένο λειτουργεί ακόμη και όταν διακόπεται η χειροκίνητη δύναμη.

**2. Προδιαγραφές:** Σε όλα τα βαρούλκα MSA Workman Winch έχουν ενσωματωθεί διάφορα τυπικά χαρακτηριστικά: (1) Ονομαστικό φορτίο εργασίας 140 kg για το προσωπικό και 225 kg για υλικά. (2) Ανοικτή διάταξη περιέλιξης τυμπάνου με σιματόσχοινο 5 mm ή συνθετικό σκοινί 6 mm. (3) Ενσωματωμένος απορροφητής κραδασμών. (4) Διάταξη μετάδοσης κίνησης με συμπλέκτη για την πρόληψη τυχόν υπερφόρτωσης του βαρούλκου και τη μείωση της πιθανότητας τραυματισμού ενός ατόμου σε περίπτωση εμπλοκής σε δομικό στοιχείο κατά τη διάρκεια της ανύψωσης. (5) Σύστημα διπλής πέδησης. (6) Ανθεκτικό περίβλημα και βραχίονας στερέωσης. (7) Περιστροφικό άγκιστρο συγκράτησης αυτόματης ασφάλισης. (8) Χειροκίνητη αναδιπλούμενη λαβή στροφάλου. (9) Μηχανισμός επίπεδης περιέλιξης για τύμπανο καλωδίου με μοιόμορφη περιέλιξη. (10) Ενεργοποιημένος μηχανισμός RFID.

**3. Εκπαίδευση:** Αποτελεί ευθύνη του κατόχου του βαρούλκου MSA Workman Winch να διασφαλίσει ότι οι χρήστες του προϊόντος έχουν εξοικειωθεί με τις παρούσες οδηγίες χρήσης και ότι έχουν εκπαιδευτεί από αρμόδιο άτομο. Βεβαιωθείτε ότι έχετε εκπαιδευτεί επαρκώς στο χειρισμό του παρόντος βαρούλκου MSA Workman Winch και ότι κατανοείτε πλήρως τον τρόπο λειτουργίας του.

**4. Απαιτήση αγκύρωσης:** Η αγκύρωση που χρησιμοποιείται για την ανάρτηση του βαρούλκου για την ανύψωση προσωπικού πρέπει να είναι επαρκούς αντοχής, ώστε να υποστηρίξει το φορτίο με επαρκή συντελεστή ασφάλειας. Οι συντελεστές ασφάλειας που απαιτούνται είναι 10:1 για την ανύψωση/κατέβασμα προσωπικού και 6:1 για την ανύψωση/κατέβασμα υλικών. Για την ανύψωση προσωπικού, η αντοχή της αγκύρωσης πρέπει να είναι τουλάχιστον 10 KN. Απαιτείται η χρήση εφεδρικού συστήματος ανακοπής πτώσης.

**5. Σχέδιο διάσωσης:** Ο χρήστης πρέπει να έχει ένα σχέδιο διάσωσης και τα απαραίτητα για την εφαρμογή του μέσα σε ετοιμότητα. Στο σχέδιο διάσωσης πρέπει να λαμβάνεται υπόψη ο εξοπλισμός και η ειδική εκπαίδευση που απαιτείται για τη διεξαγωγή της κατάλληλης διαδικασίας διάσωσης υπό όλες τις προβλεπόμενες συνθήκες. Πρέπει να υπάρχει άμεση ή έμμεση οπτική επαφή ή κάποιο άλλο μέσο επικοινωνίας με το διασωζόμενο άτομο καθόλη τη διάρκεια της διαδικασίας διάσωσης.

**6. Συμβατότητα των μερών του συστήματος:** Όλα τα εξαρτήματα (π.χ. ολόσωμες εξαρτήσεις, επαναυλισσόμενοι ανακόπτες πτώσης, караμπίνερ, άγκιστρο συγκράτησης, κ.λπ.) που συνδέονται με το παρόν βαρούλκο MSA Workman Winch ΠΡΕΠΕΙ να είναι συμβατά. Το βαρούλκο MSA Workman Winch έχει σχεδιαστεί για χρήση με εγκεκριμένα από την MSA εξαρτήματα και υποσυστήματα σύνδεσης. Τυχόν χρήση του υποσυστήματος βαρούλκου MSA Workman Winch με προϊόντα που έχουν κατασκευαστεί από άλλους κατασκευαστές χωρίς την έγγραφη έγκριση της MSA ενδέχεται να επηρεάσουν δυσμενώς τη συνδυασμένη λειτουργική ικανότητα των εξαρτημάτων του συστήματος και την αξιοπιστία ολόκληρου του συστήματος. Για τυχόν απορίες ή περαιτέρω πληροφορίες, επικοινωνήστε με την MSA.

**7. Φυσικοί περιορισμοί:** Για τη διεξαγωγή εργασιών σε ύψος απαιτείται καλή φυσική κατάσταση. Ορισμένες ιατρικές παθήσεις ενδέχεται να ενέχουν κινδύνους για την ασφάλεια των χρηστών κατά τη συνήθη χρήση του βαρούλκου MSA Workman Winch καθώς και σε περιπτώσεις έκτακτης ανάγκης (λήψη φαρμάκων, καρδιαγγειακό πρόβλημα, κ.λπ.). Σε περίπτωση αμφιβολιών, επικοινωνήστε με τον ιατρό σας πριν από τη χρήση. ΔΕΝ ΕΠΙΤΡΕΠΕΤΑΙ ΣΕ ΚΑΜΙΑ ΠΕΡΙΠΤΩΣΗ η χρήση του βαρούλκου MSA Workman Winch από εγκύους γυναίκες και ανήλικα άτομα.

**8. Λειτουργία του βαρούλκου:** (1) Το προσωπικό που χρησιμοποιεί το βαρούλκο για ανύψωση/κατέβασμα/τοποθέτηση πρέπει να διαθέτει εφεδρικό σύστημα ανακοπής πτώσης, όπως διάταξη διάσωσης MSA ή διάταξη MSA RTFA (Ανακόπτης πτώσης επαναφερόμενου τύπου) καθώς και ολόσωμες εξαρτήσεις, σύμφωνα με το πρότυπο EN 361. Κατά τη χρήση του βαρούλκου για το προσωπικό, δεν επιτρέπεται η ταυτόχρονη φόρτωση περισσότερων του ενός ατόμων στο βαρούλκο. Μη φορτώνετε ποτέ ταυτόχρονα προσωπικό και υλικά.

**ΠΡΟΣΟΧΗ**

(1) Μην αφήνετε ποτέ αναρτημένο φορτίο στο βαρούλκο χωρίς επίτηρηση. (2) Διασφαλίζετε πάντα ότι το σχοινί αναπτύσσεται σε ευθεία κατεύθυνση από το τύμπανο του βαρούλκου—ποτέ υπό γωνία. (3) Μην υπερβαίνετε ποτέ τα μέγιστα ονομαστικά φορτία προσωπικού που αναφέρονται στην ετικέτα προδιαγραφών του βαρούλκου. (4) Μην τροποποιείτε ποτέ τη μηχανική του βαρούλκου. (5) Μη χρησιμοποιείτε ποτέ δύο ή περισσότερα βαρούλκα για την ανύψωση ή το κατέβασμα ενός φορτίου προσωπικού. Με τη μεταφορά του φορτίου προσωπικού ενδέχεται να μετατοπιστεί ολόκληρο το φορτίο σε ένα βαρούλκο, προκαλώντας τη διαδοχική βλάβη και των δύο μονάδων. (6) Κάθε φορά που ανυψώνετε ένα φορτίο, δοκιμάστε προηγουμένως το βαρούλκο, ανυψώνοντας το φορτίο για λίγες ίντσες. (7) Διατηρείτε πάντα τα χέρια μακριά από τα σημεία σύνθλιψης γύρω από τα σχοινιά που φέρουν φορτίο, την τροχαλία και τα τύμπανα κατά τη διάρκεια της λειτουργίας. (8) Καθοδηγώντας το σχοινί, διασφαλίζετε πάντα την επίδεση περιέλιξη κατά την ανάπτυξη ή σύμπτυξη του σχοινιού. Χρησιμοποιείτε πάντα γάντια κατά την καθοδήγηση του σχοινιού, ώστε να αποφευχθούν τυχόν τομές ή αμυχές από το σύρμα. Ελέγχετε συνεχώς για την επίπεδη περιέλιξη κατά τη διάρκεια της λειτουργίας. (9) Είναι κρίσιμης σημασίας η διατήρηση απόστασης ασφαλείας του χειριστή του βαρούλκου από τυχόν επικίνδυνη περιοχή πτώσης ή φορτίο προσωπικού, καθώς ενδέχεται να προκληθεί τραυματισμός σε περίπτωση απώλειας της ισορροπίας από την πλευρά του χειριστή ή σε περίπτωση πτώσης του φορτίου προσωπικού. Κατά το χειρισμό του βαρούλκου σε επικίνδυνη περιοχή πτώσης, ο χειριστής πρέπει να φοράει κατάλληλο προστατευτικό εξοπλισμό έναντι πτώσης, συνδεδεμένο σε ανεξάρτητη αγκύρωση. (10) Όλες οι ετικέτες πρέπει να είναι ορατές και ο χειριστής δεν πρέπει να βρίσκει ποτέ μεταξύ του περιβλήματος και του σχοινιού του βαρούλκου. Ο χειριστής του βαρούλκου πρέπει πάντα να χειρίζεται το βαρούλκο με το περίβλημα και την τροχαλία ανάμεσα σε εκείνον και το φορτίο προσωπικού. (11) Μην τοποθετείτε ποτέ το βαρούλκο σε σημείο όπου οποιοδήποτε μέλος του συνεργείου πρέπει να βρίσκεται στο ίδιο επίπεδο με ένα τεντωμένο σχοινί βαρούλκου. Σε περίπτωση βλάβης του σχοινιού, η αποθηκευμένη ενέργεια ενδέχεται να οδηγήσει σε επανατύλιξη του σχοινιού με αρκετή δύναμη προκαλώντας σοβαρό ή μοιραίο τραυματισμό.

(2) Κατέβασμα φορτίου προσωπικού: Για το κατέβασμα ενός φορτίου με αναρτημένο προσωπικό, περιστρέψτε αριστερόστροφα τη λαβή του στροφάλου. Για την ανάπτυξη του σχοινιού από το βαρούλκο όταν δεν υπάρχει αναρτημένο φορτίο, περιστρέψτε αριστερόστροφα τη λαβή τραβώντας ταυτόχρονα το σχοινί με δύναμη τουλάχιστον 6,75 kg. Για να συνεχίσετε την ανύψωση, πραγματοποιήστε δεξιόστροφες περιστροφές της λαβής του στροφάλου. (3) Ανάρτηση φορτίου προσωπικού: Για την ανάρτηση φορτίου προσωπικού, αφήστε αργά τη λαβή του στροφάλου. (4) Ανύψωση φορτίου προσωπικού: Για την ανύψωση ενός φορτίου προσωπικού, περιστρέψτε δεξιόστροφα τη λαβή του στροφάλου. Κατά την περιέλιξη του σχοινιού εκπέμπεται ένας ήχος κλικ. Κατά την περιέλιξη του σχοινιού, βεβαιωθείτε ότι αυτό περιτυλίσσεται ομοιόμορφα και σφιχτά γύρω από το τύμπανο.

**ΠΡΟΣΟΧΗ**

**Σε περίπτωση πτώσης, εκτελέστε ανύψωση πριν από το κατέβασμα, για την αποδέσμευση των επιμέρους αρπαγών πέδησης. Εκτελέστε αρχικά ανύψωση τουλάχιστον κατά μισή περιστροφή του τυμπάνου πριν επιχειρήσετε να κατεβάσετε το φορτίο. Το σχοινί του βαρούλκου δεν αναπτύσσεται, εκτός εάν αποδεσμευτούν οι επιμέρους αρπαγές πέδησης.**

(5) Όξια, αλκαλικά ή άλλα περιβάλλοντα με δραστικές ουσίες ενδέχεται να προκαλέσουν φθορά στα στοιχεία του εξοπλισμού του βαρούλκου MSA Workman Winch. Εάν εργάζεστε σε χημικά δραστικό περιβάλλον, συμβουλευτείτε την MSA για να προσδιορίσετε τα αποδεκτά εξαρτήματα συστήματος για συγκεκριμένες συνθήκες. Το βαρούλκο MSA Workman Winch ενδέχεται να υποστεί βλάβη λόγω χημικών κινδύνων, θερμότητας και διάβρωσης. Σε περιβάλλοντα με χημικούς κινδύνους, θερμότητα και διάβρωση απαιτείται η διεξαγωγή πιο συχνών επισημών ελέγχων. Μην χρησιμοποιείτε το προϊόν σε περιβάλλοντα με θερμοκρασίες χαμηλότερες από -40°C και υψηλότερες από 54°C. Μην εκθέτετε το προϊόν σε διαβρωτικά περιβάλλοντα για παρατεταμένα χρονικά διαστήματα. Απαιτείται ιδιαίτερη προσοχή κατά την εργασία κοντά σε ενεργές ηλεκτρικές πηγές. Διατηρείτε ασφαλή απόσταση εργασίας (κατά προτίμηση τουλάχιστον 3 m) από ηλεκτρικούς κινδύνους. Όταν εργάζεστε κοντά σε κινούμενα μηχανικά μέρη (π.χ. μεταφορείς, περιστρεφόμενους άξονες, πρέσες, κ.λπ.) βεβαιωθείτε ότι δεν υπάρχουν χαλαρά στοιχεία σε οποιοδήποτε μέρος του συστήματος.

**9. Οδηγίες ελέγχου:** Όλα τα προϊόντα της MSA ελέγχονται και δοκιμάζονται υπό ελεγχόμενες συνθήκες στο εργοστάσιο πριν από την αποστολή. Ο έλεγχος από το χρήστη, η συντήρηση και η αποθήκευση του εξοπλισμού έχουν εξεχούσα σημασία, ιδιαίτερα όταν η διάταξη υπόκειται σε εν δυνάμει σοβαρές περιβαλλοντολογικές και εργασιακές συνθήκες. Ο χρήστης πρέπει να ελέγχει προσεκτικά τη διάταξη πριν από κάθε χρήση, τηρώντας τις οδηγίες και τις ετικέτες. Ελέγξτε τη λειτουργία της διάταξης σύμφωνα με τις οδηγίες που περιγράφονται στην παρούσα ενότητα και ελέγξτε τη μονάδα για τυχόν υπερβολική φθορά, βλάβη, παραμόρφωση ή μέρη που λείπουν. Η συχνότητα του περιοδικού ελέγχου εξαρτάται από τη σοβαρότητα των περιβαλλοντολογικών συνθηκών και τη συχνότητα χρήσης της μονάδας, αλλά πρέπει να εκτελείται έλεγχος τουλάχιστον κάθε 6 μήνες από αρμόδιο άτομο. Τα αποτελέσματα αυτού του ελέγχου πρέπει να καταγράφονται στα έντυπα ελέγχου που περιλαμβάνονται στο τέλος αυτών των οδηγιών χρήσης. Πρέπει επίσης να επισμαρτίζονται μόνιμα με χαλύβδινη σφραγίδα ο αντίστοιχος μήνας και το έτος στο πλέγμα ελέγχου του προϊόντος, ενώ απαιτείται ιδιαίτερη προσοχή ώστε να μην προκληθεί ζημιά στο περίβλημα του βαρούλκου.

**ΠΡΟΣΟΧΗ**

**Εάν απαιτείται δοκιμαστικό φορτίο για τον έλεγχο οποιασδήποτε λειτουργίας του βαρούλκου, μη χρησιμοποιείτε προσωπικό ως φορτίο. Βεβαιωθείτε ότι η περιοχή κάτω από το βαρούλκο δεν έχει εμπόδια. Ελέγχετε πάντα τις λειτουργίες του βαρούλκου πριν από κάθε χρήση.**

(1) Έλεγχος ανάπτυξης και σύμπτυξης σχοινιού: Προσαρτήστε το βαρούλκο σε κατάλληλο σύνδεσμο αγκύρωσης (όπως το τρίποδο MSA Workman Tripod), ώστε να είναι δυνατός ο χειρισμός του στροφάλου. Διατηρήστε το σχοινί του βαρούλκου υπό τάση και περιστρέψτε αριστερόστροφα το στροφάλο για την ανάπτυξη του σχοινιού. Στη συνέχεια, περιστρέψτε το στροφάλο δεξιόστροφα για κατάλληλη σύμπτυξη του σχοινιού. Ένας ήχος κλικ υποδεικνύει τη σωστή λειτουργία της σύμπτυξης του σχοινιού. Εάν δεν ακούσετε κανέναν ήχο κλικ, διακόψτε τη χρήση του προϊόντος και επιστρέψτε το στην MSA. Κατά τη διάρκεια της ανάπτυξης και σύμπτυξης του σχοινιού, βεβαιωθείτε ότι ο οδηγός περιέλιξης τυλίγει σφιχτά το σχοινί γύρω από το τύμπανο. (2) Έλεγχος λαβής: Ελέγξτε τη λαβή για τυχόν ρωγμές, κάμψεις και διάβρωση. Σε περίπτωση που εντοπίσετε οποιαδήποτε από αυτές τις καταστάσεις, διακόψτε τη χρήση του προϊόντος και επικοινωνήστε με την MSA για την αντικατάσταση της λαβής. (3) Έλεγχος σημάνσεων: Ελέγξτε για την παρουσία όλων των επικετών. Βεβαιωθείτε ότι όλες οι ετικέτες είναι καθαρές (δεν φέρουν φθορές) και ευανάγνωστες. Βεβαιωθείτε ότι η ημερομηνία που αναγράφεται στο πλέγμα ελέγχου είναι εντός των προηγούμενων 6 μηνών. Εάν έχουν παρέλθει 6 μήνες από τον προηγούμενο έλεγχο, διακόψτε τη χρήση του προϊόντος ώστε να ελεγχθεί από αρμόδιο άτομο, σύμφωνα με τις οδηγίες ελέγχου που περιγράφονται στις παρούσες οδηγίες χρήσης. (4) Έλεγχος βιδών και περικοχλίων: Ελέγξτε με τα δάκτυλά σας όλες τις βίδες και τα περικοχλία στο περίβλημα, για να διασφαλίσετε τη σωστή εφαρμογή τους. Εάν είναι χαλαρά, σφίξτε τα. Ελέγξτε εάν λείπουν, έχουν αντικατασταθεί εσφαλμένα ή τροποποιηθεί με οποιοδήποτε τρόπο τυχόν βίδες, περικοχλία ή άλλα μέρη. (5) Έλεγχος βραχίονα εγκατάστασης, περιβλήματος και τυμπάνου: Ελέγξτε προσεκτικά για ενδείξεις ρωγμών, κοιλώματα, παραμόρφωση ή ρήξη στο περίβλημα, το τύμπανο και το βραχίονα εγκατάστασης. Για μικρά κοιλώματα που δεν επηρεάζουν τη λειτουργία δεν απαιτείται καμία ενέργεια από το χρήστη. Εάν εντοπίσετε ρωγμές στο υλικό, επιστρέψτε το προϊόν για επισκευή. Τυχόν ακούσια πτώση της μονάδας ενδέχεται να οδηγήσει σε ένα βαθμό παραμόρφωσης των εσωτερικών εξαρτημάτων. Ελέγξτε για τυχόν ενδείξεις τριβής στην πλάκα πρέσας και το τύμπανο. Αυτό υποδεικνύεται από τη φθορά στις φλάντζες. Επίσης, ο χρήστης μπορεί να αντιληφθεί ανομοιόμορφη αντίσταση κατά την περιστροφή της λαβής του στροφάλου. Κάθε φορά που προκύπτει ζημιά που παρεμποδίζει την κανονική λειτουργία του βαρούλκου, διακόψτε τη χρήση τη μονάδας. Για μικρά κοιλώματα ή παραμορφώσεις που δεν επηρεάζουν τη λειτουργία δεν απαιτείται καμία ενέργεια από το χρήστη. (6) Έλεγχος άγκιστρου συγκράτησης: Ελέγξτε όλα τα μέρη του περιστροφικού άγκιστρου συγκράτησης για τυχόν ενδείξεις αλλοίωσης, παραμόρφωση, ρωγμές, βαθιές χαραγές, κοιλώματα ή τομές. Επίσης, ελέγξτε για τυχόν ενδείξεις που υποδεικνύουν ότι το άγκιστρο συγκράτησης έχει υποβληθεί σε έντονη θερμότητα που μπορεί να επηρεάσει την αντοχή του. Ελέγξτε για τυχόν ενδείξεις διάβρωσης ή υπερβολικής φθοράς και διακόψτε τη χρήση του προϊόντος εάν έχετε αμφιβολίες σχετικά με το εάν η φθορά ή/και η διάβρωση που εντοπίσατε μπορεί να επηρεάσει την αντοχή ή τη λειτουργία της μονάδας. Ελέγξτε εάν το σώμα συγκράτησης περιστρέφεται ελεύθερα γύρω από τη βίδα που το συνδέει με τον κρίκο συγκράτησης. (7) Έλεγχος εξαρτημάτων σχοινιού: Συρματόσχοινο: Ελέγξτε τους δύο μεταλλικούς κρίκους και το δακτύλιο. Εάν η μονάδα του χρήστη διαθέτει συναρμογή ως μέσο σύνδεσης του άγκιστρου συγκράτησης, η συναρμογή πρέπει να είναι πλήρως και σφιχτά μαζεμένη χωρίς βρόχους ή χαλαρά άκρα. Συνθετικό σχοινί: Ελέγξτε το νήμα ραφής που βρίσκεται στο εσωτερικό της προστατευτικής διάταξης και στον πλαστικό δακτύλιο. Αν το νήμα ραφής είναι φθαρμένο, μην χρησιμοποιήσετε τη μονάδα. Η μέση διάρκεια ζωής του συνθετικού σχοινιού είναι 10 έτη. Εντούτοις, οι ακόλουθοι παράγοντες μπορεί να μειώσουν τις επιδόσεις του προϊόντος και τη διάρκεια ζωής του: ακατάλληλη αποθήκευση, εσφαλμένη χρήση, μηχανική παραμόρφωση, επαφή με χημικά (οξέα και αλκάλια) και έκθεση σε υψηλή θερμοκρασία. Απαιτούνται συχνότεροι έλεγχοι σε περιβάλλοντα που επικρατούν τέτοιες συνθήκες. (8) Έλεγχος τροχαλίας: Ελέγξτε όλα τα μέρη της τροχαλίας για τυχόν ενδείξεις αλλοίωσης, παραμόρφωση, ρωγμές, βαθιές χαραγές, κοιλώματα ή τομές. Ελέγξτε για τυχόν ενδείξεις διάβρωσης ή υπερβολικής φθοράς και διακόψτε τη χρήση του προϊόντος εάν έχετε αμφιβολίες σχετικά με το εάν η φθορά ή/και η διάβρωση που εντοπίσατε μπορεί να επηρεάσει την αντοχή ή τη λειτουργία της μονάδας. (9) Έλεγχος караμπίνερ: Ελέγξτε όλα τα μέρη του караμπίνερ για τυχόν ενδείξεις αλλοίωσης, παραμόρφωση, ρωγμές, βαθιές χαραγές, κοιλώματα ή τομές. Ελέγξτε για τυχόν ενδείξεις διάβρωσης ή υπερβολικής φθοράς και διακόψτε τη χρήση του προϊόντος εάν έχετε αμφιβολίες σχετικά με το εάν η φθορά ή/και η διάβρωση που εντοπίσατε μπορεί να επηρεάσει την αντοχή ή τη λειτουργία της μονάδας.

**ΠΡΟΕΙΔΟΠΟΙΗΣΕΙΣ**

Μια ολόσωμη εξάρτηση είναι η μοναδική αποδεκτή διάταξη συγκράτησης που μπορεί να χρησιμοποιηθεί σε σύστημα ανακοπής πτώσης.

Ένα σύστημα ανακοπής πτώσης ΠΡΕΠΕΙ να συνδέεται ΜΟΝΟ στον ιμάντα του πίσω ή του μπροστινού κρίκου σχήματος D με την επισημανση σύνδεσης ανακοπής πτώσης "A". Τα σημεία αυτά μπορούν επίσης να χρησιμοποιηθούν για τη σύνδεση ενός συστήματος διάσωσης. Μη χρησιμοποιείτε ποτέ τον κρίκο σχήματος D των ισχιών για διατάξεις ανακοπής πτώσης ή προστασίας κατά την αναρρίχηση. Ο κρίκος σχήματος D ισχιών ενός ιμάντα ΠΡΕΠΕΙ να χρησιμοποιείται ΜΟΝΟ για τη σύνδεση συστήματος ρύθμισης θέσης κατά την εργασία (EN 358) και ΠΟΤΕ για τη σύνδεση συστήματος ανακοπής πτώσης ή διάταξης προστασίας κατά την αναρρίχηση.

Το βαρούλκο MSA Workman Winch ΠΡΕΠΕΙ να ελέγχεται πλήρως πριν από κάθε χρήση, ώστε να διασφαλίζεται η κατάσταση λειτουργίας του. Ελέγχετε σχολαστικά το βαρούλκο MSA Workman Winch για τυχόν σοβαρή φθορά, στοιχεία που λείπουν ή είναι σπασμένα, διάβρωση ή άλλες βλάβες. Ελέγξτε εάν λείπουν επικέτες ή είναι δυσανάγνωστες, εάν υπάρχουν ενδείξεις ακατάλληλης λειτουργίας, ακατάλληλης εφαρμογής ή αλλοίωσης οποιουδήποτε στοιχείου. Εάν κατά τον έλεγχο εντοπίσετε μη ασφαλή κατάσταση, μη χρησιμοποιείτε το βαρούλκο MSA Workman Winch μέχρι να εγκριθεί γραπτώς από αρμόδιο άτομο. Επιπλέον, το βαρούλκο MSA Workman Winch ΠΡΕΠΕΙ να υποβάλλεται σε έλεγχο μία φορά κάθε 6 μήνες από αρμόδιο εξουσιοδοτημένο άτομο, βάσει της ισχύουσας νομοθεσίας στη χώρα χρήσης. Ανατρέξτε στις οδηγίες ελέγχου.

MHN τροποποιείτε και μην επιχειρείτε να επισκευάσετε το βαρούλκο MSA Workman Winch. Η επισκευή του βαρούλκου MSA Workman Winch επιτρέπεται να πραγματοποιείται μόνο από την MSA ή από φορείς με γραπτή εξουσιοδότηση από την MSA. Το σύστημα δεν πρέπει να χρησιμοποιείται εκτός των περιορισμών του ή για σκοπό διαφορετικό από εκείνο για τον οποίο προορίζεται.

Τα άγκιστρα συγκράτησης και τα καραμπίνερ δεν πρέπει να συνδέονται μεταξύ τους. Μη σχηματίζετε κόμπους στον ιμάντα αναδέτη. Μη συνδέετε δύο άγκιστρα συγκράτησης σε έναν κρίκο σχήματος D. Μη βασίζεστε στην αίσθηση ή τον ήχο για την επιβεβαίωση της κατάλληλης προσάρτησης του άγκιστρου συγκράτησης. Ελέγχετε πάντα οπτικά για την κατάλληλη προσάρτηση. Βεβαιωθείτε ότι η πύλη και η υποδοχή του κρίκου είναι κλειστά πριν από τη χρήση.

Αποφεύγετε τη δημιουργία κοιλωμάτων ή την παραμόρφωση του περιβλήματος. Μη ρίχνετε ποτέ τη μονάδα από οποιοδήποτε ύψος. Τοποθετείτε τη μονάδα πάντα προσεκτικά. Κατά τη χρήση, προστατέψτε το σχοινί από τυχόν επαφή με αιχμηρές γωνίες και άκρα. Αποφεύγετε τη δημιουργία βρόχων σε σχοινί με τζόγο και τη σφιχτή έλξη, που προκαλούν στρεβλώσεις στο σχοινί. Μην επιτρέπετε την είσοδο ξένων σωμάτων στο περιβλήμα. Μην επιτρέπετε την εμπλοκή ή τη σύνθλιψη του σχοινού. Μην το χρησιμοποιείτε σε σημεία όπου υπάρχει κίνδυνος πτώσης αντικειμένων ή που μπορούν να επηρεάσουν την ομαλή λειτουργία της συσκευής.

Σε περίπτωση μεταπώλησης του βαρούλκου MSA Workman Winch σε χώρα εκτός της αρχικής χώρας προορισμού, είναι εξαιρετικής σημασίας για την ασφάλεια του χρήστη η παροχή από το μεταπωλητή οδηγίων και επιπλέον σχετικών πληροφοριών χρήσης, συντήρησης, περιοδικών ελέγχων και επισκευής στη γλώσσα της χώρας στην οποία πρόκειται να χρησιμοποιηθεί το βαρούλκο MSA Workman Winch.

Η αποτυχία συμμόρφωσης με τις παραπάνω προειδοποιήσεις ή η εσφαλμένη χρήση μπορεί να οδηγήσει σε τραυματισμό ή θάνατο.

**ΣΥΝΤΗΡΗΣΗ ΚΑΙ ΑΠΟΘΗΚΕΥΣΗ**

Τηρείτε αυστηρά τις οδηγίες καθαρισμού που περιγράφονται στην παρούσα ενότητα, για να αποτρέψετε δυσμενείς επιπτώσεις στα υλικά που χρησιμοποιούνται στο προϊόν.

Χρησιμοποιείτε τακτικά καθαρό, εμποτισμένο (όχι υγρό) ύφασμα για την απομάκρυνση τυχόν χωμάτων ή ρύπων που μπορούν να προκαλέσουν διάβρωση ή να εμποδίζουν την ανάγνωση των επικετών. Μην χρησιμοποιείτε ποτέ διαλύτες για να καθαρίσετε το περιβλήμα, καθώς ενδέχεται να προκαλέσουν φθορά στην κολλητική ουσία της επικέτας. Χρησιμοποιείτε καθαρό στεγνό ύφασμα για να σκουπίσετε το σχοινί κατά την επαναπεριτύλιξη του στη διάταξη. Εάν είναι απαραίτητο, λιπάνετε το σχοινί μετά από αυτήν τη διαδικασία.

Η λίπανση πρέπει να εφαρμόζεται μόνο σε καθαρό, στεγνό συρματοσχοινί, καθώς είναι αποτελεσματική μόνο όταν η επάλειψη έρχεται σε επαφή με το μέταλλο. Εάν κατά τον έλεγχο εντοπίσετε τη συσσώρευση ρύπων, χρησιμοποιήστε βούρτσα με πυκνές νημάτινες τρίχες (όχι συρμάτινες) για να αφαιρέσετε τους ρύπους. Μην χρησιμοποιείτε ποτέ βενζίνη ή κηροζίνη ως διαλύτη. Απαιτείται ιδιαίτερη προσοχή κατά τον καθαρισμό των κενών μεταξύ των κλώνων του σχοινού, ώστε το λιπαντικό να εισχωρήσει στον πυρήνα του σχοινού, να γεμίσει τα κενά και να μην είναι δυνατή η εισχώρηση υγρασίας και ξένων σωματιδίων. Χρησιμοποιείτε λιπαντικό χαμηλού ιξώδους, με ιδιότητες ανθεκτικότητας έναντι της υγρασίας και της διάβρωσης. Μπορείτε να επαλείψετε το λιπαντικό με βούρτσα ή με ύφασμα εμποτισμένο με λιπαντικό. Σκουπίστε την περίσσεια λιπαντικού με στεγνό, καθαρό ύφασμα.

Δεν είναι εφικτό να προδιαγραφούν τα χρονικά διαστήματα που μεσολαβούν μεταξύ της εφαρμογής λιπαντικού. Ωστόσο, το σχοινί πρέπει πάντα να λιπαίνεται κατάλληλα, και με περιοδικούς ελέγχους είναι δυνατός ο προσδιορισμός της στιγμής που πρέπει να εφαρμοστεί λίπανση. Σε διαβρωτικά περιβάλλοντα, ο καθαρισμός και η λίπανση του σχοινού πρέπει να πραγματοποιούνται πιο συχνά. Εάν το βαρούλκο τείνει εκτός λειτουργίας για παρατεταμένο χρονικό διάστημα, το σχοινί πρέπει να καθαριστεί και να λιπανθεί πριν από την αποθήκευση.

Σημείωση: Μην λιπαίνετε κανένα άλλο μέρος του βαρούλκου, εκτός από το συρματοσχοινί και το άγκιστρο συγκράτησης. Ο μηχανισμός περιέλιξης του βαρούλκου δεν χρειάζεται ουσιαστική συντήρηση. Όλα τα έδρανα φέρουν λίπανση που διαρκεί εφ' όρου ζωής. Το βαρούλκο δεν περιέχει μέρη που μπορούν να επισκευαστούν από το χρήστη. Σε περίπτωση που ο εξοπλισμός υποστεί βλάβη ή χρειάζεται συντήρηση, πρέπει να επισημανθεί ως «ΑΚΑΤΑΛΛΗΛΟ ΓΙΑ ΧΡΗΣΗ» και να τεθεί εκτός λειτουργίας. Η διορθωτική συντήρηση (εκτός του καθαρισμού) και η επισκευή, όπως αντικατάσταση στοιχείων, πρέπει να εκτελείται από την MSA. Μην επιχειρείτε επίποπο επισκευές.

Η MSA σας συνιστά περιοδική επαναπιστοποίησης εγκεκριμένη από τον κατασκευαστή μηχανικών συσκευών σύμφωνα με τα διαστήματα στον παρακάτω πίνακα. Παρότι αυτή θεωρείται η καλύτερη πρακτική, εξαρτάται απόλυτα από τη διακριτική ευχέρεια του αρμόδιου ατόμου. Η MSA σας συνιστά περιοδική επιθεώρηση από αρμόδιο άτομο εκτός του χρήστη σύμφωνα με τα διαστήματα στον παρακάτω πίνακα ή με τους τοπικούς κανονισμούς. Αυτό δεν είναι προαιρετικό.

Είδος χρήσης	Παραδείγματα εφαρμογής	Συνθήκες χρήσης	ΑΠΑΙΤΕΙΤΑΙ Συχνότητα ελέγχου από αρμόδιο άτομο	ΣΥΝΙΣΤΑΤΑΙ Συχνότητα επαναπιστοποίησης εγκεκριμένη από τον κατασκευαστή
Περιστασιακή έως ελαφριά	Διάσωση από περιορισμένους χώρους, συντήρηση εργοστασίου	Καλές συνθήκες αποθήκευσης, εσωτερική ή περιστασιακή εξωτερική χρήση, θερμοκρασία δωματίου, καθαρό περιβάλλον	Ετησίως	Τουλάχιστον κάθε 2-5 έτη
Μέτρια έως βαριά	Μεταφορές, κατασκευή κατοικιών, δημόσιες υπηρεσίες, αποθήκες	Αρκετά καλές συνθήκες αποθήκευσης, εσωτερική και εκτεταμένη εξωτερική χρήση, όλες οι θερμοκρασίες, καθαρό ή σκονισμένο περιβάλλον	Κάθε 6 μήνες έως 12 μήνες	Τουλάχιστον κάθε 1-2 έτη
Βαριά έως συνεχής	Κατασκευή εμπορικών καταστημάτων, εξόρυξη πετρελαίου, αερίου και μεταλλευμάτων	Δύσκολες συνθήκες αποθήκευσης, παρατεταμένη ή συνεχής εξωτερική χρήση, όλες οι θερμοκρασίες, βρώμικο περιβάλλον	Κάθε 3 έως 6 μήνες	Τουλάχιστον ετησίως

Βάσει του προτύπου AS/NZS 1891.4 απαιτείται επιθεώρηση από αρμόδιο άτομο τουλάχιστον ανά έτη. Επιπλέον, η MSA συνιστά σέρβις από επιθεωρητή εξοπλισμού ασφαλείας ύψους τουλάχιστον κάθε 5 χρόνια. Αποθηκεύετε το βαρούλκο MSA Workman Winch σε δροσερό, ξηρό και καθαρό χώρο, μακριά από την άμεση ηλιακή ακτινοβολία. Αποφεύγετε περιοχές όπου υπάρχει θερμότητα, υγρασία, φως, λάδια και χημικά ή αναθυμιάσεις αυτών ή άλλα στοιχεία που προκαλούν υποβάθμιση του προϊόντος. Τυχόν εξοπλισμός που έχει υποστεί ζημιά ή χρειάζεται συντήρηση δεν πρέπει να αποθηκεύεται στον ίδιο χώρο με εξοπλισμό που μπορεί να χρησιμοποιηθεί. Ο εξοπλισμός που είναι πολύ λερωμένος, υγρός ή έχει ρυπανθεί με άλλο τρόπο πρέπει να υποβληθεί σε κατάλληλη διαδικασία συντήρησης (π.χ. στέγνωμα και καθαρισμός) πριν από την αποθήκευση. Πριν από τη χρήση του εξοπλισμού που έχει αποθηκευτεί για παρατεταμένο χρονικό διάστημα, πρέπει να διεξαχθεί επίσημος έλεγχος από αρμόδιο άτομο.

Μεταφέρετε το βαρούλκο MSA Workman Winch στη συσκευασία του, για να το προστατέψετε από τομές, υγρασία, χημικές ουσίες και τις αναθυμιάσεις τους, ακραίες θερμοκρασίες και υπερύψεις ακτίνες.

Λίστα στοιχείων και εξαρτημάτων:

Κωδικός στοιχείου	Κωδικός εξαρτήματος	Περιγραφή	Αριθμός εικόνας στο εγχειρίδιο
1	10116521	Τρίποδο MSA Workman Tripod	42
2	506222	Τροχαλία	41
3	10129888	Καραμπίνερ	40

## ITALIANO

## ISTRUZIONI PER L' USO

## 1. Descrizione del verricello MSA Workman Winch

Il verricello MSA Workman Winch è adatto per il sollevamento, l'abbassamento e il posizionamento sia di personale che di materiali. Non deve essere usato come dispositivo anticaduta. È stato progettato per l'uso in combinazione con connettori di ancoraggio, dispositivi anticadute e altri componenti MSA per realizzare dei sistemi completi per guidare il personale, posizionarsi sul lavoro, operazioni di salvataggio di emergenza e di evacuazione. I componenti MSA sono a disposizione per fornire un'ulteriore anticaduta per tutti questi sistemi. Il verricello MSA Workman Winch insieme al tripode MSA Workman Tripod può essere usato in senso verticale.

Il cavo del Verricello MSA Workman Winch è disponibile con lunghezza da 10, 15, 20, 25 e 30 metri, vedere la tabella per le informazioni dettagliate di queste configurazioni.

STRUTTURA DEL CAVO				
Nome del prodotto	Materiale	Dimensioni del cavo	Lunghezza	Cod.
Verricello MSA Workman Winch	Acciaio inossidabile non-girevole	Ø 5 mm	10 m	10147566
			15 m	10147567
			20 m	10147296
			25 m	10154687
			30 m	10154688
	Acciaio galvanizzato	Ø 5 mm	10 m	10153828
			15 m	10153829
			20 m	10153830
			25 m	10154689
	Fune sintetica	Ø 6 mm	30 m	10154690
			20 m	10148278

(1) Descrizione del verricello: Il verricello è progettato per l'utilizzo con il tripode MSA Workman Tripod (figura 17). Può anche essere usato con altri connettori di ancoraggio approvati da MSA. Il verricello serve come dispositivo di sollevamento-abbassamento primario per i sistemi che utilizzano il tripode per posizionare apparecchiature in spazi confinati sopra l'area a cui accedere. Il verricello si monta lateralmente alla gamba del tripode. Questa posizione permette ad un assistente in superficie, posizionato lontano dal punto di accesso allo spazio confinato, di usare il verricello sfruttando al massimo lo spazio utilizzabile all'interno del tripode e aumenta la stabilità abbassando il centro di gravità del tripode.

### ATTENZIONE

**Quando il verricello MSA Workman Winch viene installato sul tripode MSA Workman Tripod, una carrucola e un moschettone sono necessari per manovrare il cavo del verricello nel golfare centrale della testa del tripode. Vedere la figura 17.**

Nota: quando si utilizza il verricello per il sollevamento-abbassamento del personale, è necessario un sistema anticaduta indipendente. Si raccomanda un dispositivo anticaduta MSA tipo retrattile. Altri sistemi anticaduta sono disponibili anche da MSA. (2) I meccanismi interni del verricello sono protetti da robuste custodie in plastica. Tutte le parti sono in acciaio zincato o in acciaio inossidabile per resistere alla corrosione. L'estremità del cavo termina con un moschettone girevole autobloccante che richiede due operazioni distinte e separate per sbloccare e aprire la chiusura a scatto. Quando viene rilasciato, il blocco a scatto si chiude e si blocca automaticamente.

### ATTENZIONE

**L'utilizzatore deve evitare che il cavo sia allentato che consentirebbe la caduta libera. Per evitare l'avvolgimento allentato sul tamburo, mantenere sempre una tensione sul cavo di almeno 6,75 kg in caso di avvolgimento.**

Il verricello funziona normalmente con la manovella standard manuale illustrata nella figura 1. Per estrarre il cavo o abbassare un carico, ruotare l'impugnatura in senso antiorario. Per ritrarre il cavo o sollevare un carico, ruotare l'impugnatura in senso orario. Per sospendere un carico, rilasciare l'impugnatura. Un freno nel meccanismo di azionamento impedisce al tamburo di ruotare liberamente. Il freno funziona anche quando la forza viene rimossa manualmente.

**2. Specifica:** il verricello MSA Workman Winch comprende diverse caratteristiche standard: (1) carico di lavoro nominale di 140 kg per il personale e 225 kg per il materiale. (2) Un avvolgimento aperto del tamburo di 5 mm in acciaio inox o fune sintetica di 6 mm. (3) paracolpi integrato. (4) azionamento con frizione per impedire il sovraccarico del verricello e ridurre la possibilità di lesioni a una persona se agganciato ad un elemento strutturale durante il sollevamento. (5) sistema a doppia frenata. (6) custodia robusta e staffa di montaggio. (7) moschettone autobloccante girevole. (8) manovella manuale pieghevole. (9) meccanismo Level-Wind per un tamburo avvolgicavo anti-groviglio. (10) RFID abilitato.

**3. Formazione:** è responsabilità dell'acquirente del verricello MSA Workman Winch assicurarsi che gli utilizzatori del prodotto abbiano familiarità con queste istruzioni per l'uso e siano stati addestrati da una persona competente. Accertarsi di essere stati adeguatamente addestrati per l'uso di questo verricello MSA Workman Winch e assicurarsi di comprendere appieno come funziona.

**4. Requisito di ancoraggio:** l'ancoraggio utilizzato per sospendere il verricello per il sollevamento del personale deve essere sufficientemente forte da sostenere il carico con un adeguato fattore di sicurezza. I fattori di sicurezza richiesti sono 10:1 per il personale e 6:1 per sollevamento / abbassamento del materiale. Per il sollevamento del personale, l'ancoraggio deve avere una resistenza minima di 10 KN. Un ulteriore sistema anticaduta deve essere utilizzato.

**5. Piano di soccorso:** l'utilizzatore deve disporre di un piano di soccorso e dei mezzi necessari per la sua attuazione, e che il piano deve tenere conto delle attrezzature e della formazione specifica necessaria per effettuare un immediato soccorso in tutte le condizioni prevedibili. Ci dovrebbe essere un contatto visivo diretto o indiretto o qualche altro mezzo di comunicazione con la persona soccorsa in qualsiasi momento durante l'operazione di soccorso.

**6. Compatibilità dei componenti del sistema:** tutti i componenti (ad esempio imbracatura completa, cordino autoretrattile, moschettone, gancio a scatto, ecc) collegati a questo verricello MSA Workman Winch devono essere compatibili. Il verricello MSA Workman Winch è progettato per essere utilizzato con componenti e sottosistemi di collegamento approvati da MSA. L'utilizzo del sottogruppo del verricello MSA Workman Winch con prodotti fabbricati da altri che non sono approvati per iscritto da MSA possono influenzare negativamente la capacità funzionale tra i componenti di sistema e l'affidabilità del sistema completo. Contattare MSA per qualsiasi domanda o per ulteriori informazioni.

**7. Limitazioni fisiche:** buona condizione fisica è necessaria per effettuare lavori in quota. Alcune condizioni mediche possono minacciare la sicurezza degli utilizzatori durante il normale utilizzo del verricello MSA Workman Winch e in caso di emergenza (assunzione di farmaci, problemi cardiovascolari, ecc.). In caso di dubbio, consultare il proprio medico prima dell'uso. Le donne gravide e i minorenni non devono MAI usare il verricello MSA Workman Winch.

**8. Funzionamento del verricello:** (1) il personale addetto all'uso del verricello per il sollevamento / l'abbassamento / il posizionamento deve avere un ulteriore sistema anticaduta, come un dispositivo di salvataggio MSA o un sistema anticaduta di tipo retrattile. MSA, oltre ad una imbracatura completa conforme alla EN 361. Quando si usa il verricello per il personale, non bisogna mai permettere a più di una persona di usare il verricello contemporaneamente. Non trasportare mai personale e materiali allo stesso tempo.

### ATTENZIONE

**(1) Non lasciare mai un carico appeso al verricello mentre il verricello è incustodito. (2) Assicurarsi sempre che il cavo venga estratto diritto dal tamburo del verricello- mai inclinato. (3) Non superare mai i carichi massimi nominali di personale elencati sull'etichetta specifica del verricello. (4) Non alterare la meccanica del verricello. (5) Non usare mai due o più verricelli per sollevare o abbassare un carico di personale. Lo spostamento del carico di personale può mettere tutto il carico su un verricello, causando il fallimento sequenziale di entrambe le unità. (6) Ogni volta che un carico viene sollevato, innanzi tutto testare il verricello sollevando il carico di pochi centimetri. (7) Tenere sempre le mani lontano dai punti di pizzicamento attorno a linee portanti, carrucole e tamburi durante il funzionamento. (8) Verificare sempre lo svolgimento uniforme durante l'estrazione o la retrazione del cavo guidando il cavo. Usare una mano guantata quando si guida il cavo per evitare tagli e schegge metalliche. Ispezionare continuamente il livello di avvolgimento durante il funzionamento. (9) È fondamentale che l'operatore del verricello rimanga ad una distanza di sicurezza da qualsiasi rischio di caduta o carico di personale che potrebbero causare lesioni in caso di perdita di equilibrio da parte dell'operatore, o nel caso di una caduta del carico di personale. Quando si aziona il verricello in una zona a rischio di caduta, l'operatore deve indossare adeguati dispositivi di protezione anticaduta collegati ad un ancoraggio indipendente. (10) Tutte le etichette devono essere visibili e l'operatore non dovrebbe mai trovarsi tra l'alloggiamento del verricello e il cavo. L'operatore del verricello deve sempre utilizzare il verricello con la custodia e la manovella tra lui o lei e il carico di personale. (11) Non installare mai il verricello in cui ogni addetto ai lavori deve essere allineato al cavo del verricello sotto tensione. In caso di guasto al cavo, l'energia accumulata potrebbe causare il rinculo del cavo con una forza sufficiente a provocare lesioni gravi o mortali.**

(2) Abbassamento di un carico di personale: per abbassare un carico con personale sospeso, ruotare la manovella in senso antiorario. Per estrarre il cavo dal verricello quando non c'è carico sospeso, ruotare l'impugnatura in senso antiorario mentre tirando il carico con una forza di almeno 6,75 kg. Per riprendere il sollevamento, ruotare in senso orario la manovella. (3) Sospensione di un carico di personale: per sospendere un carico di personale, rilasciare lentamente la manovella. (4) Sollevamento di un carico di personale: per sollevare un carico di personale, ruotare la manovella in senso orario. Un clic segnalerà che il cavo è stato avvolto. Dopo aver avvolto il cavo, controllare per essere sicuri che il cavo si avvolga in modo uniforme e stretto attorno al tamburo.

### ATTENZIONE

**In caso di caduta, sollevare prima di abbassare per sganciare i nottolini del freno di emergenza. Sollevare prima almeno mezzo giro del tamburo prima di tentare di abbassare. A meno che i nottolini del freno di emergenza vengano disinseriti dopo una caduta, il verricello non si avvolgerà.**

(5) Ambienti acidi, alcalini, o altri ambienti con sostanze aggressive possono danneggiare i componenti di questo verricello MSA Workman Winch. Se si lavora in un ambiente chimicamente aggressivo, consultare MSA per determinare i componenti accettabili del sistema per le vostre specifiche condizioni. Rischi chimici, calore e corrosione possono danneggiare il verricello MSA Workman Winch. Controlli formali più frequenti servono in ambienti con rischi chimici, calore e corrosione. Non usare in ambienti con temperature inferiori a -40°C e superiori a 54°C. Non esporre alla corrosione per periodi prolungati. Prestare la massima attenzione quando si lavora in prossimità di fonti elettriche sotto tensione. Mantenere una distanza di sicurezza sul lavoro (preferibilmente almeno 3 m) dai rischi elettrici. Quando si lavora in prossimità di componenti meccanici mobili (ad esempio nastri trasportatori, alberi rotanti, presse, ecc), assicurarsi che non vi siano elementi allentati in qualsiasi parte del sistema.

**9. Linee guida d'ispezione:** Tutti i prodotti MSA sono stati ispezionati e testati in condizioni controllate in fabbrica prima della spedizione. L'ispezione, la manutenzione e la conservazione dell'attrezzatura da parte dell'utilizzatore assumono un'importanza maggiore una volta che il dispositivo viene sottoposto a potenziali condizioni ambientali e lavorative gravose. Prima di ogni utilizzo, l'utilizzatore deve controllare con attenzione il dispositivo seguendo le istruzioni e le etichette. Controllare il funzionamento del dispositivo secondo le istruzioni riportate in questa sezione ed esamina l'unità per eccessiva usura, danneggiamento, modifica o parti mancanti. La frequenza delle ispezioni periodiche dipende dalla gravità delle condizioni ambientali e dalla frequenza di utilizzo dell'unità, tuttavia deve essere eseguita almeno ogni 6 mesi, da una persona competente. I risultati di questa ispezione devono essere documentati utilizzando gli appositi moduli alla fine di queste istruzioni per l'uso. Il mese e l'anno appropriato sulla griglia d'ispezione del prodotto devono essere contrassegnati in modo permanente con un timbro di acciaio, avendo cura di non danneggiare l'alloggiamento del verricello.

### ATTENZIONE

**Quando un carico di prova serve per consentire l'ispezione di qualsiasi funzione del verricello, non utilizzare il personale come carico. Assicurarsi che l'area sottostante il verricello sia sgombra da eventuali ostruzioni. Ispezionare sempre le funzioni del verricello prima di ogni utilizzo.**

(1) Controllo della velocità di avvolgimento e del recupero del cavo: montare il verricello ad un connettore di ancoraggio appropriato (come il tripode MSA Workman Tripod) per consentire l'uso manovella. Mantenere la tensione sul cavo del verricello, ruotare la manovella in senso antiorario per avvolgere il cavo. Quindi ruotare la manovella in senso orario per verificare il corretto recupero del cavo. Un clic indica che il recupero del cavo funziona correttamente. Mettere il prodotto fuori servizio e restituirlo alla MSA, se non si sente il clic. Durante l'estrazione e la retrazione del cavo, controllare che la guida di avvolgimento avvolga il cavo strettamente attorno al tamburo. (2) Ispezione della maniglia: verificare la presenza di cricche, piegature e corrosione sull'impugnatura. Mettere il prodotto fuori servizio, se sussiste una di queste condizioni e contattare MSA per la sostituzione dell'impugnatura. (3) Ispezione della marcatura: Verificare la presenza di tutte le etichette. Assicurarsi che tutte le etichette siano chiare (non danneggiata) e leggibili. Verificare che la data di griglia d'ispezione rientri nei 6 mesi precedenti. Se sono passati 6 mesi dalla precedente ispezione, mettere il prodotto fuori servizio per l'ispezione da parte di una persona competente, secondo le linee guida d'ispezione riportate nelle istruzioni per l'uso. (4) Ispezione di viti e dadi: usando le dita controllare che tutti i bulloni e i dadi della custodia siano stretti. Se allentati, stringerli. Verificare che eventuali bulloni, dadi o altre parti non siano mancanti o siano stati impropriamente sostituiti o modificati in alcun modo. (5) Ispezione della staffa d'installazione, corpo e tamburo: notare attentamente segni di crepe, ammaccature, deformazioni o rotture nel corpo, nel tamburo e nella staffa d'installazione. Piccole ammaccature che non pregiudicano la funzione non richiedono l'intervento dell'utilizzatore. Restituire al centro di assistenza se ci sono crepe nel materiale. La caduta accidentale dell'unità potrebbe portare ad una certa deformazione dei componenti interni. Verificare la presenza di segni che la piastra di stampa e il tamburo si stanno fregando. Questa sarà comprovata da usura sulle flange del tamburo, anche l'utilizzatore può riscontrare resistenza irregolare durante la rotazione della manovella. Ogni volta che vi è un danno che impedisce al verricello di funzionare normalmente, mettere l'unità fuori servizio. Minime ammaccature o deformazioni che non influiscono sul funzionamento non richiedono l'intervento dell'utilizzatore.

(6) Ispezione del moschettoni: controllare che tutte le parti del gancio a scatto girevole non abbiano segni di alterazione, distorsione, crepe, incisioni profonde, ammaccature o tagli. Verificare anche le indicazioni che il gancio a scatto sia stato sottoposto a un intenso calore che potrebbero influire sulla sua forza. Verificare la presenza di segni di usura o di corrosione in eccesso e mettere il prodotto fuori servizio se c'è qualche problema se l'usura rilevata e/o la corrosione possono influenzare la forza o la funzione. Verificare che il corpo a scatto giri liberamente intorno al bullone collegandolo al golfare a scatto. (7) Ispezione dei raccordi del cavo: Cavo: controllare le due ghiera e la bussola. Se l'unità dell'utilizzatore ha una giunzione come mezzi di fissaggio del gancio a scatto, la giunzione deve essere ricalzata completamente e strettamente senza loop o estremità allentate. Fune sintetica: Controllare il filo di cucitura che si trova all'interno del bumper e della redancia di plastica. Qualora il filo di cucitura fosse danneggiato, mettere l'unità fuori servizio. La vita media della fune sintetica è di 10<sup>4</sup> anni. Tuttavia, i seguenti fattori possono ridurre le prestazioni del prodotto e la sua durata di vita: conservazione non corretta, uso non corretto, deformazione meccanica, contatto con sostanze chimiche (acidi e alcali), esposizione alla temperatura elevata. Si richiedono delle ispezioni più frequenti in questi ambienti. (8) Ispezione della carrucola: controllare tutte le parti della carrucola per verificare eventuali segni di alterazione, distorsione, crepe, incisioni profonde, ammaccature o tagli. Verificare la presenza di segni di usura o di corrosione in eccesso e mettere il prodotto fuori servizio se c'è qualche problema se l'usura rilevata e/o la corrosione possono influenzare la forza o la funzione. (9) Ispezione del moschettoni: controllare tutte le parti del moschettoni per vedere i segni di alterazione, distorsione, crepe, incisioni profonde, ammaccature o tagli. Verificare la presenza di segni di usura o di corrosione in eccesso e mettere il prodotto fuori servizio se c'è qualche problema se l'usura rilevata e/o la corrosione possono influenzare la forza o la funzione.

### AVVERTENZE

Un'imbracatura completa è l'unico dispositivo accettabile di ritenuta del corpo che può essere utilizzato in un sistema anticaduta.

Un sistema anticaduta deve essere collegato all'anello a D posteriore o anello a D frontale dell'imbracatura solo con la marcatura di attacco anticaduta "A". Questi punti possono anche essere utilizzati per il collegamento di un sistema di soccorso. Non usare mai l'anello a D sui fianchi per arrestare la caduta o la protezione per la salita. L'anello a D sui fianchi DEVE essere utilizzato SOLO per il collegamento di un sistema di posizionamento sul lavoro (EN 358) e MAI di un sistema anticaduta o protezione per la salita.

Il verricello MSA Workman Winch deve essere completamente ispezionato prima di ogni utilizzo per verificare che possa essere sottoposto ad un'eventuale manutenzione.

Esaminare ogni centimetro del verricello MSA Workman Winch alla ricerca di eventuali segni di forte usura, elementi mancanti o rotti, corrosione o altri danni. Esaminare se l'etichetta manca o illeggibile; se ci sono prove di un funzionamento irregolare, tenuta impropria, o alterazione di qualsiasi componente. Non utilizzare il verricello MSA Workman Winch solo dopo conferma scritta da parte di una persona competente, se l'ispezione rivela una condizione di non sicurezza. Inoltre, il verricello MSA Workman Winch DEVE essere controllato una volta ogni 6 mesi da una persona competente autorizzata dalla legislazione vigente nel paese di utilizzo. Vedere le linee guida di ispezione.

NON modificare o tentare riparazioni sul verricello MSA Workman Winch. Solo MSA o centri con autorizzazione scritta da MSA possono riparare un verricello MSA Workman Winch. Il sistema non deve essere utilizzato al di fuori dei limiti, o per qualsiasi scopo diverso da quello per il quale è stato ideato.

Ganci a scatto e moschettoni non devono connettersi tra loro. Non fare nodi nel cordino. Non collegare due ganci a scatto ad un anello a D. Non basarsi sulle sensazioni o sui clic per verificare il corretto aggancio del gancio a scatto. Controllare sempre a livello visivo il corretto aggancio. Assicurarsi che il blocco e il chiavistello siano chiusi prima dell'uso.

Prevenire ammaccature o deformazione dell'alloggiamento. Non far cadere l'unità da qualsiasi altezza. Appoggiare a terra con attenzione. Quando è in uso, impedire che il cavo venga a contatto con spigoli vivi e bordi. Evitare che si formino dei loop nel cavo allentato e che non venga teso eccessivamente, causandone un attorcigliamento. Non permettere che oggetti estranei possano finire nell'alloggiamento. Non permettere che il cavo venga afferrato o schiacciato. Non usare se gli oggetti possono cadere o altrimenti interferire con la corretta funzionalità del dispositivo.

È essenziale per la sicurezza dell'utilizzatore che, qualora il verricello MSA Workman Winch venisse rivenduto fuori dal paese di destinazione originale, il rivenditore fornisca le istruzioni e le informazioni supplementari pertinenti per l'uso, per la manutenzione, per l'ispezione periodica e per la riparazione nella lingua del paese in cui il verricello MSA Workman Winch deve essere utilizzato. L'inosservanza di queste avvertenze o l'abuso può provocare lesioni gravi o mortali.

### MANUTENZIONE E CONSERVAZIONE

Rispettare rigorosamente le istruzioni per la pulizia in questa sezione per evitare effetti negativi sui materiali utilizzati nel prodotto.

Utilizzare periodicamente un panno pulito e umido (non bagnato) per rimuovere lo sporco o la contaminazione che può causare corrosione oppure ostacolare la leggibilità delle etichette. Non utilizzare mai solventi per pulire l'alloggiamento in quanto potrebbero rimuovere l'etichetta adesiva. Utilizzare un panno pulito e asciutto per pulire il cavo in quanto si riavvolge lentamente nel dispositivo. Se necessario, lubrificare il cavo dopo tale operazione.

La lubrificazione deve essere applicata solo ad un cavo in fune pulito, asciutto perché è efficace solo quando l'indumento viene a contatto con il metallo. Se l'ispezione rivela l'accumulo di contaminanti, utilizzare una spazzola a setole in fibra ad alta densità (non metallica) per rimuovere i contaminanti. Non usare mai benzina o cherosene come solvente. Prestare particolare attenzione alla pulizia degli spazi tra i fili del cavo in modo che il lubrificante possa penetrare nell'anima del cavo e colmare queste lacune per tenere fuori umidità e corpi estranei. Utilizzare un lubrificante a bassa viscosità, aventi proprietà non corrosive, resistenti all'umidità. Esso può essere applicato con pennello o tampone con un panno saturato di lubrificante. Rimuovere il lubrificante in eccesso con un panno asciutto e pulito.

Non è possibile specificare gli intervalli di tempo tra le lubrificazioni. Tuttavia, il cavo deve essere lubrificato correttamente a tutte le ore, e le ispezioni periodiche indicheranno quando bisogna farlo. In ambienti corrosivi, il cavo deve essere pulito e lubrificato con maggiore frequenza. Se il verricello viene messo fuori servizio per un lungo periodo di tempo, il cavo dovrebbe essere pulito e lubrificato prima di riparlo.

Nota: non lubrificare alcuna parte del verricello ad eccezione della fune metallica e del gancio a scatto. Il meccanismo di avvolgimento del verricello è praticamente esente da manutenzione. Tutti i cuscinetti sono lubrificati a vita. Il verricello non contiene parti riparabili dall'utilizzatore. L'attrezzatura che è danneggiata o necessita di manutenzione deve essere etichettata come "inutilizzabile" e messa fuori servizio. La manutenzione correttiva (oltre alla pulizia) e la riparazione, come ad esempio la sostituzione di elementi, devono essere eseguite da MSA. Non tentare riparazioni sul campo.

MSA consiglia di eseguire la ricertificazione periodica dei dispositivi meccanici autorizzata dal produttore, secondo gli intervalli indicati nella tabella che segue. Benché questa sia considerata la migliore prassi, in ultima analisi la sua esecuzione rimane a discrezione della persona competente. MSA richiede di eseguire l'ispezione periodica da parte di una persona competente, diversa dall'utente, secondo gli intervalli indicati nella tabella che segue o ai sensi delle norme locali. Non si tratta di una scelta opzionale.

Tipo di utilizzo	Esempi di applicazione	Condizioni di utilizzo	Frequenza di ispezione RICHIESTA dalla persona competente	Frequenza di ricertificazione RACCOMANDATA dalla fabbrica autorizzata
Da non frequente a leggero	Soccorso e spazi confinati, manutenzione in fabbrica	Buone condizioni di stoccaggio, utilizzo in ambiente chiuso o aperto non frequente, temperatura ambiente, ambienti puliti	Ogni anno	Almeno ogni 2-5 anni
Da moderato a pesante	Trasporto, edilizia residenziale, utenze, magazzino	Condizioni di stoccaggio adeguate, utilizzo in ambienti chiusi e all'esterno per un periodo di tempo prolungato, differenti temperature, ambienti più o meno puliti	Da ogni sei mesi ad ogni anno	Almeno ogni 1-2 anni
Da grave a continuo	Edilizia commerciale, petrolio e gas, attività mineraria	Condizioni di stoccaggio estreme, utilizzo in ambienti aperti prolungato o continuo, differenti temperature, ambienti sporchi	Da ogni trimestre ad ogni sei mesi	Almeno ogni anno

La norma AS/NZS 1891.4 richiede di eseguire almeno ogni 6 mesi un'ispezione da parte di una persona competente. MSA consiglia inoltre di eseguire almeno ogni 5 anni un'ispezione a cura dell'ispettore delle attrezzature di sicurezza per i lavori in altezza. Conservare il verricello MSA Workman Winch in un luogo fresco, asciutto e pulito lontano dalla luce solare diretta. Evitare le zone dove calore, umidità, luce, olio e sostanze chimiche o loro vapori o altri elementi degradanti possono essere presenti. L'attrezzatura che è danneggiata o necessita di manutenzione non deve essere conservata nella stessa zona delle attrezzature utilizzabili. Eseguire una corretta manutenzione dell'attrezzatura molto sporca, bagnata, o comunque contaminata (ad esempio, asciugata e pulita) prima dello stoccaggio. Prima di utilizzare l'attrezzatura che è stata conservata per lunghi periodi di tempo, si raccomanda di incaricare una persona competente che esegua un'ispezione formale.

Trasportare il verricello MSA Workman Winch nella propria confezione proteggerlo da tagli, umidità, sostanze chimiche e loro vapori, temperature estreme, e raggi ultravioletti.

Elenco di componenti e accessori:

Numero voce	Codice	Descrizione	Numero figura nel manuale
1	10116521	Tripode MSA Workman Tripod	42
2	506222	Carrucola	41
3	10129888	Moschettone	40

## NEDERLANDS

## GEBRUIKSISTRUCTIES

## 1. Beschrijving MSA Workman Winch lier

De MSA Workman Winch lier is geschikt voor het tillen, neerlaten en positioneren van personen of materiaal. De lier mag niet gebruikt worden als valbescherming. Het apparaat is ontworpen voor gebruik in combinatie met MSA-ankerpunten, valbescherming en andere onderdelen om complete systemen te maken voor het rijden van personen, werkpositionering, noodreddingen en evacuatie. MSA-onderdelen zijn beschikbaar voor reservevalbescherming voor dergelijke systemen. De MSA Workman Winch lier in combinatie met de MSA Workman Tripod driepoot kan in verticale richting gebruikt worden.

De kabel lengtes van de MSA Workman Winch lier zijn verkrijgbaar in 10 m, 15 m, 20 m, 25 m en 30 m, zie de tabel voor gedetailleerde informatie over deze configuraties.

KABELCONSTRUCTIE				
Productnaam	Materiaal	Kabelgrootte	Lengte	P/N
MSA Workman Winch lier	Niet-draaibaar roestvast staal	5 mm diameter	10 m	10147566
			15 m	10147567
			20 m	10147296
			25 m	10154687
			30 m	10154688
	Verzinkt staal	5 mm diameter	10 m	10153828
			15 m	10153829
			20 m	10153830
			25 m	10154689
	Synthetisch touw	6 mm diameter	30 m	10154690
			20 m	10148278

(1) Beschrijving van de lier: De lier is ontworpen voor gebruik met de MSA Workman Tripod driepoot (afbeelding 17). De lier kan ook gebruikt worden met andere door MSA goedgekeurde ankerpunten. De lier dient als het primaire apparaat voor hijsen/neerlaten voor systemen die de driepoot gebruiken om apparatuur voor besloten ruimtes te positioneren boven de ruimte die bereikt moet worden. De lier wordt aan de zijkant van een poot van de driepoot gemonteerd. Dankzij deze positie kan de lier bediend worden op een positie op afstand van de toegang tot de besloten ruimte, wordt de bruikbare ruimte voor het binnenste van de driepoot gemaximaliseerd en wordt de stabiliteit verhoogd door het zwaartepunt van de driepoot te verlagen.

**⚠ VOORZICHTIG**

**Wanneer de MSA Workman Winch lier geïnstalleerd is op de MSA Workman Tripod driepoot, zijn een katrol en karabijnhaak vereist om de lierkabel naar het middelste oog van de driepoot te geleiden. Zie afbeelding 17.**

Opmerking: Wanneer de lier gebruikt wordt voor het hijsen/neerlaten van personen, is een onafhankelijk valbeschermingssysteem vereist. De zelfoprolbare valbescherming van MSA wordt aanbevolen. Overige valbeschermingssystemen zijn ook verkrijgbaar bij MSA. (2) De interne mechanismen van de lier worden beschermd door een stevige plastic behuizing. Alle onderdelen zijn verzinkt of van roestvast staal om corrosie tegen te gaan. Het belastings einde van de kabel wordt beëindigd met een zelfvergrendelende draaibare musketonhaak waarvoor twee afzonderlijke en duidelijke handelingen nodig zijn om de klem te ontgrendelen en te openen. Eenmaal ontgrendeld wordt de klem automatisch gesloten en vergrendeld.

**⚠ VOORZICHTIG**

**De gebruiker dient de opbouw van slap hangende kabel te voorkomen, dit zou kunnen leiden tot een vrije val. Om losse windingen van de kabel in de trommel te voorkomen, dient bij het vieren van de kabel altijd 6,75 kg spanning op de kabel te staan.**

De lier wordt normaal gesproken bediend met de handmatige standaardzwengel in afbeelding 1. Om de kabel uit te trekken of om een last neer te laten, draait u de hendel linksom. Om de kabel in te trekken of om een last op te halen, draait u de hendel rechtsom. Om een last te laten hangen, laat u de hendel los. Een rem in het aandrijfmechanisme voorkomt dat de trommel vrij gaat draaien. De rem werkt ook wanneer de handmatige kracht wegvalt.

**2. Specificatie:** Alle MSA Workman Winch lieren beschikken over verschillende standaardfuncties: (1) Berekende werkbelasting van 140 kg voor personen en 225 kg voor materiaal. (2) Een open trommel omwonden met 5 mm staalkabel of 6 mm synthetisch touw. (3) Ingebouwde schokdemper. (4) Begrensd aandrijving om overbelasting van de lier te voorkomen en om de kans op persoonlijk letsel te verminderen wanneer personen tijdens het hijsen blijven haken. (5) Dubbel remsysteem. (6) Stevige behuizing en bevestigingsconsole. (7) Zelfvergrendelende draaibare musketonhaak. (8) Handmatige opvouwbare zwengelhendel. (9) Gelijkmatig opwindmechanisme voor een kluwenvrije kabeltrommel. (10) Klaar voor RFID.

**3. Training:** Het is de verantwoordelijkheid van de koper van de MSA Workman Winch lier om te zorgen dat gebruikers van het product op de hoogte zijn van deze gebruiksinstructies en getraind zijn door een competente persoon. Zorg dat u voldoende getraind bent in het gebruik van deze MSA Workman Winch lier en zorg dat u de werking ervan volledig begrijpt.

**4. Verankeringsvereiste:** De gebruikte verankerung van de lier vast te zetten voor het ophijzen van personen moet sterk genoeg zijn om belasting te ondersteunen met een adequate veiligheidsfactor. De vereiste veiligheidsfactoren zijn 10:1 voor personen en 6:1 voor het hijsen/neerlaten van materiaal. Voor het ophijzen van personen moet de verankerung een minimale sterkte van 10 KN hebben. Er moet een reservevalbeschermingssysteem gebruikt worden.

**5. Reddingsplan:** De gebruiker moet een reddingsplan hebben, plus de benodigde middelen om dit te implementeren. Bovendien moet het plan rekening houden met de benodigde apparatuur en speciale training om directe redding onder alle te verwachten omstandigheden in werking te stellen. Tijdens de reddingsoperatie moet er altijd direct of indirect visueel contact zijn of andere communicatie met degene die gered wordt.

**6. Compatibiliteit van systeemonderdelen:** Alle onderdelen (bijv. harnasgordel, zelfoprolbaar valstopapparaat, karabijnhaak, musketonhaak, enz.) die op deze MSA Workman Winch lier aangesloten worden, moeten compatibel zijn. De MSA Workman Winch lier is ontworpen voor gebruik met door MSA goedgekeurde onderdelen en verbonden subsystemen. Het gebruik van de subassemblage van de MSA Workman Winch lier met producten van derden die niet schriftelijk goedgekeurd zijn door MSA kunnen de functionaliteit tussen systeemonderdelen en de betrouwbaarheid van het volledige systeem nadelig beïnvloeden. Neem contact op met MSA voor eventuele vragen of meer informatie.

**7. Fysieke beperkingen:** Een goede fysieke conditie is noodzakelijk om werk op hoogte te kunnen uitvoeren. Bepaalde medische aandoeningen kunnen de veiligheid van gebruikers bedreigen bij normaal gebruik van de MSA Workman Winch lier en in noodgevallen (bepaalde medicatie, hart- en vaatziekten, enz.). Raadpleeg in geval van twijfel uw dokter voor gebruik van het systeem. Zwangere vrouwen en minderjarigen mogen de MSA Workman Winch lier NOOIT gebruiken.

**8. Bediening van de lier:** (1) Personen die de lier gebruiken voor tillen/neerlaten/positionering moeten een reservervalbeschermingssysteem hebben, zoals MSA Rescuer of MSA RTFA (zelfoprolbare valbescherming), plus een harnasgordel conform EN 361. Bij gebruik van de lier voor personen nooit meer dan één persoon tegelijk aan de lier te hebben. Til nooit tegelijk personen en materiaal.

**⚠ VOORZICHTIG**

**(1) Laat nooit zonder toezicht een last aan de lier hangen. (2) Zorg altijd dat de kabel recht uit de liertrommel getrokken wordt, nooit in een hoek. (3) Overschrijd nooit de maximaal toegelaten belasting voor personen zoals weergegeven in het specificatielabel van de lier. (4) Pas de mechaniek van de lier nooit aan. (5) Gebruik nooit twee of meer lieren om personen op te halen of neer te laten. Verplaatsing van belasting kan de volledige belasting op één lier plaatsen, waardoor vervolgens beide eenheden kunnen uitvallen. (6) Controleer iedere keer dat een last wordt opgetild eerst de lier door de last een paar centimeter op te tillen. (7) Houd handen tijdens de bediening altijd uit de buurt van knelpunten rond belaste kabels, katrollen en trommels. (8) Zorg altijd voor gelijkmatig winden bij het uit- en intrekken van de kabel door deze te geleiden. Gebruik handschoenen bij het geleiden van de kabel om snijwonden en splinters te voorkomen. Controleer tijdens de bediening voortdurend of de kabel gelijkmatig windt. (9) Het is van essentieel belang dat degene die de lier bedient een veilige afstand houdt van valgevaar of opgehesen personen wat tot letsel zou kunnen leiden wanneer degene die bedient het evenwicht zou verliezen of als de opgehesen personen zouden vallen. Bij bediening van de lier in een gebied met valgevaar, moet de bediener geschikte valbescherming dragen die bevestigd is aan een onafhankelijke verankerung. (10) Alle labels moeten zichtbaar zijn en de bediener mag nooit tussen de lierbehuizing en de kabel komen. De bediener van de lier moet deze altijd bedienen met de behuizing en zwengel tussen hem/haar en de opgehesen persoon. (11) Plaats de lier nooit daar waar een lid van de werkploeg in lijn met een onder spanning staande lierkabel moet staan. Mocht de kabel breken, kan opgeslagen energie zorgen voor een terugslag van de kabel met voldoende kracht om ernstig of fataal letsel tot gevolg te hebben.**

(2) Een persoon neerlaten: Om een last met een persoon eraan neer te laten, draait u de zwengel linksom. Om de kabel uit de lier te trekken zonder hangende last, draait u de hendel linksom terwijl u aan de kabel trekt met een kracht van minimaal 6,75 kg. Om te tillen, draait u de zwengel rechtsom. (3) Een persoon laten hangen: Om een persoon te laten hangen, laat u de hendel langzaam los. (4) Een persoon ophijzen: Om een last met een persoon eraan op te halen, draait u de zwengel rechtsom. U hoort een klinkgeluid wanneer de kabel opgerold wordt. Let bij het oprollen op of de kabel gelijkmatig en strak rond de trommel gewonden wordt.

### ⚠️ VOORZICHTIG

**In het geval van een val vóór het neerlaten eerst tillen om de secundaire rempollen te ontgrendelen. Eerst minimaal een halve draai van de trommel optillen alvorens proberen neer te laten. Tenzij de secundaire rempollen na een val ontgrendeld worden, zal de lier geen kabel vieren.**

(5) Zuurhoudende, alkalische of andere omgevingen met bijtende stoffen kunnen de onderdelen van de MSA Workman Winch lier aantasten. Bij werk in een chemisch agressieve omgeving, vraagt u MSA naar aanvaardbare systeemonderdelen voor uw specifieke omstandigheden. Chemische gevaren, hitte en corrosie kunnen de MSA Workman Winch lier beschadigen. Formele inspecties zijn vaker vereist in omgevingen met chemische gevaren, hitte en corrosie. Niet gebruiken in omgevingen met temperaturen die lager zijn dan -40°C en hoger dan 54°C. Niet langdurig blootstellen aan corrosieve omgevingen. Wees ontzettend voorzichtig bij werk in de buurt van onder spanning staande elektrische bronnen. Houd een veilige werkafstand aan (bij voorkeur ten minste 3 m) van elektrische gevaren. Zorg bij het werken in de buurt van bewegende machines (bijv. transportbanden, draaiende assen, persen, enz.) dat er nergens in het systeem loszittende elementen zitten.

**9. Inspectierichtlijnen:** Alle MSA-producten worden voor verzending op de fabriek in gecontroleerde omstandigheden geïnspecteerd en gecontroleerd. Zorg voor extra grondige inspectie, onderhoud en opslag van het apparaat als het blootgesteld is aan mogelijk ernstige omgevingsomstandigheden. Vóór ieder gebruik dient de gebruiker het apparaat grondig te inspecteren aan de hand van de volgende instructies en labels. Inspecteer de functionaliteit van het apparaat overeenkomstig de instructies in dit gedeelte en controleer de eenheid op uitzonderlijke slijtage, schade, wijziging of ontbrekende onderdelen. De frequentie van de periodieke inspectie is afhankelijk van ernst van omgevingsomstandigheden en de gebruiksfrequentie van de eenheid, maar moet minimaal elke 6 maanden uitgevoerd worden door een deskundige. De resultaten van deze inspectie moeten gedocumenteerd worden in de inspectieformulieren achter in deze gebruikshandleiding. De maand en het jaar moeten zoals toepasselijk permanent gemarkeerd worden op het inspectie-rooster op het product met behulp van een staalstempel, waarbij de lierbehuizing niet beschadigd mag worden.

### ⚠️ VOORZICHTIG

**Wanneer een testlast benodigd is voor inspectie van een functie van de lier, geen persoon gebruiken. Zorg dat het gebied onder de lier vrij is van obstakels. Controleer voor ieder gebruik altijd de functies van de lier.**

(1) Het vieren en inhalen van de kabel inspecteren: Monteer de lier op een geschikt ankerpunt (zoals de MSA Workman Tripod driepoot) om de zwengel te kunnen bedienen. Zorg dat de kabel van de lier gespannen blijft, draai de zwengel linksom om de kabel te laten vieren. Draai de zwengel vervolgens rechtsom om het inhalen van de kabel te controleren. Een klinkgeluid geeft aan dat de kabel correct ingehaald wordt. Stel het product buiten gebruik en retourneer het naar MSA als er geen klinkgeluid klinkt. Controleer tijdens het uit- en inrollen van de kabel of de opwindgeleider de kabel strak rond de trommel windt. (2) Hendel inspecteren: Controleer de hendel op barsten, verbuigingen en corrosie. Stel het product buiten gebruik als een of meerdere van deze omstandigheden gevonden worden en neem contact op met MSA voor een vervangende hendel. (3) Markeringen inspecteren: Controleer of alle labels aanwezig zijn. Zorg dat alle labels duidelijk (niet beschadigd) en leesbaar zijn. Controleer of de datum op het inspectie-rooster binnen de afgelopen 6 maanden ligt. Als er meer dan 6 maanden verstreken zijn sinds de laatste inspectie, stelt u het product buiten gebruik voor inspectie door een deskundige conform de inspectierichtlijnen van de gebruikshandleiding. (4) Bouten en moeren inspecteren: Controleer met uw vingers of alle bouten en moeren van de behuizing goed vast zitten. Draai ze vast indien ze los zitten. Controleer of er bouten, moeren of andere onderdelen ontbreken of op onjuiste wijze vervangen of aangepast zijn. (5) Installatieconsole, behuizing en trommel inspecteren: Kijk zorgvuldig of er tekenen van barsten, deuken, vervorming of scheuren zijn in de behuizing, trommel of installatieconsole. Kleine deuken die de functie niet beïnvloeden behoeven geen verdere actie van de gebruiker. Retourneer het product voor onderhoud als er scheuren in het materiaal aangetroffen zijn. Het per ongeluk laten vallen van de eenheid kan leiden tot vervorming van interne onderdelen. Controleer of er tekenen zijn dat de plaat en de trommel langs elkaar schuren. Dit kan duiden op slijtage van de trommelflenzen, de gebruiker kan ook ongelijkmatige weerstand ervaren bij het draaien van de zwengel. Stel de eenheid buiten gebruik zodra er schade is die de normale werking van de lier beïnvloedt. Kleine deuken of vervormingen die de functie niet beïnvloeden behoeven geen verdere actie van de gebruiker. (6) De musketonhaak inspecteren: Controleer alle onderdelen van de draaibare musketonhaak op tekenen van wijzigingen, vervorming, barsten, diepe krassen, deuken of scheuren. Controleer ook of er aanwijzingen zijn dat de musketonhaak onderworpen is aan intense hitte die de sterkte ervan zou kunnen beïnvloeden. Inspecteer op tekenen van corrosie of uitzonderlijke slijtage en stel het product buiten gebruik als er enige twijfel is over of de aangetroffen slijtage en/of corrosie de sterkte of functie zou kunnen beïnvloeden. Controleer of de haak vrij kan draaien rond de bout waarmee deze aan het oog bevestigd is. (7) Kabelbevestigingen inspecteren: Kabel: Controleer de twee draadogen en de kous. Als de eenheid van de gebruiker een lus heeft om de musketonhaak te bevestigen, moet deze lus zeer netjes zijn zonder uitstekende lussen of uiteinden. Synthetisch touw: Controleer de stikdraad binnen in de stootrand en de plastic kous. Als de stikdraad is beschadigd, moet de eenheid buiten gebruik worden gesteld. De gemiddelde levensduur van het synthetische touw is 10 jaar. De volgende factoren kunnen echter de prestatie en de levensduur van het product verminderen: incorrecte opslag, incorrect gebruik, mechanisch krom trekken, contact met chemicaliën (zuren en basen) en blootstelling aan hoge temperatuur. Onder dergelijke omstandigheden moet het product vaker worden geïnspecteerd. (8) Katrol inspecteren: Controleer alle onderdelen van de katrol op tekenen van wijzigingen, vervorming, barsten, diepe krassen, deuken of scheuren. Inspecteer op tekenen van corrosie of uitzonderlijke slijtage en stel het product buiten gebruik als er enige twijfel is over of de aangetroffen slijtage en/of corrosie de sterkte of functie zou kunnen beïnvloeden. (9) Karabijnhaak inspecteren: Controleer alle onderdelen van de karabijnhaak op tekenen van wijzigingen, vervorming, barsten, diepe krassen, deuken of scheuren. Inspecteer op tekenen van corrosie of uitzonderlijke slijtage en stel het product buiten gebruik als er enige twijfel is over of de aangetroffen slijtage en/of corrosie de sterkte of functie zou kunnen beïnvloeden.

### WAARSCHUWINGEN

Een harnasgordel is het enige toegelaten toestel om een lichaam tegen te houden dat gebruikt mag worden in een valbeschermingssysteem.

Een valbeschermingssysteem MAG ALLEEN op de achterste D-ring van de harnasgordel of de voorste D-ring bevestigd worden met het valbeschermingsbevestigingslabel A. Deze punten kunnen ook gebruikt worden voor de bevestiging van een reddingssysteem. Gebruik nooit de op de heup geïnstalleerde D-ring voor valbescherming of klimbeveiliging. De op de heup geïnstalleerde D-ring van een harnasgordel MAG ALLEEN worden gebruikt voor de bevestiging van een werkpositioneringssysteem (EN 358) en NOOIT voor valbeschermingssysteem of klimbeveiliging.

De MSA Workman Winch lier MOET voor elk gebruik geïnspecteerd worden om te controleren of deze veilig te gebruiken is. Controleer iedere centimeter van de MSA Workman Winch lier op ernstige slijtage, ontbrekende of defecte onderdelen, corrosie of andere schade. Controleer of er een label ontbreekt of onleesbaar is, of er tekenen zijn van een onjuiste werking, slecht passende of gewijzigde onderdelen. Gebruik de MSA Workman Winch lier niet tot schriftelijke bevestiging door een deskundige als de inspectie een onveilige toestand aantoonde. Daarnaast MOET de MSA Workman Winch lier iedere 6 maanden geïnspecteerd worden door een deskundige die daartoe gemachtigd is onder de huidige wetgeving van het land van gebruik. Zie de inspectierichtlijnen.

Probeer NIET zelf de MSA Workman Winch lier aan te passen of te repareren. Alleen MSA of derden met schriftelijke goedkeuring van MSA mogen een MSA Workman Winch lier repareren. Het systeem mag niet buiten zijn beperkingen gebruikt worden voor een ander dan het bestemde doel.

Musketonhaken en karabijnhaken mogen niet aan elkaar gekoppeld worden. Leg geen knopen in een vanglijn. Koppel nooit twee musketonhaken aan één D-ring. Vertrouw niet op gevoel of geluid om te verifiëren of een musketonhaak goed vast is. Controleer altijd visueel of de haak goed vastzit. Zorg voor gebruik altijd dat de sluiting en vergrendeling gesloten zijn.

Vorkomen deuken of vervorming van de behuizing. Laat de eenheid nooit vallen. Leg deze altijd voorzichtig neer. Bescherm de kabel tijdens het gebruik tegen contact met scherpe hoeken en randen. Voorkom lusvorming in loshangende kabels die vervolgens strak getrokken kunnen worden waarbij kinken in de kabel kunnen ontstaan. Laat geen vreemde objecten de behuizing binnentreden. Zorg dat de kabel niet blijft haken of bekneld raakt. Niet gebruiken waar objecten kunnen vallen of anderszins de bediening of correcte werking van dit toestel kunnen verstoren.

Het is van essentieel belang voor de veiligheid van de gebruiker dat als de MSA Workman Winch lier opnieuw verkocht wordt bij het oorspronkelijke land van bestemming dat de wederverkoper instructies geeft en aanvullende relevante informatie voor gebruik, onderhoud, periodieke inspectie en reparatie in de taal van het land waar de MSA Workman Winch lier gebruikt gaat worden.

Het niet opvolgen van deze waarschuwingen, of verkeerd gebruik kan leiden tot ernstig persoonlijk letsel of de dood.

### ONDERHOUD EN OPSLAG

De reinigingsinstructies in dit gedeelte moeten strikt opgevolgd worden om negatieve effecten op de in dit product gebruikte materialen te voorkomen.

Gebruik regelmatig een schone, vochtige (niet natte) doek om vuil te verwijderen dat corrosie kan veroorzaken of de leesbaarheid van labels kan beïnvloeden. Gebruik nooit oplosmiddelen om de behuizing te reinigen, deze kunnen de lijm van de lavel oplossen. Gebruik een schone droge doek om de kabel af te vegen wanneer deze langzaam terug in het apparaat gevoerd wordt. Indien nodig, de kabel na gebruik smeren.

Smeermiddel alleen aanbrengen op een schone, droge kabel omdat het alleen effectief is wanneer het in contact komt met metaal. Als bij inspectie een opeenhoping van vuil wordt aangetroffen, gebruikt u een dichte vezelborstel (geen staal) om de verontreiniging te verwijderen. Gebruik nooit benzine of kerosine als oplosmiddel. Reinig vooral goed de openingen tussen de kabelstrengen, zodat smeermiddel de kern van de kabel kan binnendringen om deze openingen te vullen om vocht en vreemde deeltjes buiten te sluiten. Gebruik een smeermiddel met lage viscositeit met vochtbestendige, niet-corrosieve eigenschappen. Het kan aangebracht worden met een borstel of met een met smeermiddel verzadigde doek. Veeg overtollig smeermiddel af met een schone droge doek.

Er kunnen geen tijdsintervallen gespecificeerd worden voor tussen de smeringen. De kabel moet echter te allen tijde goed gesmeerd zijn en periodieke inspecties zullen uitwijzen wanneer dit gedaan moet worden. Bij corrosieve omgevingen moet de kabel vaker gereinigd en gesmeerd worden. Als de lier gedurende langere tijd buiten bedrijf gesteld wordt, moet de kabel vóór opslag gereinigd en gesmeerd worden.

Opmerking: Smeer geen andere delen van de lier dan de kabel en de musketonhaak. Het opwindmechanisme van de lier is vrijwel onderhoudsvrij. Alle lagers zijn voor het leven gesmeerd. De lier bevat geen onderdelen die door de gebruiker onderhouden kunnen worden. Uitrusting die beschadigd is of onderhoud vereist, moet gelabeld worden als ONBRUIKBAAR en buiten bedrijf worden gesteld. Correctief onderhoud (met uitzondering van reinigen) en reparaties, zoals het vervangen van onderdelen, moeten door MSA uitgevoerd worden. Tracht niet in het werkveld reparaties uit te voeren.

MSA adviseert een periodieke, door fabriek erkende hercertificering van mechanische toestellen volgens de intervallen in onderstaande tabel. Hoewel dit als beste handelswijze wordt gezien, is het uiteindelijk de competente persoon die hierover beslist. MSA eist dat een competent persoon en wel een ander dan de gebruiker een inspectie uitvoert volgens de intervallen in onderstaande tabel of lokale regelgeving. Dit is niet optioneel.

Soort gebruik	Toepassingsvoorbeelden	Gebruiksomstandigheden	VEREISTE frequentie voor inspectie door een deskundige	AANBEVOLEN frequentie door de fabriek bevoegde hercertificering
Zelden tot licht	Redding en besloten ruimtes, fabrieksonderhoud	Goede opslagcondities, gebruik binnen of zelden buiten, kamertemperatuur, schone omgevingen	Jaarlijks	Ten minste elke 2-5 jaar
Matig tot intensief	Transport, woningbouwsector, nutsbedrijven, magazijnen	Redelijke opslagcondities, gebruik binnen en meer gebruik buiten, alle temperaturen, schone of stoffige omgevingen	Om de 6 tot 12 maanden	Ten minste elke 1-2 jaar
Zeer intensief tot continu	Bedrijfsbouwsector, olie en gas, mijnbouw	Slechte opslagcondities, langdurig of continu gebruik buiten, alle temperaturen, vuile omgeving	Om de 3 tot 6 maanden	Ten minste jaarlijks

AS/NZS 1891.4 eist dat een competent persoon tenminste elke 6 maanden een inspectie uitvoert. Daarnaast adviseert MSA om tenminste elke 5 jaar een service te laten uitvoeren door een inspecteur op het gebied van veiligheidsuitrusting op hoogte. Bewaar de MSA Workman Winch lier op een koele, droge en schone plek buiten direct zonlicht. Vermijd plekken waar hitte, vocht, licht, olie en chemicaliën of hun dampen, of andere nadelige elementen aanwezig kunnen zijn. Uitrusting die beschadigd is of onderhoud vereist mag niet in dezelfde ruimte opgeslagen worden als bruikbare uitrusting. Zeer bevulde, natte of anderszins verontreinigde uitrusting moet het gepaste onderhoud krijgen (bijv. gedroogd en gereinigd) voordat deze opgeslagen wordt. Vóór gebruik van uitrusting die langdurig opgeslagen is geweest, dient een formele inspectie uitgevoerd te worden door een deskundige.

Transporteer de MSA Workman Winch lier in een verpakking die beschermt tegen snijden, vocht, chemicaliën en hun dampen, extreme temperaturen en ultraviolette straling.

Onderdelen en accessoirelijst:

Itemnummer	Onderdeelnummer	Omschrijving	Afbeeldingsnummer in de handleiding
1	10116521	MSA Workman Tripod driepoot	42
2	506222	Katrol	41
3	10129888	Karabijnhaak	40

## NORSK

### BRUKSANVISNING

#### 1. Beskrivelse av MSA Workman Winch vinsjen

MSA Workman Winch vinsjen er egnet for løfting, senking og posisjonering av både personell eller materialer. Den skal ikke brukes som fallsikringsutstyr. Den er designet for bruk sammen med MSA forankringskoblingspunkter, fallsikringer og andre komponenter for å sette sammen komplette systemer for frakt av personell, arbeidsposisjonering, nødhjelp og evakuering. MSA-komponenter er tilgjengelig for å gi ekstra fallsikring for slike systemer. MSA Workman Winch vinsjen i kombinasjon med MSA Workman Tripod stativet kan brukes i vertikal retning.

Linelengdene til MSA Workman Winch vinsjen er tilgjengelig i 10 m, 15 m, 20 m, 25 m og 30 m. Se tabellen for detaljert informasjon om disse konfigurasjonene.

LINEKONSTRUKSJON				
Produktnavn	Materiale	Linestørrelse	Lengde	P/N
MSA Workman Winch vinsj	Ikke-roterende rustfritt stål	5 mm diam.	10 m	10147566
			15 m	10147567
			20 m	10147296
			25 m	10154687
			30 m	10154688
	Galvanisert stål	5 mm diam.	10 m	10153828
			15 m	10153829
			20 m	10153830
			25 m	10154689
			30 m	10154690
	Syntetisk tau	6 mm diam.	20 m	10148278

(1) Beskrivelse av vinsjen: Vinsjen er designet for bruk med MSA Workman Tripod stativ (figur 17). Den kan også brukes med andre forankringskoblingspunkter godkjent av MSA. Vinsjen fungerer som den primære løfte-/senkeenheten for systemer som bruker stativet til å posisjonere utstyr ved tilgang på trange plasser over området som skal nås. Vinsjen monteres på siden av stativbeinet. Denne posisjonen gjør at vinsjen kan betjenes av en medhjelper på overflaten, som er posisjonert unna det tilgangsstedet, og dermed maksimeres bruksarealet inne i stativet og stabiliteten økes ved at stativets tyngdepunkte senkes.

#### ⚠ ADVARSEL

**Når MSA Workman Winch vinsjen monteres på MSA Workman Tripod stativet, må du bruke en trinse og en karabinkrok for å rigge til vinsjlinen i øyet midt i stativhodet. Se figur 17.**

Merk: Når vinsjen brukes for løfting/senking av personell, er det påkrevd med et uavhengig fallsikringsystem. MSAs tilbaketrekkende type fallsikring anbefales. Andre fallsikringsystemer er også tilgjengelig fra MSA. (2) Interne mekanismer i vinsjen er beskyttet av robuste plastkapslinger. Alle deler er sinkbelagt eller i rustfritt stål for å motstå korrosjon. Lasteenden av linen avsluttes med en selvlåsende virvel-festekrok som krever to separate og forskjellige håndgrep for å låse opp og åpne kroken. Når den slippes, lukkes og låses kroken automatisk.

#### ⚠ ADVARSEL

**Brukeren skal forhindre opphopning av slakk line, som kan føre til fritt fall. For å forhindre at linen vikles løst på trommelen må du alltid opprettholde en stramming på minst 6,75 kg på linen når den rulles ut.**

Vinsjen betjenes vanligvis med den manuelle standardhåndsvaien vist i figur 1. For å trekke ut linen eller senke en last må håndtaket dreies mot klokken. For å dra inn linen eller heve en last må håndtaket dreies med klokken. For å henge en last må håndtaket slippes. En brems i drivmekanismen forhindrer at trommelens frihjul. Bremsen fungerer selv om den manuelle kraften fjernes.

**2. Spesifikasjon:** Alle MSA Workman Winch vinsjer har flere standardfunksjoner: (1) Nominell arbeidslast på 140 kg for personell og 225 kg for materialer. (2) Åpen trommel oppviklet med 5 mm stålkabel eller 6 mm syntetisk tau. (3) Innebygd støtdemper. (4) Kløtsjrev for å forhindre overbelastning av vinsjen, og for å redusere faren for personskade i tilfelle fastheking i konstruksjonsdeler under løfting. (5) Dobbelt bremsesystem. (6) Robust kapsling og monteringsbrakett. (7) Selvlåsende virvel-festekrok. (8) Manuelt, foldbart sveivhåndtak. (9) Juster sveivmekanismen slik at man får en flokefri kabeltrommel. (10) RFID-kompatibel.

**3. Opplæring:** Den som kjøper MSA Workman Winch vinsjen er ansvarlig for å sikre at brukerne av produktet er kjent med denne bruksanvisningen og at de har fått opplæring av en kompetent person. Sørg for at du har fått tilstrekkelig opplæring i bruk av MSA Workman Winch vinsjen og at du fullt ut forstår hvordan den virker.

**4. Forankringskrav:** Forankringen som brukes til å feste vinsjen for heising av personell, må være sterk nok til å støtte lasten med en tilfredsstillende sikkerhetsfaktor. De påkrevde sikkerhetsfaktorene er 10:1 for personell og 6:1 for løfting/senking av materialer. For heising av personell, må forankringen ha en styrke på minst 10 KN. Det må da brukes et ekstra fallsikringsystem.

**5. Redningsplan:** Brukeren må ha en redningsplan og utstyret tilgjengelig for å iverksette den. Planen må ta i betraktning det utstyret og spesialopplæringen som er nødvendig for å iverksette umiddelbar redning under alle forutsigbare situasjoner. Under redningsprosessen skal det være direkte eller indirekte visuell kontakt, eller en annen form for kommunikasjonsmiddel, med vedkommende som skal redde.

**6. Kompatibilitet til systemdeler:** Alle komponenter (f.eks. full sele, selvtillbaketrekkende festesnor, karabinkrok etc.) som kobles til denne MSA Workman Winch vinsjen MÅ være kompatible. MSA Workman Winch vinsjen er designet til å brukes med MSA-godkjente komponenter og undersystemer. Bruk av MSA Workman Winch vinsjens undersystem med produkter laget av andre, og som ikke er godkjent skriftlig av MSA, kan påvirke funksjonsevnen til systemkomponentene og påliteligheten til hele systemet. Kontakt MSA hvis du har spørsmål eller ønsker mer informasjon.

**7. Fysiske begrensninger:** For å utføre arbeidet i høyden er det nødvendig å være i god fysisk form. Visse medisinske tilstander kan true brukernes sikkerhet under normal bruk av MSA Workman Winch vinsjen (bruk av medisiner, hjerte- og karsykdommer etc.). Spør legen før bruk hvis du er i tvil. Gravide kvinner og mindreårige MÅ ALDRI bruke MSA Workman Winch vinsjen.

**8. Betjene vinsjen:** (1) Personell som bruker vinsjen til løfting/senking/posisjonering må ha et ekstra fallsikringsystem, så som en MSA Rescuer eller MSA RTFA (tilbaketrekkende type fallsikring), pluss en full sele iht. EN 361. Når vinsjen brukes for personell, må det aldri være mer enn én person på vinsjen om gangen. Personell og materialer må aldri løftes/senkes samtidig.

#### ⚠ ADVARSEL

**(1) La aldri last henge fra vinsjen når vinsjen er uten tilsyn. (2) Sørg alltid for at linen dras rett ut av vinsjtrommelen – aldri i vinkel. (3) Overskrid aldri maksimum nominell personellast som er angitt på spesifikasjonsetiketten til vinsjen. (4) Endre aldri mekanikken til vinsjen. (5) Bruk aldri to eller flere vinsjer til å løfte eller senke en last med personell. Hvis personellet som løftes flytter på seg, kan det føre til at den ene vinsjen får hele belastningen, og dermed kan begge enhetene svikte. (6) Hver gang en last løftes skal du først teste vinsjen ved å løfte lasten noen få tommer. (7) Hold alltid hender unna klempunkter rundt lastbærende liner, trinser og tromler under bruk. (8) Styr alltid linen slik at vikles jevnt når den rulles ut eller rulles inn. Bruk hansker når du styrer linen slik at du unngår kutt og rifter fra wiren. Inspiser kontinuerlig for jevn vikling under bruk. (9) Det er avgjørende at vinsjoperatøren holder trygg avstand fra all fallfare eller personellast, som kan forårsake personskade i tilfelle operatøren mister balansen eller dersom personellasten faller. Når vinsjen brukes i et område med fallfare, må operatøren bruke egnet fallsikringsutstyr koblet til en uavhengig forankring. (10) Alle etiketter må være synlige og operatøren må aldri komme mellom vinsjkapslingen og linen. Vinsjoperatøren må alltid betjene vinsjen med kapslingen og sveiven mellom seg og personellasten. (11) Installer aldri vinsjen der hvor medlemmer av mannskapet må befinne seg på linje med en stram vinsjline. Hvis linen skulle rykke, kan lagret energi føre til at linen slår tilbake med så høy kraft at den kan forårsake alvorlig personskade eller dødsfall.**

(2) Senke en last med personell: For å senke en last med hengende personell skal sveivhåndtaket roteres mot klokken. For å trekke ut line fra vinsjen når det ikke er hengende last må du rotere håndtaket mot klokken samtidig som du drar i linen med en kraft på minst 6,75 kg. Sveiv håndtaket med klokken for å gjenoppta løftingen. (3) Heise ned personell: Heise ned personell, må håndtaket slippes langsomt. (4) Heise opp personell: For å heise opp personell skal sveivhåndtaket roteres med klokken. Det høres en klikkelyd når linen sveives inn. Når linen sveives inn, må du kontrollere at linen vikler seg jevnt og tett rundt trommelen.

## ⚠ ADVARSEL

**I tilfelle et fall, skal du løfte før du senker slik at de sekundære bremsehakene frigjøres. Løft først minst en halv omdreining av trommelen før du forsøker å senke lasten. Hvis de sekundære bremsehakene ikke er frigjort etter et fall, vil ikke vinsjen rulle ut linen.**

(5) Sure og alkaliske miljøer eller andre miljøer med skadelige stoffer kan skade materialene i denne MSA Workman Winch vinsjen. Ta kontakt med MSA ved arbeide i et kjemisk aggressivt miljø, for å bestemme hvilke systemkomponenter som er godkjente for akkurat dine forhold. Kjemisk fare, varme og korrosjon kan skade MSA Workman Winch vinsjen. Det er nødvendig med hyppigere inspeksjoner i miljøer med kjemiske farer, varme og korrosjon. Må ikke brukes i miljøer med temperaturer under -40 °C og over 54 °C. Må ikke eksponeres for korrosive miljøer i lengre perioder. Utvis ekstrem varsomhet ved arbeide nær strømførende elektriske kilder. Oppretthold en sikker arbeidsavstand (fortrinnsvis på minst 3 m) fra elektriske farer. Ved arbeide nær bevegelige maskindeler (f.eks. transportører, roterende aksler, presser etc.), må du sørge for at det ikke er noen løse elementer i noen del av systemet.

**9. Retningslinjer for inspeksjon:** Alle MSA-produkter er inspisert og testet under kontrollerte forhold ved fabrikk før forsendelse. Brukerens inspeksjon, vedlikehold og oppbevaring av utstyret er ekstra viktig dersom utstyret utsettes for potensielt krevende miljøer og forhold på arbeidsplassen. Før hver bruk skal brukeren inspisere utstyret nøye ved å følge instruksjonene og merkene. Inspiser funksjonen til utstyret i henhold til instruksjonene i denne seksjonen og undersøk enheten for kraftig slitasje, skader, endringer eller manglende deler. Hyppigheten av regelmessige inspeksjoner avhenger av hvor krevende arbeidsomgivelsene er og hvor ofte enheten brukes, men må utføres minst hver 6. måned av en kompetent person. Resultatene av denne inspeksjonen må dokumenteres ved å bruke inspeksjonsskjemaene bak i denne bruksanvisningen. Riktig måned og årstall må merkes permanent i inspeksjonsrutenettet på enheten med stålstempel. Vær forsiktig slik at kapslingen til vinsjen ikke blir skadet.

## ⚠ ADVARSEL

**Når det er nødvendig å bruke en testlast for inspeksjon av en vinsjonsfunksjon, må du ikke bruke personell som last. Sørg for at området under vinsjen er tomt og at det ikke er hindringer. Inspiser alltid funksjonene til vinsjen før hver bruk.**

(1) Inspisere utvinsjing og innvinsjing av linen: Monter vinsjen til et egnet forankringskoblingspunkt (så som MSA Workman Tripod stativet) slik at sveiven kan betjenes. Oppretthold strammingen av vinsjlinen og sveiv sveiven mot klokken for å vinsje ut linen. Sveiv deretter sveiven med klokken for å kontrollere at linen vikler seg inn igjen på korrekt måte. En klikkelyd indikerer at innrullingen av linen fungerte korrekt. Slutt å bruke produktet og returner det til MSA hvis du ikke hører klikkelyden. Under utrulling og innrulling må du kontrollere at vikleføringen vikler linen stramt rundt trommelen. (2) Inspisere håndtaket: Kontroller om håndtaket har sprekker, korrosjon og om det er bøyd. Slutt å bruke produktet dersom noen av disse tilstandene finnes og kontakt MSA for et erstatningshåndtak. (3) Inspisere merkingen: Kontroller at alle etiketter er på plass. Kontroller at alle etiketter er hele (ikke skadet) og lesbare. Kontroller at datoen i inspeksjonsrutenettet er innenfor de foregående 6 månedene. Hvis det har gått mer enn 6 måneder siden forrige inspeksjon, skal produktet tas ut av bruk for inspeksjon av en kompetent person, i henhold til retningslinjene for inspeksjon i denne bruksanvisningen. (4) Inspisere bolter og muttere: Bruk fingrene og kontroller at alle bolter og muttere på kapslingen er godt tiltrukket. Stram hvis de er løse. Kontroller om bolter, muttere eller andre deler mangler, er byttet ut med feil deler eller er endret på noen måte. (5) Inspisere festebraketten, kapslingen og trommelen: Se grundig etter tegn på sprekker, bulker, deformeringer eller brudd i kapslingen, trommelen og festebraketten. Mindre bulker som ikke påvirker funksjonen, trenger ikke rettes ut. Returner enheten for service hvis du oppdager sprekker i materialet. Hvis du ved et uhell mister enheten i bakken, kan det føre til deformering av interne komponenter. Kontroller om det er tegn til friksjon mellom pressplaten og trommelen. Dette er tegn på slitasje på trommelflensene. Brukeren kan også oppleve ujevn motstand når håndsviveveien sveives. Når det er en skade som forhindrer at vinsjen fungerer normalt, skal den tas ut av bruk. Mindre bulker eller deformeringer som ikke påvirker funksjonen, trenger ikke rettes ut. (6) Inspisere kroken: Kontroller alle deler av virvel-festekroken for tegn på endringer, vridninger, sprekker, dype hakk, bulker eller kutt. Kontroller også om det er tegn på at kroken er utsatt for intens varme, hvilket kan påvirke styrken. Inspiser for tegn på korrosjon og slitasje og ta produktet ut av bruk dersom det er tvil om slitasjen og/eller korrosjonen kan påvirke styrken eller funksjonen. Kontroller om kroken roterer fritt rundt boltens som fester den til øyekroken. (7) Inspisere linemonteringen: Kabel: Kontroller de to beslagene og hylsen. Hvis kroken er festet med en spleis, må spleisen være hel og tett uten løkker eller løse ender. Syntetisk tau: Inspisere sytråden som er inni demperen og plastbøsingen. Dersom sytråden er skadet, skal enheten tas ut av bruk. Det syntetiske tauet har en gjennomsnittlig levetid på 10 år. Følgende faktorer kan imidlertid redusere ytelsen til produktet og dermed også produktets levetid: Feil oppbevaring, feil bruk, mekanisk vridning, kontakt med kjemikalier (syrer og alkalier) og eksponering for høye temperaturer. I slike miljøer kreves det hyppigere inspeksjoner. (8) Inspisere trinsen: Kontroller alle deler av trinsen for tegn på endringer, vridninger, sprekker, dype hakk, bulker eller kutt. Inspiser for tegn på korrosjon og slitasje og ta produktet ut av bruk dersom det er tvil om slitasjen og/eller korrosjonen kan påvirke styrken eller funksjonen. (9) Inspisere karabinkroken: Kontroller alle deler av karabinkroken for tegn på endringer, vridninger, sprekker, dype hakk, bulker eller kutt. Inspiser for tegn på korrosjon og slitasje og ta produktet ut av bruk dersom det er tvil om slitasjen og/eller korrosjonen kan påvirke styrken eller funksjonen.

## ADVARSLER

En full sele er det eneste godkjente kroppssikringssystemet som kan brukes i et fallsikringssystem.

Et fallsikringsutstyr MÅ BARE kobles til D-ringen bak på selen eller D-ringen foran med fallstoppfeste "A". Disse punktene kan også brukes for å koble til et redningssystem. Bruk aldri D-ringen på hoften til fallsikring eller klatesikring. D-ringen på hoften til en sele MÅ BARE brukes for å koble til et arbeidsposisjoneringssystem (EN 358) og ALDRI et fallsikringssystem eller et klatesikringssystem.

MSA Workman Winch vinsjen MÅ inspiseres fullt ut før hver bruk for å verifisere at den er i full driftsmessig stand. Undersøk hver eneste centimeter av MSA Workman Winch vinsjen for slitasje, manglende eller ødelagte elementer, korrosjon eller annen skade. Undersøk om etiketter mangler eller er uleselige og om det er tegn på feil funksjon, feil montering eller om noen komponenter er endret. Hvis inspeksjonen avslører en usikker tilstand, skal ikke MSA Workman Winch vinsjen brukes før en kompetent person har bekreftet skriftlig at dette kan gjøres. I tillegg MÅ MSA Workman Winch vinsjen inspiseres én gang hver 6. måned av en kompetent person som er autorisert av gjeldende lovgivning i brukslandet. Se retningslinjer for inspeksjon.

IKKE modifier eller forsøk å reparere MSA Workman Winch vinsjen. Bare MSA eller tredjepart med skriftlig autorisasjon fra MSA kan reparere en MSA Workman Winch vinsj. Systemet skal ikke brukes dersom begrensningene overskrides, eller til annet formål enn det er beregnet for.

Kroker og karabinkroker må ikke kobles i hverandre. Ikke knyt knuter på en festesnor. Ikke koble to kroker i én D-ring. Ikke stol på følelsen eller lyden for å verifisere korrekt påkobling av kroken. Kontroller alltid visuelt at krokerne er korrekt påkoblet. Påse at kroken og festet er lukket for bruk.

Forhindre at kapslingen blir bulket eller deformert. Slipp aldri enheten fra noen høyder. Legg den alltid forsiktig ned. Når den er i bruk, skal du beskytte linen mot kontakt med skarpe hjørner og kanter. Forhindre at det dannes seg løkker i en slakk line og at disse trekkes stramt sammen slik at linen knekker. Ikke la det komme fremmedlegemer inn i kapslingen. Ikke la linen hekte seg fast eller komme i klem. Må ikke brukes på steder hvor gjenstander kan falle ned eller på annen måte forstyrre bruken eller enhetens evne til å fungere som den skal.

Det er avgjørende for brukernes sikkerhet at dersom MSA Workman Winch vinsjen videregives utenfor det opprinnelige mottakerlandet, skal videreforshandleren gi instruksjoner og annen relevant informasjon for bruk, vedlikehold, regelmessig undersøkelse og reparasjon på språket i det landet hvor MSA Workman Winch vinsjen skal brukes.

Ved misbruk eller manglende overholdelse av disse advarslene, kan det føre til alvorlig personskade eller dødsfall.

## VEDLIKEHOLD OG OPPBEVARING

Følg rengjøringsinstruksjonene i denne seksjonen nøye for å forhindre skadevirkninger på materialene i produktet.

Bruk regelmessig en ren, fuktig (ikke våt) klut og fjern smuss eller kontaminering som kan forårsake korrosjon eller hindre lesbarheten til etiketter. Bruk aldri løsemidler til å rengjøre kapslingen, da dette kan bryte ned limet på etiketten. Bruk en ren og tørr klut og tørk linen mens den langsomt vikles tilbake inn i enheten. Smør linen etter denne operasjonen om nødvendig.

Smurning må bare påføres på en ren, tørr wireline fordi den er bare effektiv når den kommer i kontakt med metall. Hvis inspeksjon avslører oppbygging av kontaminanter, skal du bruke en fiberbørste med tett bust (ikke wire) for å fjerne kontaminantene. Bruk aldri bensin eller parafin som løsemiddel. Vær spesielt nøye med å rengjøre gapene mellom linetrådene slik at smurning kan trenge inn i linekjernen og fylle disse gapene for å forsegle mot fukt og fremmedpartikler. Bruk et smøremiddel med lav viskositet og som har fuktbestandige, ikke-korrosive egenskaper. Det kan påføres med børste eller pensles på med en klut mettet med smøremiddelet. Tørk av overflødig smurning med en ren, tørr klut.

Det er umulig å spesifisere tidsintervallene mellom smøringene. Imidlertid skal linen være smurt til enhver tid, og regelmessige inspeksjoner vil indikere når dette må gjøres. I korrosive miljøer skal linen rengjøres og smøres hyppigere. Hvis vinsjen tas ut av bruk i lengre tid, skal linen rengjøres og smøres før lagring.

Merk: Ikke smør noen del av vinsjen, bortsett fra stålvaieren og kroken. Viklemekanismen er praktisk talt vedlikeholdsfri. Alle lagere er livstidsmurt. Vinsjen inneholder ingen deler som kan repareres av brukeren. Utstyr som er skadet eller som det må utføres vedlikehold på, må merkes som "UBRUKELIG" og tas ut av bruk. Korrigerende vedlikehold (i motsetning til rengjøring) og reparasjoner, så som bytte av deler, må utføres av MSA. Forsøk ikke å utføre reparasjoner i felten.

MSA anbefaler at det utføres regelmessig resertifiseringsfrekvens, godkjent av fabrikk, av mekaniske enheter i henhold til tabellen nedenfor. Selv om dette anses som beste praksis, er det til syvende og sist en skjønnsmessig vurdering av kompetent personen. MSA krever at regelmessig inspeksjon av kompetent person skal utføres av en annen enn brukeren og i henhold til intervallene i tabellen nedenfor eller lokale forskrifter. Dette er ikke valgfritt.

Brukstype

Eksempler på bruksområder

Betingelser for bruk

**OBLIGATORISK**  
Inspeksjonsfrekvens ved kompetent person

**ANBEFALT**  
Resertifiseringsfrekvens godkjent av fabrikk

Sjelden til lett	Redning og trange steder, fabrikkvedlikehold	Gode lagringsforhold, innendørs eller sjelden utendørs bruk, romtemperatur, rene miljøer	Årlig	Minst hvert 2.-5. år
Moderat til tung	Transport, boligbygging, kraftforsyning og vann, lager	Normale lagringsforhold, innendørs og lengre utendørs bruk, alle temperaturer, rene eller støvete miljøer	Halvårlig til årlig	Minst hvert 1.-2. år
Krevende eller kontinuerlig	Kommersielle anleggsplasser, olje og gass, gruvedrift	Tøffe lagringsforhold, langvarig eller kontinuerlig utendørs bruk, alle temperaturer, skitne miljøer	Kvartalsvis til halvårlig	Minst årlig

AS/NZS 1891.4 må inspiseres av en kompetent person minst hver 6. måned. I tillegg anbefaler MSA at en høydesikkerhetsutstyrsinspektør utfører service minst hvert 5. år. Oppbevar MSA Workman Winch vinsjen på et kjølig, tørt og rent sted utenfor direkte sollys. Unngå områder hvor det kan være varme, fuktighet, lys, olje og kjemikalier eller damp fra disse eller andre nedbrytende elementer. Utstyr som er skadet eller som må repareres, skal ikke oppbevares i samme område som brukbart utstyr. Svært tilsmusset, vått eller på annen måte kontaminert utstyr skal vedlikeholdes på korrekt måte (f.eks. tørkes og rengjøres) før lagring. Før du tar i bruk utstyr som har vært lagret i lang tid, skal en kompetent person utføre en formell inspeksjon av utstyret.

Transporter MSA Workman Winch vinsjen i en pakke for å beskytte den mot kutt, fukt, kjemikalier og damp fra disse, samt ekstreme temperaturer og ultrafiolette stråler.

Liste over komponenter og tilbehør:

Enhetsnummer	Delenummer	Beskrivelse	Tallreferanse i bruksanvisningen
1	10116521	MSA Workman Tripod stativ	42
2	506222	Trinse	41
3	10129888	Karabinkrok	40

## PORTUGUÊS

### INSTRUÇÕES DE USO

#### 1. Descrição do guincho MSA Workman Winch

O guincho MSA Workman Winch destina-se para elevar, abaixar e posicionar pessoas e materiais. Não é apropriado como dispositivo de retenção de queda. Foi desenvolvido para ser utilizado junto com conectores de ancoragem, dispositivos anti-queda e outros componentes para compor sistemas completos para a condução de pessoas, posicionamento para trabalho, resgate e evacuação em emergência. Os componentes MSA têm a função de disponibilizar um dispositivo anti-queda de reserva para todos esses sistemas. O guincho MSA Workman Winch acompanhado do tripé MSA Workman Tripod pode ser utilizado na direção vertical.

Os comprimentos do cabo do guincho MSA Workman Winch encontram-se disponíveis em 10m, 15m, 20m, 25m e 30m, consulte a tabela abaixo para informações detalhadas dessas configurações.

ESTRUTURA DO CABO				
Nome do produto	Material	Dimensão do cabo	Comprimento	P/N
Guincho MSA Workman Winch	Aço inoxidável não rotativo	5 mm dia.	10 m	10147566
			15 m	10147567
			20 m	10147296
			25 m	10154687
			30 m	10154688
	Aço galvanizado	5 mm dia.	10 m	10153828
			15 m	10153829
			20 m	10153830
			25 m	10154689
			30 m	10154690
	Corda sintética	6 mm dia.	20 m	10148278

(1) Descrição do guincho: O guincho foi desenvolvido para ser utilizado com o tripé MSA Workman Tripode (figura 17). Também poderá ser utilizado com outros conectores de ancoragem aprovados pela MSA. O guincho serve como dispositivo primário de elevação-rebaixamento para sistemas que utilizam o tripé para posicionar o equipamento em espaços confinados acima da área a ser acessada. O guincho é montado à lateral da perna do tripé. Essa posição permite operar o guincho por um assistente na superfície posicionado afastado do ponto de acesso no espaço confinado, maximiza o espaço utilizável no interior do tripé e aumenta a estabilidade ao abaixar o centro de gravidade do tripé.

#### ⚠ CUIDADO

**Quando o guincho MSA Workman Winch é instalado no tripé MSA Workman Tripod, são necessários uma roldana e um mosquetão para a montagem do cabo do guincho no olhal central da cabeça do tripé. Veja a figura 17.**

Observação: Ao utilizar o guincho para elevar-abaixar pessoas, será necessário utilizar um sistema de dispositivo anti-queda. Recomendamos o dispositivo trava-queda tipo retrátil MSA. A MSA também disponibiliza outros sistemas de dispositivo anti-queda. (2) Mecanismos internos do guincho estão protegidos por carcaças plásticas robustas. Todas as peças são de aço zincado ou aço inoxidável para maior resistência à corrosão. A extremidade de carga do cabo possui um mosquetão giratório de travamento automático que requer duas manipulações separadas e distintas para destravar e abrir o fecho. Quando solto, o fecho automaticamente fecha e trava.

#### ⚠ CUIDADO

**O usuário deverá cuidar para que o cabo não fique solto, o que pode resultar em queda livre. Para evitar que se formem alças de cabo no tambor, mantenha sempre no mínimo 6.75 kg de tensão no cabo quando estiver liberando-o.**

Normalmente, o guincho é operado com manivela padrão manual exibida na figura 1. Para puxar o cabo ou abaixar uma carga, gire a manivela no sentido anti-horário. Para retrair o cabo ou elevar uma carga, gire a manivela no sentido horário. Para suspender uma carga, solte a manivela. Um freio no acionamento inibe que o tambor gire livremente. O freio funciona até quando se remove a força manual.

**2. Especificação:** Todos os guinchos MSA Workman Winch englobam diversas características padrão: (1) Carga de trabalho nominal de 140 kg para pessoas e 225 kg para material. (2) Um tambor aberto enrolado com cabo de aço de 5 mm ou corda sintética de 6 mm. (3) Amortecedor de choques embutido. (4) Acionamento preso para prevenir sobrecarga do guincho e reduzir a possibilidade de lesões em pessoas caso prenda num elemento da estrutura durante a elevação. (5) Sistema duplo de frenagem. (6) Carcaça e suporte de montagem robustos. (7) Mosquetão giratório com travamento automático. (8) Cabo dobrável da manivela. (9) Mecanismo de enrolamento nivelado para tambor de cabo sem emaranhamento. (10) RFID habilitado.

**3. Treinamento:** É de responsabilidade do comprador do guincho MSA Workman Winch assegurar que os usuários do produto sejam familiarizados com estas instruções do usuário e sejam treinados por pessoa competente. Assegure-se que tenha sido adequadamente treinado no uso deste guincho MSA Workman Winch e que tenha compreendido totalmente o seu modo de funcionamento.

**4. Requisitos de ancoragem:** A ancoragem usada para suspender o guincho para suspensão de pessoas deve ser forte o suficiente para suportar a carga com fator de segurança adequado. Os fatores de segurança necessários são de 10:1 para pessoas e 6:1 para elevação/abaixamento de material. Para a elevação de pessoas, a ancoragem deve suportar no mínimo 10 KN. Deve ser utilizado um sistema dispositivo anti-queda de reserva.

**5. Plano de resgate:** O usuário deverá ter um plano de resgate e os meios à mão para implementá-lo, além disso o plano deverá considerar o equipamento e treinamento especial necessário para executar o resgate prontamente sob todas as condições previsíveis. Deve existir contato visual direto ou indireto ou outro meio de comunicação com o resgatador durante todo o tempo do processo de resgate.

**6. Compatibilidade das partes do sistema:** Todos os componentes (p.ex. o cinto paraquedista, o trava-quadras retrátil, mosquetão, o gancho, etc.) conectados a esse guincho MSA Workman Winch DEVEM ser compatíveis. O guincho MSA Workman Winch foi desenvolvido para ser utilizado com componentes e subsistemas conectores aprovados pela MSA. O uso dos módulos do guincho MSA Workman Winch com produtos de terceiros que não tenham sido aprovados por escrito pela MSA pode afetar negativamente a capacidade funcional entre os componentes do sistema e confiabilidade do sistema completo. Contate a MSA caso tenha perguntas ou necessite de informações adicionais.

**7. Limitações físicas:** É necessário um bom condicionamento físico para executar tarefas em locais altos. Algumas condições médicas podem colocar em perigo a segurança do usuário durante o uso normal do guincho MSA Workman Winch e em emergências (uso de medicamentos, problema cardiovascular, etc.). Em caso de dúvida, consulte o seu médico antes do uso. Mulheres grávidas e crianças JAMAIS DEVEM usar o guincho MSA Workman Winch.

**8. Operação do guincho:** (1) As pessoas que usam o guincho para elevar/abaixar/posicionar devem ter um sistema de dispositivo anti-queda de reserva, como um resgatador MSA ou RTFA MSA (dispositivo anti-queda tipo retrátil), além de um cinto paraquedista conforme EN 361. Ao usar o guincho para pessoas, nunca tenha mais de uma pessoa no guincho simultaneamente. Jamais transporte pessoas e materiais simultaneamente.

#### ⚠ CUIDADO

**(1) Nunca deixe uma carga pendurada no guincho quando ele não estiver sendo supervisionado. (2) Assegure-se sempre que o cabo esteja saindo reto do tambor do guincho e não em ângulo. (3) Nunca exceda as cargas nominais de pessoas listadas na etiqueta de especificação. (4) Nunca altere a mecânica do guincho. (5) Nunca utilize um ou mais guinchos para suspender ou abaixar uma carga de pessoas. O deslocamento da carga de pessoas pode colocar toda a carga em apenas um guincho, o que acarreta a falha de ambas as unidades. (6) Cada vez que for elevar uma carga, teste primeiro o guincho ao elevar a carga por alguns centímetros. (7) Mantenha as mãos sempre afastadas dos pontos de aperto ao redor dos cabos que suportam peso, roldanas e tambor durante a operação. (8) Assegure-se de sempre enrolar de forma homogênea quando estiver liberando ou retraindo o cabo, guiando-o. Use luvas quando estiver guiando o cabo para evitar cortes e lascas do cabo. Durante a operação inspecione continuamente o enrolamento homogêneo. (9) É fundamental que o operador do guincho permaneça a uma distância segura de qualquer perigo de queda da carga de pessoa que poderia causar ferimentos em caso de perda de equilíbrio por parte do operador ou, no caso de queda de carga de pessoa. Quando operar o guincho numa área de perigo de queda, o operador deve usar equipamento apropriado de proteção contra queda conectada a uma ancoragem independente. (10) Todas as etiquetas devem estar visíveis e o operador não deve nunca entrar entre a carcaça do guincho e o cabo. O operador do guincho deve sempre operar o guincho com a carcaça e a manivela entre ele e a carga de pessoas. (11) Nunca instale o guincho em local onde algum membro da equipe de trabalho deve permanecer alinhado com um cabo de guincho tensionado. Caso o cabo falhe, a energia armazenada pode recolher o cabo com força suficiente para causar lesões graves ou fatais.**

- (2) Abaixando uma pessoa: Para abaixar uma carga com pessoa suspensa, gire o cabo da manivela no sentido anti-horário. Para extrair cabo do guincho quando não houver carga suspensa, gire a manivela no sentido anti-horário enquanto puxa o cabo com no mínimo 6.75 kg de força. Para continuar a elevação, gire o cabo da manivela no sentido horário.
- (3) Suspensão de uma pessoa: Para suspender uma carga com pessoa, solte o cabo da manivela devagar. (4) Elevando uma pessoa: Para elevar uma carga com pessoa, gire o cabo da manivela no sentido horário. Ouve-se um clique quando o cabo é enrolado. Quando estiver enrolando o cabo, verifique se o cabo está sendo enrolado uniforme e firmemente em torno do tambor.

### ⚠ CUIDADO

**No caso de uma queda, eleve antes de abaixar para liberar os trincos secundários do freio. Eleve primeiro no mínimo por meia volta do tambor antes de tentar abaixar. A não ser que os trincos secundários do freio sejam liberados após uma queda, o guincho não liberará mais cabo.**

(5) Ambientes ácidos, alcalinos ou outros ambientes com substâncias agressivas danificam os elementos de hardware deste guincho MSA Workman Winch. Caso trabalhe num ambiente agressivo quimicamente, consulte a MSA a fim de definir componentes de sistema apropriados para as suas condições específicas. Substâncias químicas perigosas, calor e corrosão podem danificar o guincho MSA Workman Winch. São necessárias inspeções formais mais frequentes em ambientes com substâncias químicas perigosas, calor e corrosão. Não utilize em ambientes com temperaturas inferiores a -40°C e superiores a 54°C. Não exponha a ambientes corrosivos por períodos prolongados. Use o máximo de cuidado quando estiver trabalhando próximo a fontes elétricas energizadas. Mantenha uma distância segura de trabalho (preferivelmente no mínimo 3m) de perigos elétricos. Quando estiver trabalhando próximo a peças móveis de maquinário (correias, eixos rotativos, prensas, etc.), assegure-se que não haja elementos soltos em qualquer parte do sistema.

**9. Diretrizes de inspeção:** Todos os produtos MSA são inspecionados e testados sob condições controladas na fábrica antes de serem enviados. A inspeção do usuário, a manutenção e o armazenamento do equipamento têm importância especial já que o dispositivo é submetido a condições ambientais e de local de trabalho potencialmente rigorosas. Antes de cada utilização o usuário deverá inspecionar cuidadosamente o dispositivo seguindo as instruções e etiquetas. Inspeção e funcionamento do dispositivo de acordo com as instruções nessa seção e examine a unidade com relação a desgaste excessivo, dano, alteração ou peças faltantes. A frequência da inspeção periódica depende da gravidade das condições ambientais e da frequência de uso da unidade, mas deve ser realizada no mínimo a cada 6 meses por pessoa competente. Os resultados dessa inspeção devem ser documentados usando os formulários de inspeção ao final dessas instruções. O mês e ano adequados na grade de inspeção sobre o produto também devem ser permanentemente marcados usando um carimbo de aço, tomando cuidado para não danificar a carcaça do guincho.

### ⚠ CUIDADO

**Quando for necessária uma carga teste para permitir a inspeção de alguma das funções do guincho não use pessoas como carga. Assegure-se que a área abaixo do guincho está livre e desobstruída. Sempre inspecione as funções do guincho antes de qualquer uso.**

(1) Inspeccionando avanço e retrocesso do cabo: Monte o guincho num conector de ancoragem apropriado (como o tripé MSA Workman Tripod) para permitir a operação da manivela. Mantendo a tensão no cabo do guincho, gire a manivela no sentido anti-horário para liberar o cabo. Então gire a manivela no sentido horário para verificar se o cabo é enrolado adequadamente. Um clique indica que o enrolamento do cabo está funcionando corretamente. Tire o produto do uso e devolva-o à MSA caso não seja possível ouvir o clique. Durante a liberação do cabo e a sua retração, verifique se a guia de enrolamento enrola o cabo firmemente em torno do tambor. (2) Inspeccionando a manivela: Verifique quanto a fissuras, curvaturas e corrosão na manivela. Tire o produto do uso caso verifique qualquer uma dessas condições e contate a MSA para que lhe forneça uma manivela para substituição. (3) Inspeccionando a marcação: Verifique se todas as etiquetas estão presentes. Assegure-se que todas as etiquetas estejam claras (não danificadas) e legíveis. Verifique se a data da grade de inspeção encontra-se nos últimos 6 meses anteriores. Caso tenham-se passado 6 meses desde a inspeção anterior, tire o produto do uso para que seja inspecionado por pessoa competente, de acordo com as diretrizes de inspeção dessas instruções do usuário. (4) Inspeccionando parafusos e porcas: Usando os dedos, verifique todos os parafusos e porcas na carcaça para assegurar que estejam firmes. Caso estejam soltos, aperte-os. Verifique se há parafusos, porcas ou outras peças faltando ou que tenham sido substituídas ou alteradas de alguma forma imprópria. (5) Inspeccionando o suporte de instalação, carcaça e tambor: Verifique cuidadosamente se há sinais de fissuras, dentes, deformação ou rupturas na carcaça, tambor e suporte de instalação. Dentes pequenos que não afetem o funcionamento não requerem alguma intervenção do usuário. Envie para a assistência caso encontre fissuras no material. Deixar cair acidentalmente a unidade pode causar alguma deformação dos componentes internos. Verifique se há sinais de fricção entre a chapa de prensagem e o tambor. Isso será evidenciado pelo desgaste nas flanges do tambor. Da mesma forma, o usuário poderá sentir uma resistência irregular quando girar a manivela. Sempre que existir um dano que não permita a operação normal do guincho, tire-o do uso. Dentes ou deformações pequenas que não afetem o funcionamento não requerem alguma intervenção do usuário. (6) Inspeccionando o gancho: Verifique todas as partes do mosquetão giratório com relação a sinais de alteração, torção, fissuras, dentes, cortes ou quebras profundas. Também verifique se há indicações de que o gancho tenha sido submetido a calor intenso, o que pode afetar sua resistência. Inspeção por sinais de corrosão ou desgaste excessivo e remova o produto do uso caso haja alguma dúvida se o desgaste e/ou corrosão detectados podem afetar a resistência ou função. Verifique se o corpo do engate gira livremente em torno do parafuso que o liga ao olhal do engate. (7) Inspeccionando os acessórios: Cabo: Verifique as duas virolas e a sapatilha. Caso a unidade do usuário tenha uma emenda como meio para conectar o gancho, a emenda deve estar total e firmemente inserida sem voltas ou extremidades soltas. Corda sintética: Verifique a linha de costura que está dentro do batente e da sapatilha de plástico. Se a linha de costura estiver danificada, retire a unidade de uso. A vida útil média da corda sintética é de 10 anos. No entanto, os seguintes fatores podem reduzir o desempenho do produto e sua vida útil: armazenamento incorreto, uso incorreto, deformações mecânicas, contato com produtos químicos (ácidos e álcali) e exposição a altas temperaturas. Em tais condições ambientais, é necessário realizar inspeções mais frequentes. (8) Inspeccionando a roldana: Verifique todas as partes da roldana com relação a sinais de alteração, distorção, fissuras, dentes, cortes ou quebras profundas. Inspeção por sinais de corrosão ou desgaste excessivo e remova o produto do uso caso haja alguma dúvida se o desgaste e/ou corrosão detectados podem afetar a resistência ou função. (9) Inspeccionando o mosquetão: Verifique todas as partes do mosquetão com relação a sinais de alteração, distorção, fissuras, dentes, cortes ou quebras profundas. Inspeção por sinais de corrosão ou desgaste excessivo e remova o produto do uso caso haja alguma dúvida se o desgaste e/ou corrosão detectados podem afetar a resistência ou função.

### ADVERTÊNCIAS

Um cinto paraquedista é o único dispositivo de suporte de cargas aceitável que pode ser usado como dispositivo anti-queda.

Um sistema de dispositivo anti-queda, APENAS DEVE ser conectado no anel D traseiro ou anel D frontal do cinto somente com o conector com etiqueta "A" do dispositivo anti-queda. Esses pontos também podem ser usados para conectar um sistema resgatador. Nunca use o anel D do quadril como dispositivo anti-queda ou como proteção ao escalar. O anel D do quadril do cinto APENAS DEVE ser utilizado para conectar um sistema de posicionamento para trabalho (EN 358) e NUNCA para conectar um sistema de dispositivo anti-queda ou proteção para escalada.

O guincho MSA Workman Winch DEVE ser totalmente inspecionado antes de cada uso para verificar se se encontra em condições de uso. Examine cada centímetro do guincho MSA Workman Winch com relação a desgaste severo, elementos faltantes ou quebrados, corrosão ou outros danos. Verifique se a etiqueta está faltando ou se se encontra ilegível, se há evidências de função inadequada, encaixe impróprio ou alteração de algum dos componentes. Não utilize o guincho MSA Workman Winch antes de ter confirmação por escrito por pessoa competente caso a inspeção revele uma condição insegura. Adicionalmente, o guincho MSA Workman Winch DEVE ser inspecionado uma vez a cada 6 meses por pessoa competente autorizada pela legislação válida no país de utilização. Veja as diretrizes de inspeção.

NÃO modifique ou tente reparar o guincho MSA Workman Winch. Apenas a MSA ou parceiros com autorização por escrito da MSA devem reparar um guincho MSA Workman Winch. O sistema não deve ser usado além de suas limitações ou para qualquer objetivo diferente daqueles a que se destina.

Os ganchos e mosquetões não devem ser conectados entre si. Não faça nós num talabarte. Não conecte dois ganchos a um anel D. Não confie no som ou nos sentidos ao verificar o engate correto do gancho. Sempre verifique visualmente se o engate foi correto. Assegure-se que o engate e a proteção estejam fechados antes do uso.

Proteja o invólucro de dentes e deformações. Jamais deixa a unidade cair de algum local alto. Sempre deposite-a com cuidado. Quando em uso, proteja o cabo de entrar em contato com cantos e bordas afiados. Não permita que cabos frouxos formem laços e sejam esticados, causando dobras no cabo. Não permita que corpos estranhos penetrem na carcaça. Não permita que o cabo agarre ou seja esmagado. Não use em lugares onde objetos possam cair ou interferir de alguma forma na operação ou no funcionamento correto desse dispositivo.

É essencial para a segurança do usuário que caso o guincho MSA Workman Winch seja revendido para fora do país de destino original, o revendedor forneça instruções e informações relevantes adicionais de uso, para manutenção, para verificação periódica e para reparo no idioma do país no qual o guincho MSA Workman Winch deverá ser usado. A não observação a essas advertências ou o mau uso podem resultar em ferimentos graves ou morte.

### MANUTENÇÃO E ARMAZENAMENTO

Cumpra rigorosamente as instruções de limpeza neste capítulo para prevenir efeitos adversos nos materiais usados no produto.

Use regularmente um pano limpo e úmido (não molhado) para remover sujeira ou contaminação que possam causar corrosão ou prejudicar a legibilidade das etiquetas. Nunca use solventes para limpar o invólucro, pois eles podem penetrar na etiqueta e eliminar sua aderência. Use um pano limpo e seco para limpar a seco a corda, conforme ela for

reintroduzida lentamente no aparelho. Se necessário, lubrifique a corda depois dessa operação.

A lubrificação deve ser aplicada somente em uma corda limpa e seca, pois só é efetiva quando o lubrificante tem contato com o metal. Se a inspeção revelar que há acúmulo de contaminantes, use uma escova de cerdas densas (não de metal) para remover os contaminantes. Nunca use gasolina ou querosene como solvente. Preste atenção principalmente na limpeza das folgas entre as ranhuras da corda, para que o lubrificante possa penetrar no núcleo da corda e preencher essas folgas, vedando contra umidade e partículas estranhas. Use um lubrificante de baixa viscosidade que tenha propriedades resistentes à umidade e não-corrosivas. Ele pode ser aplicado escovando ou esfregando com um pano saturado com lubrificante. Limpe o excesso de lubrificantes com um pano seco e limpo.

Não é possível especificar os intervalos entre as lubrificações. Entretanto, a corda deve estar sempre lubrificada corretamente e devem ser realizadas inspeções periódicas para identificar quando a lubrificação deve ser feita. Em ambientes corrosivos, a corda deve passar por limpeza e lubrificação mais frequentemente. Se o guincho for retirado de serviço por um período consideravelmente longo, a corda deve ser limpada e lubrificada antes de ser armazenada.

Nota: Não lubrifique nenhuma parte do guincho, exceto a corda e o mosquetão. O mecanismo de bobinagem é literalmente livre de manutenção. Todos os rolamentos têm lubrificação vitalícia. O guincho não contém peças passíveis de manutenção pelo usuário. Equipamento danificado ou que precise de manutenção, deve ser identificado com etiquetas como "INUTILIZÁVEL" e retirado de serviço. A manutenção corretiva (além da mera limpeza) e reparos, tais como troca de componentes, deve ser realizada pela MSA. Não tente fazer reparos em campo.

A MSA recomenda que os dispositivos mecânicos recebam periodicamente uma nova certificação de autorização para utilização em fábrica nos intervalos indicados na tabela em baixo. Embora esta seja considerada a melhor prática, em última instância, é uma decisão da pessoa competente. A MSA exige uma inspeção periódica realizada por uma pessoa competente, que não o utilizador, respeitando os intervalos na tabela em baixo ou os regulamentos locais. Esta inspeção não é opcional.

Tipo de uso	Exemplos de aplicação	Condições de uso	Frequência de inspeção por pessoa competente EXIGIDA	Frequência de recertificação autorizada de fábrica RECOMENDADA
Pouca frequência a superficial	Resgate e espaço confinado, manutenção da fábrica	Boas condições de armazenamento, uso em recintos fechados, ou pouco frequente em áreas abertas, temperatura ambiente, ambientes limpos	Anual	Pelo menos a cada 2 a 5 anos
Moderado a pesado	Transporte, construção civil residencial, serviços públicos, armazéns	Condições razoáveis de armazenamento, uso em recintos fechados e também áreas abertas, todas as temperaturas, ambientes limpos ou com muita poeira	De semestral a anual	Pelo menos a cada 1 a 2 anos
Intenso ou contínuo	Construção civil comercial, petróleo e gás, mineração	Condições adversas de armazenamento, uso prolongado ou contínuo em áreas abertas, ambiente sujo	De trimestral a semestral	Pelo menos anualmente

A AS/NZS 1891.4 exige uma inspeção por parte de uma pessoa competente a cada 6 meses. Adicionalmente, a MSA recomenda uma manutenção realizada por um inspetor de equipamentos de segurança em altura, no mínimo, a cada 5 anos. Guarde o guincho MSA Workman Winch em local fresco, seco e limpo sem incidência de luz solar direta. Evite áreas onde pode haver calor, umidade, luz, óleo e produtos químicos ou os seus vapores ou outros elementos degradantes. Equipamento que esteja danificado ou que necessite de manutenção não deve ser guardado no mesmo local que equipamento utilizável. Equipamento muito sujo, molhado ou contaminado de outra forma deve receber a manutenção apropriada (p.ex. seco e limpo) antes de ser guardado. Antes de utilizar o equipamento que tenha sido guardado por período prolongado, deve ser realizada inspeção formal por pessoa competente.

Transporte o guincho MSA Workman Winch numa embalagem para protegê-lo de cortes, umidade, produtos químicos e seus vapores, temperaturas extremas e raios ultravioletas.

Lista de componentes e acessórios:

Número do item	Número da peça	Descrição	Número da figura no manual
1	10116521	Tripe MSA Workman Tripod	42
2	506222	Roldana	41
3	10129888	Mosquetão	40

## SVENSKA

## BRUKSANVISNING

## 1. Beskrivning av MSA Workman Winch vinsch

MSA Workman Winch vinschen är lämplig för lyftning, nedsänkning och positionering av en person eller material. Den får inte användas som fallskyddsanordning. Den är avsedd för användning tillsammans med MSA förankringskopplingar, fallskydd och andra komponenter för att bilda kompletta system för firming av en person, arbetspositionering, nödräddning och utrymning. Det finns MSA-komponenter för att tillhandahålla extra fallskydd för alla sådana system. En MSA Workman Winch vinsch kan användas i vertikal riktning tillsammans med ett MSA Workman Tripod stativ.

MSA Workman Winch vinschens lina finns i längderna 10 m, 15 m, 20 m, 25 m och 30 m. Se tabell för detaljerad information om dessa konfigurationer.

LINKONSTRUKTION				
Produktnamn	Material	Lintjocklek	Längd	P/N
MSA Workman Winch vinsch	Ej roterbar, rostfritt stål	5 mm diameter	10 m	10147566
			15 m	10147567
			20 m	10147296
			25 m	10154687
			30 m	10154688
	Galvaniserat stål	5 mm diameter	10 m	10153828
			15 m	10153829
			20 m	10153830
			25 m	10154689
			30 m	10154690
Syntetisk lina	6 mm diameter	20 m	10148278	

(1) Beskrivning av vinschen: Vinschen är avsedd för användning med MSA Workman Tripod stativet (bild 17). Den kan även användas med andra förankringskopplingar som är godkända av MSA. Vinschen är den primära lyft- och sänkanordningen för system som använder stativet för att positionera utrustning för nedsänkning i trånga utrymmen ovanför området där nedsänkningen ska ske. Vinschen monteras på sidan av stativets ben. Denna position gör att vinschen kan manövreras av en person som är positionerad bort från det trånga utrymmets ingångshål. Positionen maximerar också det användbara utrymmet innanför stativets ben och ökar stativets stabilitet genom att stativets tyngdpunkt sänks.

**⚠ OBS!**

**När MSA Workman Winch vinschen monteras på MSA Workman Tripod stativet krävs en remskiva och en karbinhake för att fästa vinschlinan i stativets ögla i mitten. Se bild 17.**

OBS: När vinschen används för att lyfta eller fira ned en person krävs ett oberoende fallskyddssystem. Vi rekommenderar MSA indragningsbart fallskydd. MSA kan även erbjuda andra fallskyddssystem. (2) Vinschens invändiga mekanismer skyddas av robusta plasthöljen. Alla delar är av förzinkat eller rostfritt stål för att motstå korrosion. I linans lastände sitter en självslående vridbar karbinhake som kräver två separata och olika handgrepp för att låsa upp och öppna stängningsarmen. När stängningsarmen släpps stängs den och låses automatiskt.

**⚠ OBS!**

**Användaren måste förhindra att linan är slak, vilket kan orsaka fritt fall. För att förhindra att linan lindas löst på trumman ska du alltid upprätthålla en spänning på 6,75 kg på linan när den rullas ut.**

Vinschen manövreras normalt sett med den manuella standardveven som visas på bild 1. Vrid veven moturs för att dra ut lina eller sänka ned en last. Vrid veven medurs för att dra in lina eller höja upp en last. Släpp veven för att låta en last hänga fritt. En broms i drivmekanismen förhindrar att trumman frigörs. Bromsen är aktiverad även när den manuella kraften tas bort.

**2. Specifikation:** Följande egenskaper är standard för alla MSA Workman Winch vinschar: (1) Maximal last 140 kg för en person och 225 kg för material. (2) En öppen vinschtrumma med 5 mm ställina eller 6 mm syntetisk lina. (3) Inbyggd stötdämpare. (4) Drivning med koppling för att förhindra en överbelastning av vinschen och för att minska skaderisken för en person som fastnar i ett konstruktionselement när personen lyfts. (5) Dubbelt bromssystem. (6) Robust hölje och monteringsfäste. (7) Självslående vridbar karbinhake. (8) Infällbart vevhandtag. (9) Mekanism för jämn lindning förhindrar tassel i lintrumman. (10) RFID-aktiverad.

**3. Utbildning:** Köparen av MSA Workman Winch vinschen ansvarar för att se till att användare av produkten gör sig förtrogna med dessa användarinstruktioner och att de utbildas av en kompetent person. Försäkra dig om att du har fått lämplig utbildning i användningen av denna MSA Workman Winch vinsch och att du helt har förstått hur den fungerar.

**4. Krav på förankring:** Förankringen som används för att hänga upp vinschen för personlyft måste vara tillräckligt kraftig för att klara belastningen multiplicerat med en lämplig säkerhetsfaktor. De krävda säkerhetsfaktorerna är 10:1 för lyftning/nedsänkning av en person och 6:1 för material. För personlyft måste förankringen ha en hållfasthet på minst 10 KN. Ett extra fallskyddssystem måste användas.

**5. Räddningsplan:** Användaren måste ha en räddningsplan och medlen för att genomföra den. I räddningsplanen ska det tas hänsyn till den utrustning och särskilda utbildning som krävs för att genomföra en snabb räddningsinsats under alla förutsebara förhållanden. Under räddningsinsatsen bör man hela tiden ha direkt eller indirekt visuell kontakt eller via andra kommunikationsmedel ha kontakt med personen som ska räddas.

**6. Systemkomponenternas kompatibilitet:** Alla komponenter (t.ex. helkroppsssele, självindragande lina, karbinhake etc.) som är kopplade till MSA Workman Winch vinschen MÅSTE vara kompatibla. MSA Workman Winch vinschen är avsedd att användas med MSA-godkända komponenter och anslutna undersystem. En användning av MSA Workman Winch vinschkomponenter med andra tillverkares produkter utan skriftligt godkännande från MSA kan påverka funktionsförmågan mellan systemkomponenter och tillförlitligheten för hela systemet negativt. Kontakta MSA om du har frågor eller för mer information.

**7. Fysiska begränsningar:** Man måste vara i god fysisk kondition för att utföra arbete på hög höjd. Vissa hälsotillstånd kan innebära en risk för användarens säkerhet vid normal användning av MSA Workman Winch vinschen och i nödsituationer (intag av vissa läkemedel, hjärt-kärlproblem etc.). Vid tvivel kontakta din läkare före användning. Gravida och minderåriga FÅR ALDRIG använda MSA Workman Winch vinschen.

**8. Användning av vinschen:** (1) Personer som använder vinschen för lyftning/nedsänkning/positionering måste ha ett extra fallskyddssystem, t.ex. en MSA räddningsanordning eller MSA RTFA (indragningsbart fallskydd) plus en helkroppsssele enligt EN 361. När vinschen används för personer får aldrig mer än en person bäras av vinschen. Använd aldrig vinschen för personer och material samtidigt.

**⚠ OBS!**

**(1) Låt aldrig en last hänga i vinschen utan tillsyn. (2) Kontrollera att linan alltid dras ut rakt från vinschtrumman – aldrig i en vinkel. (3) Överskrid aldrig de maximala lasterna som anges på vinschens specifikationsetikett. (4) Ändra aldrig vinschens mekanik. (5) Använd aldrig två eller fler vinschar för att lyfta eller sänka ned en last. Om lasten rör sig kan hela tyngden förskjutas till en vinsch, vilket kan leda till att båda enheterna havererar. (6) Testa vinschen före varje lyft genom att först lyfta lasten några centimeter. (7) Håll alltid händerna borta från klämpunkter vid lastbärande linor, remskivor och trummor under drift. (8) Se till att alltid styra linan så att den rullas in och ut jämnt. Bär en handske när du styr linan för att skydda mot skärskador. Kontrollera hela tiden att linan lindas jämnt. (9) Det är viktigt att vinschoperatören håller ett säkerhetsavstånd från alla fallrisker eller laster som kan orsaka skador om operatören tappar balansen eller om en last faller ned. När vinschen används i ett fallriskområde måste operatören använda lämplig fallskyddsutrustning som är fäst i en oberoende förankring. (10) Alla etiketter måste vara synliga och operatören får aldrig komma in mellan vinschhöljet och linan. Vinschoperatören måste alltid manövrera vinschen på ett sådant sätt att höljet och veven befinner sig mellan operatören och lasten. (11) Montera aldrig vinschen så att medarbetare måste uppehålla sig i området i förlängningen av den spända vinschlinan. Om linan brister kan den lagrade energin i linan göra att linan slår tillbaka med en kraft som kan orsaka allvarliga eller dödliga skador.**

(2) Sänk ned en last: Sänk ned en last som hänger i vinschen genom att vrida veven moturs. Dra ut lina från vinschen utan upphängd last genom att vrida veven moturs samtidigt som du drar i linan med en kraft på minst 6,75 kg. För att lyfta igen vrid du veven medurs.

(3) Låt en last hänga fritt: Släpp veven sakta för att låta en last hänga fritt. (4) Lyft en last: Lyft en last genom att vrida veven medurs. Ett klickande ljud hörs när linan vevas in. Kontrollera att linan lindas jämnt och tätt runt trumman när du vevar in linan.

**⚠ OBS!**

**I händelse av ett fall lyfter du först upp lasten något före nedsänkningen för att lossa hjälpbromsens spärrhakar. Lyft först minst ett halvt trumvarv innan du försöker sänka. Om hjälpbromsens spärrhakar inte är lossade efter ett fall rullar vinschen inte ut lina.**

(5) Sura, basiska eller andra miljöer med aggressiva ämnen kan skada MSA Workman Winch vinschens komponenter. Vid arbete i kemiskt aggressiv miljö kontakta MSA för att avgöra om systemkomponenterna klarar de aktuella förhållandena. Kemiska risker, hög värme och korrosion kan skada MSA Workman Winch vinschen. I miljöer med kemiska risker, hög värme och korrosion måste regelbundna kontroller utföras oftare. Använd inte vinschen i miljöer med temperaturer under -40 °C eller över 54 °C. Utsätt den inte för korrosiva miljöer under längre perioder. Iaktta största försiktighet vid arbete nära spänningsförande ledningar. Håll ett säkerhetsavstånd (helst minst 3 m) från elektriska risker. Vid arbete nära rörliga maskinkomponenter (t.ex. transportörer, roterande axlar, pressar etc.) ska du kontrollera att det inte finns några lösa delar i systemet.

**9. Riktlinjer för kontroll:** Alla MSA-produkter kontrolleras och testas under kontrollerade förhållanden på fabriken före leverans. Användarens kontroll, underhåll och förvaring av utrustningen är särskilt viktigt om enheten utsätts för potentiellt svåra omgivnings- och arbetsplatsförhållanden. Före varje användning bör användaren kontrollera enheten genom att följa instruktionerna och etiketterna. Kontrollera att enheten fungerar enligt instruktionerna i detta avsnitt och kontrollera enheten med avseende på överdrivet slitage, skador, ändringar eller saknade komponenter. Hur ofta de regelbundna kontrollerna ska utföras beror på hur svåra miljöförhållandena är och hur ofta enheten används. Kontroll måste dock utföras minst var sjätte månad av en kompetent person. Resultaten av denna kontroll måste dokumenteras med hjälp av kontrollformulären i slutet av denna bruksanvisning. Månaden och året för kontrollen måste också anges permanent med en stålstämpel i kontrollfältet på produkten. Var försiktig så att inte vinschens hölje skadas.

**⚠ OBS!**

**Om en testlast behövs för att kontrollera en vinschfunktion ska man inte använda en person som last. Kontrollera att området under vinschen är fritt och utan hinder. Kontrollera alltid vinschens funktioner före varje användning.**

(1) Kontrollera linans in- och utrullning: Montera vinschen på en lämplig förankringskoppling (t.ex. MSA Workman Tripod stativet) så att veven kan manövreras. Håll vinschens lina spänd och vrid veven moturs för att rulla ut lina. Vrid sedan veven medurs för att kontrollera att lina rullas in rätt. Ett klickande ljud indikerar att inrullningen av lina fungerar korrekt. Ta produkten ur bruk och återlämna den till MSA om inget klickande ljud hörs. Kontrollera att linstyrningen lindar lina tätt runt trumman vid in- och utrullningen. (2) Kontrollera veven: Kontrollera om veven är böjd eller uppvisar sprickor och korrosion. Ta produkten ur bruk om några av dessa problem föreligger och kontakta MSA för att beställa en ny vev. (3) Kontrollera märkningen: Kontrollera att alla etiketter finns kvar. Kontrollera att alla etiketter är tydliga (oskadade) och läsbara. Kontrollera att datumet i kontrollfältet ligger inom de senaste sex månaderna. Om sex månader har gått sedan den senaste kontrollen ska produkten tas ur bruk och kontrolleras av en kompetent person enligt riktlinjerna för kontroll i denna bruksanvisning. (4) Kontrollera skruvar och muttrar: Kontrollera med fingrarna att alla skruvar och muttrar på höljet är ordentligt ådragna. Dra åt dem vid behov. Kontrollera om skruvar, muttrar eller andra delar saknas eller om de har ersatts av olämpliga delar eller på något vis har ådrats. (5) Kontrollera monteringsfästet, huset och trumman: Kontrollera noggrant om höljet, trumman eller monteringsfästet uppvisar tecken på sprickor, bulor, deformation eller brott. Mindre bulor som inte påverkar funktionen kräver ingen åtgärd från användaren. Lämna in enheten till service om materialet har sprickor. Om enheten ramlar i golvet kan invändiga komponenter deformeras. Kontrollera med avseende på tecken för att tryckplattan och trumman ligger an mot varandra. Detta yttrar sig genom slitage på trumflänsarna, och användaren kan också känna ett ojämnt motstånd när veven vrids. Ta produkten ur bruk vid varje skada som förhindrar att vinschen fungerar normalt. Mindre bulor eller deformationer som inte påverkar funktionen kräver ingen åtgärd från användaren. (6) Kontrollera karbinhaken: Kontrollera den vridbara karbinhakens alla delar med avseende på ändringar, skevhet, sprickor, djupa hack, bulor eller skårar. Kontrollera också om det finns tecken på att karbinhaken har varit utsatt för hög värme som kan ha påverkat dess hållfasthet. Kontrollera med avseende på korrosion eller överdrivet slitage och ta produkten ur bruk om det finns tvivel om upptäckt slitage och/eller korrosion kan påverka hållfastheten eller funktionen. Kontrollera att karbinhaken kan röra sig fritt runt bulten som ansluter den till öglan. (7) Kontrollera linbeslagen: Vajer: Kontrollera de två hylsorna och kausen. Om användarens enhet har en splits för att fästa karbinhaken måste splitsen vara helt och fast instoppad utan slingor och lösa ändar. Syntetisk lina: Kontrollera syträden som är inuti dämparen och plastkausen. Ta enheten ur bruk om syträden är skadad. Den genomsnittliga livslängden för den syntetiska lina är 10 år. Men följande faktorer kan leda till att produkten fungerar sämre och livslängden förkortas: felaktig förvaring, felaktig användning, mekanisk deformation, kontakt med kemikalier (syror och alkalier) och exponering för hög temperatur. I sådana fall krävs tätare kontroller. (8) Kontrollera remskivan: Kontrollera remskivans alla delar med avseende på ändringar, skevhet, sprickor, djupa hack, bulor eller skårar. Kontrollera med avseende på korrosion eller överdrivet slitage och ta produkten ur bruk om det finns tvivel om upptäckt slitage och/eller korrosion kan påverka hållfastheten eller funktionen. (9) Kontrollera karbinhaken: Kontrollera karbinhakens alla delar med avseende på ändringar, skevhet, sprickor, djupa hack, bulor eller skårar. Kontrollera med avseende på korrosion eller överdrivet slitage och ta produkten ur bruk om det finns tvivel om upptäckt slitage och/eller korrosion kan påverka hållfastheten eller funktionen.

**VARNINGAR**

En helkroppsssele är den enda acceptabla kroppsfasthållningsanordningen som kan användas i ett fallskyddssystem.

Ett fallskyddssystem FÅR ENDAST anslutas till selens bakre eller främre D-ring med fallskyddsetiketten "A". Dessa punkter kan även användas för att ansluta ett räddningssystem. Använd aldrig höft-D-ringen för fallskydd eller klättringsskydd. En selens höft-D-ring FÅR ENDAST användas för att ansluta ett arbetspositioneringssystem (EN 358) och ALDRIG ett fallskyddssystem eller klättringsskydd.

MSA Workman Winch vinschen MÅSTE kontrolleras fullständigt före varje användning för att säkerställa att den är i funktionsdugligt skick. Kontrollera varje centimeter av MSA Workman Winch vinschen med avseende på kraftigt slitage, saknade eller defekta komponenter, korrosion eller andra skador. Kontrollera om etiketter saknas eller är oläsliga, om det finns tecken på felaktig funktion, felaktig montering eller ändringar på komponenter. Om det vid en kontroll har konstaterats ett säkerhetsproblem får MSA Workman Winch vinschen inte användas förrän en kompetent person skriftligt bekräftar att den är funktionsduglig. Dessutom MÅSTE MSA Workman Winch vinschen kontrolleras en gång var sjätte månad av en kompetent person som är auktoriserad enligt aktuell lagstiftning i användningslandet. Se riktlinjerna för kontroll.

Utför INTE ändringar och försök INTE att utföra reparationer på MSA Workman Winch vinschen. Endast MSA eller parter med skriftligt godkännande från MSA får reparera en MSA Workman Winch vinsch. System får inte användas utanför sina begränsningar eller för andra ändamål än de avsedda.

Flera karbinhakar får inte kopplas ihop. Slå inga knutar på en lina. Anslut inte två karbinhakar till en D-ring. Lita inte endast på din känsla och hörsel när du kontrollerar att en karbinhake sitter fast ordentligt. Kontrollera alltid visuellt att karbinhaken sitter fast ordentligt. Kontrollera att öppningen och spärren är stängda före användning.

Undvik bulor och deformationer på höljet. Låt inte enheten falla ned. Sätt alltid ned den försiktigt. Se till att lina inte kommer i kontakt med skarpa hörn och kanter när den används. Förhindra att slingor bildas i en slak lina som kan orsaka knutar vid åtdragning. Se till att främmande partiklar inte kommer in i huset. Se till att lina inte fastnar eller kläms fast. Använd inte på platser där föremål kan falla ned eller på annat sätt störa enhetens användning eller funktion.

Det är viktigt för användarens säkerhet att återförsäljaren tillhandahåller bruksanvisning och ytterligare relevant information om användning, underhåll, regelbunden kontroll och reparation på språket i det land där MSA Workman Winch vinschen ska användas om den säljs vidare utanför det ursprungliga destinationslandet. Om inte dessa varningar följs eller om enheten används felaktigt kan det leda till allvariga personskador eller dödsfall.

**UNDERHÅLL OCH FÖRVARING**

Följ rengöringsinstruktionerna i detta avsnitt noggrant för att förhindra att materialen som används i produkten skadas.

Använd regelbundet en ren, fuktig (inte blöt) trasa för att avlägsna smuts eller föroreningar som kan orsaka korrosion eller minska läsbarheten av etiketterna. Använd aldrig lösningsmedel för att rengöra höljet eftersom dessa kan lösa upp etikettlimmet. Använd en ren och torr trasa för att torka lina torr medan den rullas in sakt i enheten. Smörj lina vid behov efter denna åtgärd.

Smörjmedel får endast appliceras på en ren och torr lina eftersom det endast har effekt när det kommer i kontakt med metall. Om det vid kontroll konstateras ansamling av föroreningar ska du använda en fiberborste med tät borst (inte stålborste) för att avlägsna föroreningarna. Använd aldrig bensin eller fotogen som lösningsmedel. Var särskilt uppmärksam vid rengöringen av mellanrummen mellan linsträngarna så att smörjmedel kan tränga in i linans kärna och fylla dessa mellanrum så att fukt och främmande partiklar kan utestängas. Använd ett smörjmedel med låg viskositet och fuktresistent och icke-korrosiva egenskaper. Det kan appliceras med en borste eller en trasa som är indränkt med smörjmedlet. Torka bort överskott av smörjmedel med en ren och torr trasa.

Det går inte att ange tidsintervallerna mellan smörjningarna. Lina bör dock alltid vara vålsjord och regelbundna kontroller visar när smörjning måste ske. I korrosiva miljöer ska lina rengöras och smörjas oftare. Om vinschen inte användas under en längre tid ska lina rengöras och smörjas före förvaringen.

OBS: Smörj inga andra delar av vinschen än ställinan och karbinhaken. Vinschens lindningsmekanism är i princip underhållsfri. Alla lager är livstidssmorda. Vinschen har inga delar som kan underhållas av användaren. Utrustning som är skadad eller i behov av underhåll ska märkas som "OBRUKBAR" och tas ur bruk. Korrigerande underhåll (annat än rengöring) och reparationer såsom byte av komponenter måste utföras av MSA. Försök inte att utföra fältreparationer.

MSA rekommenderar regelbunden fabriksauktorerad omcertifiering av mekaniska anordningar enligt intervallen i tabellen nedan. Detta är bästa praxis, men det är i slutänden upp till den behörige personen. MSA kräver att regelbundna kontroller utförs av behörig person – det måste vara någon annan än användaren – enligt intervallerna i tabellen nedan eller efter lokala bestämmelser. Detta är obligatoriskt.

Typ av användning	Exempel på användningsområden	Användningsvillkor	ERFORDERLIG frekvens för inspektion av behörig person	REKOMMENDERAD frekvens för fabriksauktorisering omcertifiering
Sällan förekommande för Light	Räddning och trånga utrymmen. Fabriksunderhåll	Goda förvaringsvillkor, inomhusanvändning eller sällan förekommande utomhusanvändning, rumstemperatur, rena miljöer	1 gång/år	Åtminstone med 2-5 års mellanrum
Måttlig till tung	Transport, bostadsbyggande, allmännyttiga tjänster, lager	Adekvata förvaringsvillkor, inomhusbruk och mycket utomhusbruk, alla temperaturer, rena eller dammiga miljöer	1 gång/halvår till 1 gång/år	Åtminstone med 1-2 års mellanrum
Allvarlig till kontinuerlig	Byggindustri, olje- och gasindustri, gruvindustri	Krävande förvaringsvillkor, utomhusanvändning under längre perioder eller kontinuerligt, smutsiga miljöer	1 gång/kvartal till 1 gång/halvår	Åtminstone årligen

Enligt AS/NZS 1891.4 krävs inspektion av en behörig person åtminstone var 6:e månad. Dessutom rekommenderar MSA att service utförs av en kontrollant av säkerhetsutrustning för arbete på hög höjd åtminstone var 5:e år. Förvara MSA Workman Winch vinschen på en sval, torr och ren plats skyddad från direkt solljus. Undvik områden där hög värme, fukt, ljus, olja, kemikalier, kemikalieångor eller andra negativa inverkaner kan förekomma. Förvara inte skadad utrustning eller utrustning som behöver underhållas i samma område som funktionsduglig utrustning. Mycket smutsig, våt eller på annat sätt förorenad utrustning bör underhållas ordentligt (t.ex. torkas rengöras) före förvaring. Utrustning som har förvarats under längre tid ska kontrolleras av en kompetent person innan den används.

Transportera MSA Workman Winch vinschen i en förpackning som skyddar den mot skärskador, fukt, kemikalier, kemikalieångor, extrema temperaturer och UV-strålning.

Komponent- och tillbehörslista:

Komponentnr	Artikelnr	Beskrivning	Nr på bild i bruksanvisningen
1	10116521	MSA Workman Tripod stativ	42
2	506222	Remskiva	41
3	10129888	Karbinhake	40

## БЪЛГАРСКИ ИНСТРУКЦИИ ЗА УПОТРЕБА

### 1. Описание на лебедка MSA Workman Winch

Лебедката MSA Workman Winch е подходяща за повдигане, спускане и позициониране на персонал или материали. Тя не трябва да се използва като устройство за ограничаване на падането. Тя е проектирана да се използва заедно със свързващи анкерни елементи, ограничители на падането и други компоненти на MSA за направа на цялостни системи за повдигане/спускане на персонал, работно позициониране, аварийни спасителни операции и евакуация. MSA предоставя компоненти за осигуряване на резервно ограничаване на падането за всички такива системи. Лебедката MSA Workman Winch, заедно с тринога MSA Workman Tripod, може да бъде използвана вертикално.

Лебедката MSA Workman Winch се предлага с дължини 10m, 15m, 20m, 25m и 30m, вж. таблицата за подробна информация за тези конфигурации.

СТРУКТУРА НА ВЪЖЕТО				
Име на продукт	Материал	Размер въже	Дължина	Част №
Лебедка MSA Workman Winch	Невъртяща се неръждаема стомана	5 мм диаметър	10 m	10147566
			15 m	10147567
			20 m	10147296
			25 m	10154687
			30 m	10154688
	Поцинкована стомана	5 мм диаметър	10 m	10153828
			15 m	10153829
			20 m	10153830
			25 m	10154689
			30 m	10154690
	Синтетично въже	6 мм диаметър	20 m	10148278

(1) Описание на лебедката: Лебедката е предназначена за употреба заедно с тринога MSA Workman Tripod (фигура 17). Може да бъде използвана и с други, одобрени от MSA, свързващи анкерни елементи. Лебедката служи като основно повдигащо-спускащо устройство в системи, които използват триногата за позициониране, на оборудване за влизане в ограничени пространства, над зоната, в която предстои влизане. Лебедката се монтира от страни на крак на триногата. Тази позиция позволява използването на лебедката от оператор на повърхността, разположен далече от входната точка към ограниченото пространство, увеличава максимално използваемото пространство във вътрешността на триногата и увеличава стабилността, като снижава центъра на тежестта на триногата.

### ВНИМАНИЕ

**При инсталиране на лебедка MSA Workman Winch върху тринога MSA Workman Tripod, за центриране на въжето на лебедката под главата на триногата, са необходими макара и карабинер. Вижте фигура 17.**

Забележка: Когато лебедката се използва за повдигане-спускане на персонал е необходимо да има независима система за ограничаване на падането. Препоръчва се използването на самонавиващ се тип ограничител на падането MSA. MSA предоставя и други системи за ограничаване на падането. (2) Вътрешните механизми на лебедката са защитени чрез здрави пластмасови корпуси. Всички части са поцинковани или от неръждаема стомана, за да са устойчиви на корозия. Товарният край на въжето завършва с самозаклучваща, въртяща се кука със закопчалка, която изисква две отделни и различни манипулации за отключване и отваряне на закопчалката. Когато бъде отпусната, закопчалката ще се затвори и заключи автоматично.

### ВНИМАНИЕ

**Потребителят трябва да предотврати натрупването на разветна въже, което би позволило свободно падане. За да предотвратите появяването на хлабави намотки върху барабана, винаги поддържайте опън със сила от 6,75 kg върху въжето, когато го развиеате.**

Обикновено лебедката се управлява чрез стандартната ръчна колянкова ръкохватка, показана на фигура 1. За да развие въжето или да спуснете товар, завъртете ръкохватката по посока, обратна на часовниковата стрелка. За да навиете въжето или да повдигнете товар, завъртете ръкохватката по посока на часовниковата стрелка. За да провесите товар, отпуснете ръкохватката. Задвижващият механизъм има спирачка, която предотвратява свободното въртене на барабана. Спирачката не спира да работи, дори когато не прилага ръчна сила.

**2. Спецификация:** Всички лебедки MSA Workman Winch включват няколко стандартни характеристики: (1) Номинален работен товар от 140 kg за персонал и 225 kg за материали. (2) Отворен барабан, навит с 5 mm стоманен кабел или 6 mm синтетично въже. (3) Вграден амортизатор. (4) Задвижване със съединител, предотвратяващо претоварване на лебедката и намаляващо вероятността от нараняване на дадено лице, в случай на закачане за конструктивен елемент по време на повдигане. (5) Система с двойно спиране. (6) Здрав корпус и монтажна скоба. (7) Самозаклучваща, въртяща се кука със закопчалка. (8) Сгъваема ръчна колянкова ръкохватка. (9) Изравняващ навиващ механизъм, предотвратяващ възли по барабана за навиване на въжето. (10) Възможност за използване на RFID.

**3. Обучение:** Купувачът на лебедка MSA Workman Winch е отговорен за това потребителите на продукта да са запознати с това ръководство и да са обучени от правоспособно лице. Уверете се, че сте били подходящо обучени за използването на лебедка MSA Workman Winch и се убедете, че разбирате напълно начина ѝ на работа.

**4. Изисквания към опората:** Опората, използвана за окачване на лебедката, при повдигане на хора, трябва да бъде достатъчно здрава, за да издържи товара, като има и приемлив коефициент на сигурност. Задължителните коефициенти на сигурност за повдигане/спускане са 10:1 за персонал и 6:1 за материали. При повдигане на лица, опората трябва да издържа на сила от поне 10 kN. Задължително е използването на резервна система за ограничаване на падането.

**5. Спасителен план:** Потребителят трябва да има спасителен план и наличните средства да го изпълни; този план трябва да предвижда оборудването и специалното обучение, необходими за бързо спасяване, при всички предвидими условия. Трябва да има пряк или непряк визуален контакт или някакъв друг начин за комуникация със спасяваното лице, по всяко време на спасителния процес.

**6. Съвместимост на частите на системата:** Всички компоненти (напр. сброя, самонавиващ се ремък, карабинер, кука със закопчалка и т. н.), свързани с тази лебедка MSA Workman Winch, ТРЯБВА да бъдат съвместими. Лебедката MSA Workman Winch е проектирана да бъде използвана с одобрени от MSA компоненти и свързващи подсистеми. Използването на лебедка MSA Workman Winch с продукти от други марки, които не са одобрени писмено от MSA, може да навреди на функционалните възможности на компонентите на системата и на надеждността на цялата система. Свържете се с MSA, ако имате въпроси или нужда от повече информация.

**7. Физически ограничения:** При извършване на работа на височина е необходимо добро физическо здраве. Определени заболявания могат да застрашат сигурността на потребителите на лебедката MSA Workman Winch, както по време на нормалната ѝ употреба, така и при аварийни ситуации (приемане на лекарства, сърдечносъдови проблеми и т. н.). При най-малкото съмнение се консултирайте, преди работа, с вашия лекар. Лебедката MSA Workman Winch НЕ ТРЯБВА НИКОГА да се използва от бременни жени и непълнолетни.

**8. Използване на лебедката:** (1) Персоналът, използващ лебедката за повдигане/спускане/позициониране, трябва да има резервна система за ограничаване на падането, например MSA Rescuer или MSA RTFA (Самонавиващ се тип ограничител на падането), както и сброя, отговаряща на EN 361. Никога не трябва да има повече от едно лице, закачено за лебедката, когато тя се използва за работа с персонал. Никога не пренасяйте персонал и материали по едно и също време.

**⚠ ВНИМАНИЕ**

**(1) Никога не оставяйте висящ товар на лебедката, докато лебедката не се наблюдава. (2) Винаги се уверявайте, че въжето се издърпва на право от барабана на лебедката - никога под ъгъл. (3) Никога не превишавайте максималните номинални товари с персонал, посочени върху етикетата със спецификацията на лебедката. (4) Никога не променяйте механиката на лебедката. (5) Никога не използвайте две или повече лебедки, за да повдигнете или спуснете товар с персонал. Разместването на товара с персонал може да постави целия товар върху една лебедка, което да причини последователни откази и на двете устройства. (6) Всеки път, когато бива повдиган товар; първо изпробвайте лебедката, като повдигнете товара на десетина сантиметра. (7) По време на работа винаги пазете ръцете си от точките на прищипване около товарни въжета, макари и барабани. (8) Винаги осигурявайте равномерно навиване, когато развивате или навивате въжето, като направлявате въжето. Носете ръкавица на ръката си, когато направлявате въжето, за да избегнете порязвания и разплетена тел. По време на работа непрекъснато проверявайте дали навиването е равномерно. (9) От изключително голямо значение е операторът на лебедката да стои на безопасно разстояние от всяка опасност от падане или товар с персонал, който може да причини нараняване в случай на загуба на равновесие от страна на оператора или в случай на падане на товара с персонал. Когато лебедката се използва в зона с опасност от падане, операторът трябва да носи подходящо оборудване за защита от падане, което да е свързано с независима опора. (10) Всички етикети трябва да са видими и операторът не трябва никога да застава между корпуса на лебедката и въжето. Операторът на лебедката трябва винаги да работи с лебедката така, че корпусът и колянвата ръкохватка да са между него или нея и товара с персонал. (11) Никога не инсталирайте лебедката така, че член на работния екип да трябва да стои на една линия с опънатото въже на лебедката. Ако въжето се скъса, съхранената енергия може да предизвика откат на въжето с достатъчно сила да причини сериозно или смъртоносно нараняване.**

(2) Спускане на товар с персонал: За да спуснете окачен персонал, завъртете колянвата ръкохватка по посока, обратна на часовниковата стрелка. За да развиете въже от лебедката, когато няма окачен товар, завъртете ръкохватката по посока, обратна на часовниковата стрелка, като в същото време дърпате въжето със сила от поне 6,75 кг. За да продължите повдигането, въртете колянвата ръкохватка по посока на часовниковата стрелка.

(3) Спиране на товар с персонал: За да спрете товар с персонал, бавно отпуснете колянвата ръкохватка.

(4) Повдигане на товар с персонал: За да повдигнете товар с персонал, завъртете колянвата ръкохватка по посока на часовниковата стрелка. Ще чуете щракане, докато въжето се навива. Проверявайте дали въжето се навива равномерно и стегнато около барабана, докато го навивате.

**⚠ ВНИМАНИЕ**

**В случай на падане повдигнете товара преди да го спуснете, за да разблокирате вторичните спирачни палци. Първо повдигнете с поне половин завъртане на барабана, преди да опитате спускане. Лебедката няма да развие въжето след падане, докато вторичните спирачни палци не бъдат разблокирани.**

(5) Киселинни, алкални или други околни среди с агресивни вещества могат да повредят металните елементи на лебедката MSA Workman Winch. Консултирайте се с MSA, ако работите в химично агресивна среда, за да определите допустимите системни компоненти за вашите специфични условия. Опасни химикали, нагряване и корозия могат да причинят повреди на лебедката MSA Workman Winch. В среди с опасни химикали, нагряване и условия за корозия са необходими по-чести официални проверки. Да не се използва в среди с температура, по-ниски от -40°C и по-високи от 54°C. Да не се излага на корозивни среди за продължително време. Бъдете изключително внимателни, когато работите до включени източници на електричество. Поддържайте безопасно работно разстояние (за предпочитане поне 3 м) от източници на електрическа опасност. Уверете се, че няма стърчащи елементи в никоя част на системата, когато работите близо до движещи се машинни части (напр. конвейри, въртящи се валове, преси и т. н.).

**9. Указания за проверка:** Всички продукти на MSA се проверяват и изпитват в контролирана среда в завода преди доставка. Проверката, техническото обслужване и съхраняването на оборудването от страна на потребителя придобиват допълнителна важност, когато устройството е подложено на потенциално агресивна среда и работни условия. Преди всяка употреба потребителят трябва да провери внимателно устройството, като следва инструкциите и етикетите. Проверете работата на устройството, според инструкциите в тази секция, и прегледайте внимателно устройството за прекомерно износване, повреди, изменения или липсващи части. Честотата на периодичната проверка зависи от условията на околната среда и честотата на използване на устройството, но е задължително да се извършва, от правоспособно лице, поне на всеки 6 месеца. Резултатите от тази проверка трябва да се описват в проверочните бланки, в края на това ръководство на потребителя. Чрез стоманена щампа трябва да се отбележат и съответните месец и година в таблицата за проверки върху продукта, като се внимава да не се повреди корпусът на лебедката.

**⚠ ВНИМАНИЕ**

**Не използвайте товар с персонал, когато е необходим тестов товар за проверка на функциите на лебедката. Уверете се, че зоната под лебедката е свободна и разчистена от препятствия. Винаги проверявайте функциите на лебедката преди всяка употреба.**

(1) Проверка на развиването и навиването на въжето: Монтирайте лебедката върху подходящ свързващ анкерен елемент (например тринога MSA Workman Tripot), за да може да използвате колянвата ръкохватка. Като държите въжето на лебедката постоянно опънато, завъртете колянвата ръкохватка по посока, обратна на часовниковата стрелка, за да развиете въжето. След това завъртете колянвата ръкохватка по посока на часовниковата стрелка, за да проверите дали въжето се навива правилно. Навиването на въжето работи правилно, ако се чува щракане. Извадете продукта от употреба и го върнете на MSA, ако не се чува щракане. Проверете дали водачът на намотките навива въжето стегнато около барабана, докато въжето се развива и навива. (2) Проверка на ръкохватката: Проверете ръкохватката за пукнатини, огъване и корозия. Извадете продукта от употреба, ако бъде установена някоя от посочените повреди, и се свържете с MSA за резервна ръкохватка. (3) Проверка на маркировката: Проверете дали всички етикети са на местата си. Уверете се, че всички етикети са чисти (не са повредени) и четими. Проверете дали датата, вписана в таблицата за проверки, е в рамките на предходните 6 месеца. Извадете продукта от употреба, ако са минали 6 месеца от предишната проверка, за да бъде проверен от правоспособно лице, според указанията за проверка в това ръководство на потребителя. (4) Проверка на болтове и гайки: Проверете с пръсти затягането на всички болтове и гайки по корпуса. Затегнете ги, ако са разхлабени. Проверете дали има липсващи, неправилно подменени или изменени по някакъв начин болтове, гайки или други части. (5) Проверка на инсталационната скоба, корпуса и барабана: Огледайте внимателно за пукнатини, вдлъбнатини, деформации или скъсвания по корпуса, барабана и инсталационната скоба. Дребните вдлъбнатини, които не засягат работата, не изискват внимание от страна на потребителя. Върнете за ремонт, ако бъдат открити пукнатини. Случайното изпускане на устройството може да доведе до известно деформиране на вътрешните компоненти. Проверете за следи от търкане между барабана и притискателния диск. Доказателство за това е износването на фланците на барабана, а също така потребителят може да усети неравномерно съпротивление, докато върти колянвата ръкохватка. Винаги изваждайте устройството от употреба, когато има повреди, пречещи на нормалната работа на лебедката. Дребните вдлъбнатини или деформации, които не засягат работата, не изискват внимание от страна на потребителя. (6) Проверка на куката със закопчалка: Проверете всички части на въртящата се кука със закопчалка за следи от изменения, изкривявания, пукнатини, дълбоки резки, вдлъбнатини или разрези. Също така проверете за признаци, че куката със закопчалка е била подложена силно нагряване, което би могло да повлияе на здравината ѝ. Проверете за корозия или прекомерно износване и извадете продукта от употреба, ако има съмнения, че откритото износване и/или корозия може да засегне здравината или работата му. Проверете дали тялото на куката се върти свободно около болта, свързващ я с ухото. (7) Проверка на фитингите на въжето: Кабел: Проверете двете втулки и кауша. Ако в устройството на потребителя се използва въжен сплит, като метод за закачане на куката със закопчалка, то сплитът трябва да е напълно и стегнато прибран, без примки или стърчащи краища. Синтетично въже: Проверете конеца, който е в бъмпера и пластмасовия напръстник. Ако конецът е повреден, извадете устройството от употреба. Средният живот на синтетичното въже е 10 години. Все пак, следните фактори може да намалат производителността на продукта и неговия живот: неправилно съхранение, неправилно използване, механично огъване, контакт с химикали (киселини и основи), както и излагане на високи температури. В тези среди са необходими по-чести инспекции. (8) Проверка на макаратата: Проверете всички части на макаратата за следи от изменения, изкривявания, пукнатини, дълбоки резки, вдлъбнатини или разрези. Проверете за корозия или прекомерно износване и извадете продукта от употреба, ако има съмнения, че откритото износване и/или корозия може да засегне здравината или работата му. (9) Проверка на карабинера: Проверете всички части на карабинера за следи от изменения, изкривявания, пукнатини, дълбоки резки, вдлъбнатини или разрези. Проверете за корозия или прекомерно износване и извадете продукта от употреба, ако има съмнения, че откритото износване и/или корозия може да засегне здравината или работата му.

## ПРЕДУПРЕЖДЕНИЯ

Единственото допустимо устройство за задържане на тяло, което може да се използва в системата за ограничаване на падането, е сбруа.

Системата за ограничаване на падането, ТРЯБВА да бъде свързана САМО към задния или предния D-пръстен, само с накрайник за свързване за ограничаване на падането "А". Тези точки могат също да се използват при свързване на спасителна система. Никога не използвайте бедрения D-пръстен за ограничаване на падането или защита при катерене. Бедреният D-пръстен на сбруята ТРЯБВА да се използва САМО за свързване към система за работно позициониране (EN 358) и НИКОГА към система за ограничаване на падането или защита при катерене.

Лебедката MSA Workman Winch ТРЯБВА да се проверява цялостно преди употреба, за да се потвърди, че е в работно състояние. Проверете всеки сантиметър от лебедката MSA Workman Winch за силно износване, липсващи или счупени елементи, корозия или други повреди. Проверете за липсващ или нечетим етикет; дали има доказателства за неправилна работа, неправилно поставяне или изменение на компонент. Ако при проверката се открие опасно състояние, не използвайте лебедката MSA Workman Winch, докато не получите писмено потвърждение от правоспособно лице. В допълнение, лебедката MSA Workman Winch ТРЯБВА да бъде проверявана веднъж на всеки 6 месеца от правоспособно лице, упълномощено от текущото законодателство на страната, в която се използва. Вижте указанията за проверка.

НЕ променяйте или ремонтирайте лебедката MSA Workman Winch. Само MSA или компании с писмено одобрение от MSA могат да поправят лебедка MSA Workman Winch. Системата не трябва да се използва свръх възможностите си или за цел, различна от предвидената.

Куки със закопчалка и карабинерите не трябва да се свързват взаимно. Не връзвайте възли на ремък. Не свързвайте две куки със закопчалки към един D-пръстен. Не се осланяйте на пипане или звук, за да се уверите, че куката със закопчалка е правилно закопчана. Винаги проверявайте визуално за правилно закопчаване. Преди употреба се уверете, че закопчалката и държачът са затворени.

Избягвайте образуването на вдлъбнатини и деформации по корпуса. Никога не изпускайте устройството от каквато и да е височина. Винаги го поставяйте внимателно.

Предпазвайте въжето от досег с остри ъгли и ръбове по време на работа. Предотвратявайте образуването на примки и стягането им, при отпуснато въже това би предизвикало прегъване на въжето. Не позволявайте на чужди тела да навлизат в корпуса. Не позволявайте въжето да се закача или да бъде смачкано. Не използвайте на места, където предмети може да паднат или по друг начин да повлияят на работата или способността на това устройство да работи правилно.

Важно е да се знае, за безопасността на потребителя, че ако лебедката MSA Workman Winch бъде препродадена извън оригиналната страна на доставка, то препродавачът трябва да осигури ръководство и съответна допълнителна информация за употреба, техническо обслужване, периодични прегледи и поправка на езика на страната, в която ще се използва лебедката MSA Workman Winch.

Неспазването на тези предупреждения или злоупотребата могат да доведат до сериозна телесна травма или смърт.

## ТЕХНИЧЕСКО ОБСЛУЖВАНЕ И СЪХРАНЕНИЕ

Придържайте се стриктно към инструкциите за почистване в този раздел, за да предотвратите нежелани ефекти върху материалите, използвани в продукта.

Периодично, като използвате чиста, влажна (не мокра) кърпа, отстранявайте замърсяванията, които могат да причинят корозия или да намалят четимостта на етикетите.

Никога не използвайте разтворители при почистване на корпуса, тъй като те могат да разрушат лепилото на етикетите. Използвайте чиста суха кърпа, за да подсушите въжето, докато се навива в устройството. След това, ако е необходимо, смажете въжето.

Смазката трябва да се нанася само върху чисто, сухо телено въже, тъй като тя е ефективна само когато е в контакт с метал. Ако при проверка се открие натрупване на замърсявания, използвайте гъста, влакнеста четка (не телена), за да отстраните замърсяванията. Никога не използвайте бензин или керосин като разтворители. Обърнете особено внимание при почистване на междините между нишките на въжето, за да може смазката да проникне до сърцевината на въжето, и запълнете тези междини, за да попречите на проникването на влага и чужди частици. Използвайте водонепромокаема, антикорозионна смазка с нисък вискозитет. Тя може да се нанася с четка или чрез намазване с кърпа, напоена със смазката. Отстранете излишната смазка със суха, чиста кърпа.

Не е възможно да се определят времеви интервали между смазванията. Въпреки това въжето трябва да е правилно смазано по всяко време и периодичните проверки ще определят кога трябва да се извършва това. Въжето трябва да се почиства и смазва по-често при корозивни среди. Ако лебедката бъде извадена от употреба за значителен период от време, то въжето трябва да се почисти и смаже преди складиране.

Забележка: Не смазвайте никоя друга част на лебедката освен теленото въже и карабинера. Навиваният механизъм на лебедката на практика не се нужда е от техническо обслужване. Всички лагери са смазани до живот. Лебедката не съдържа части, предназначени за поправка от потребителя. Оборудване, което е повредено или има нужда от техническо обслужване, трябва да се обозначи като „НЕИЗПОЛЗВАЕМО“ и да се извади от употреба. Сервизно техническо обслужване (различно от почистване) и поправки, като подмяна на елементи, трябва да се извършват от MSA. Не опитвайте да извършвате полеви поправки.

MSA препоръчва периодична фабрично оторизирана повторна сертификация на механичните устройства според интервалите в таблицата по-долу. Докато това се счита за най-добрата практика, това е изцяло по усмотрение на компетентното лице. MSA изисква периодична инспекция от компетентно лице, което е различно от потребителя, според интервалите в таблицата по-долу или местните разпоредби. Това не е по избор.

Тип на използване	Примери за приложение	Работни условия	ЗАДЪЛЖИТЕЛНА честота на инспекция от компетентно лице	ПРЕПОРЪЧАНА честота на фабрично удостоверено пресертифициране
Рядко до слабо	Спасяване и ограничено пространство, заводска поддръжка	Добри условия на съхранение, използване на закрито или рядко на открито, стайна температура, чиста среда	Ежегодно	Поне на 2-5 години
Средно до силно	Транспорт, жилищно строителство, работа по комунални услуги, складове	Нормални условия на съхранение, използване на закрито и продължително на открито, всякаква температура, чиста или запрашена среда	На полугодие до ежегодно	Поне на 1-2 години
Сериозно до непрекъснато	Търговски сгради, петролна и газова промишленост, минно дело	Сурови условия на съхранение, продължително или непрекъснато използване на открито, всякаква температура, запрашена среда	На тримесечие до на полугодие	Поне веднъж годишно

AS/NZS 1891.4 изисква инспекция от компетентно лице поне веднъж на 6 месеца. Освен това от MSA се препоръчва обслужване от инспектор на оборудване за безопасност при работа на високо най-малко веднъж на 5 години. Съхранявайте лебедката MSA Workman Winch на хладно, сухо и чисто място, далече от директна слънчева светлина.

Избягвайте зони, в които може да има нагряване, влага, светлина, масло, химикали или техните пари или други вредни елементи. Оборудване, което е повредено или има нужда от техническо обслужване, не трябва да се съхранява заедно с използваемото оборудване. Силно изцапаното, мокро или замърсено по друг начин оборудване трябва да бъде правилно обслужено (напр. подсушено и почистено) преди съхранение. Оборудване, което е било оставено на съхранение за дълъг период от време, трябва да бъде официално проверено от правоспособно лице, преди да бъде използвано.

Транспортирайте лебедката MSA Workman Winch в опаковка, за да я предпазите от прорези, влага, химикали и техните пари, високи температури и ултравиолетови лъчи.

Списък на компонентите и аксесоарите:

Детайл №	Част №	Описание	Фигура № в ръководството
1	10116521	Тринога MSA Workman Tripod	42
2	506222	Макара	41
3	10129888	Карабинер	40

## ČESKY

### NÁVOD K POUŽITÍ

#### 1. Popis Navijáku MSA Workman Winch

Naviják MSA Workman Winch je vhodný pro zvedání, spouštění a nastavení polohy osoby nebo materiálu. Neslouží jako zařízení pro zachycení pádu. Je určen k použití společně s kotevními konektory, zachycovací pádu a s dalšími komponentami MSA tak, aby vytvořily kompletní systémy pro přemísťování osob, zajištění pracovní polohy, záchranu a evakuaci. K dispozici jsou komponenty MSA, které zajišťují pro všechny takové systémy záložní systém pro zachycení pádu. Naviják MSA Workman Winch spolu s Trojnožkou MSA Workman Tripod lze použít pro vertikální pohyby.

Lana Navijáku MSA Workman Winch jsou k dispozici v délce 10 m, 15 m, 20 m, 25 m a 30 m. Podrobné informace o konfiguracích jsou uvedeny v tabulce. Jiné délky lana uvedené ve sloupci Volitelná délka lze objednat.

KONSTRUKCE LANA				
Název výrobku	Materiál	Velikost lana	Délka	Obj. č.
Naviják MSA Workman Winch	Nerezová ocel	průměr 5 mm	10 m	10147566
			15 m	10147567
			20 m	10147296
			25 m	10154687
			30 m	10154688
	Pozinkovaná ocel	průměr 5 mm	10 m	10153828
			15 m	10153829
			20 m	10153830
			25 m	10154689
			30 m	10154690
Syntetické lano	průměr 6 mm	20 m	10148278	

(1) Popis navijáku: Naviják je určen k použití na Trojnožce MSA Workman Tripod (obr. 17). Může být rovněž použit s jinými kotevními konektory schválenými společností MSA. Naviják slouží jako primární zvedací/spouštěcí zařízení pro systémy, které používají trojnožku pro umístění vybavení ve stísněném prostoru nad oblastí, do které se bude vstupovat. Naviják se montuje na bok nohy trojnožky. Tato poloha umožňuje, aby byl naviják ovládán další osobou na povrchu stojící mimo stísněný prostor, čímž se maximálně využije prostor uvnitř trojnožky a zvyšuje se stabilita snížením těžiště trojnožky.

#### ⚠ UPOZORNĚNÍ

**Když je Naviják MSA Workman Winch instalován na Trojnožce MSA Workman Tripod, musí být k upevnění lana navijáku do prostředního oka hlavy trojnožky použita kladka a karabina. Viz obr. 17.**

Poznámka: Při použití navijáku ke zvedání/spouštění osob je nutné použít nezávislý systém pro zachycení pádu. Doporučujeme použít Samonavíjecí zachycovač pádu MSA. K dispozici jsou také další systémy pro zachycení pádu MSA. (2) Interní mechanismy Navijáku jsou chráněny robustním plastovým pouzdem. Všechny díly jsou pozinkovány nebo z nerezové oceli, takže jsou chráněny proti korozi. Zatížený konec lana je zakončen samojistící otočnou karabinou, takže k odjištění a otevření karabinky je potřeba provést dva samostatné a odlišné úkony. Po uvolnění se karabinka automaticky zavře a zajistí.

#### ⚠ UPOZORNĚNÍ

**Uživatel musí zabránit prověšení lana, které by mohlo umožnit volný pád. Aby se na bubnu nevytvořily volné závity lana, vždy udržujte při vytahování lana napětí nejméně 6,75 kg.**

Naviják je normálně ovládán standardní ruční klikou (viz obr. 1). Chcete-li vytáhnout lano nebo spustit zátěž, otáčejte rukojetí směrem doleva. Chcete-li zatáhnout lano nebo zvednout zátěž, otáčejte rukojetí směrem doprava. Chcete-li zátěž zavěsit, pusťte rukojeť. Brzda v pohonném mechanismu zabraňuje bubnu, aby se volně otáčel. Brzda funguje i tehdy, když není používána ruční síla.

**2. Specifikace:** Všechny Navijáky MSA Workman Winch mají několik standardních rysů: (1) Jmenovité dovolené zatížení je 140 kg pro osoby a 225 kg pro materiál. (2) Na otevřený buben je namotáno 5 mm ocelové lano nebo 6 mm syntetické lano. (3) Zabudovaný tlumič nárazů. (4) Pohon se spojkou zabraňující přetížení, který také omezuje možnost úrazu, pokud osoba během zvedání zavádí o konstrukční prvek. (5) Systém s dvojitou brzdou. (6) Robustní pouzdro a montážní konzola. (7) Samojistící otočná karabina. (8) Sklopná ruční klika. (9) Mechanismus vyrovnání navijení pro zajištění bezproblémového pohybu bubnu. (10) Možnost použití RFID identifikace.

**3. Školení:** Zákazník Navijáku MSA Workman Winch musí zajistit, že se uživatelé výrobku seznámí s tímto návodem a budou proškoleni kompetentní osobou. Zajistěte, abyste byli adekvátně proškoleni v používání Navijáku MSA Workman Winch a ubezpečte se, že plně rozumíte tomu, jak funguje.

**4. Požadavky na ukotvení:** Ukotvení pro zavěšení navijáku pro zvedání osob musí být dostatečně silné, aby uneslo zátěž s odpovídajícím bezpečnostním koeficientem. Požadované bezpečnostní koeficienty jsou 10:1 pro osoby a 6:1 pro zvedání a spouštění materiálu. Pro zvedání osob musí mít ukotvení pevnost alespoň 10 kN. Musí být použit záložní systém pro zachycení pádu.

**5. Plán záchran:** Uživatel musí mít plán záchranu a musí mít po ruce prostředky k jeho realizaci; tento plán musí brát v úvahu potřebné vybavení a speciální školení zajišťující promptní záchranu za všech předvídatelných podmínek. Během záchranu musí být nepřetržitě k dispozici přímý nebo nepřímý vizuální kontakt nebo jiné prostředky komunikace se zachraňovanou osobou.

**6. Kompatibilita součástí systému:** Všechny komponenty (např. celotělový postroj, samonavíjecí lano, karabina, otočná karabina a podobně) připojené k tomuto Navijáku MSA Workman Winch MUSÍ být kompatibilní. Naviják MSA Workman Winch je určen k použití s komponentami a připojenými subsystémy schválenými společností MSA. Použití Navijáku MSA Workman Winch s výrobky jiných výrobců, které nebyly písemně schváleny společností MSA, může nepříznivě ovlivnit funkčnost systému a spolehlivost celého systému. Pokud budete mít nějaké dotazy, nebo budete potřebovat další informace, obraťte se na společnost MSA.

**7. Fyzická omezení:** K provádění práce ve výškách je zapotřebí dobrý zdravotní stav. Některé zdravotní stavy mohou ohrozit bezpečnost uživatele i během normálního používání Navijáku MSA Workman Winch (užívání léků, kardiovaskulární potíže a podobně). V případě pochybností se před použitím poraďte s lékařem. Naviják MSA Workman Winch nesmí NIKDY používat těhotné ženy a malé děti.

**8. Ovládání navijáku:** (1) Osoby používající Naviják ke zvedání, spouštění nebo nastavení polohy musí být vybaveny záložním systémem pro zachycení pádu, např. MSA Rescuer nebo MSA RTFA (Samonavíjecí zachycovač pádu), plus celotělovým postrojem splňujícím požadavky normy EN 361. Při používání Navijáku pro osoby nesmí být na navijáku současně zavěšeno více osob. Nikdy současně nepřeházejte osoby a materiál.

#### ⚠ UPOZORNĚNÍ

**(1) Nikdy nenechávejte na Navijáku zavěšené břemeno, když není Naviják pod dohledem. (2) Lano se musí z bubnu Navijáku vytahovat vždy přímo rovně, nikoli pod úhlem. (3) Nikdy nepřekročte maximální povolené zatížení pro osoby uvedené na typovém štítku Navijáku. (4) Nikdy neupravujte mechaniku Navijáku. (5) Nikdy nepoužívejte ke zvedání nebo spouštění osoby dva nebo více Navijáků. Posunutí osoby ke straně by mohlo přesunout celou zátěž na jeden Naviják a následně by mohly oba navijáky spadnout na zem. (6) Při každém zvedání zátěže nejprve vyzkoušejte Naviják tím, že zvednete zátěž o několik centimetrů. (7) Během používání navijáku vždy držte ruce dál od míst, kde by mohlo dojít k přiskřípnutí, kolem lan s břemenem, kladek a bubnu. (8) Vždy zajistěte pomocí vedení lana, aby se lano při vytahování nebo navijení odvíjelo nebo navijelo rovnoměrně. Lano ved'te rukou v rukavici, abyste zabránili proříznutí nebo probodnutí ruky. Během provozu neustále sledujte rovnoměrné navijení lana. (9) Je důležité, aby obsluha Navijáku dodržovala bezpečnou vzdálenost zamezující možnost pádu a od lidského břemene, aby nedošlo k úrazu v případě, kdyby obsluha ztratila rovnováhu nebo kdyby došlo k pádu zavěšené osoby. Pokud je Naviják používán na místě, kde hrozí riziko pádu, musí mít obsluha příslušné vybavení pro ochranu proti pádům z výšky, které je připojené k nezávislému ukotvení. (10) Všechny štítky musí být viditelné a obsluha se nikdy nesmí dostat mezi pouzdro navijáku a lano. Obsluha Navijáku musí vždy ovládat Naviják tak, aby pouzdro a klika byly mezi ní a lidským břemenem. (11) Nikdy neinstalujte Naviják tak, aby byl některý člen pracovní skupiny umístěn ve směru napnutého lana Navijáku. Kdyby došlo k přetržení lana, nahromaděná energie by mohla způsobit vymrštění lana takovou silou, že by došlo k vážnému úrazu nebo úmrtí.**

(2) Spouštění osoby: Chcete-li spustit zavěšenou osobu, otáčejte klikou doprava. Pokud chcete vytáhnout lano z navijáku, když není naviják zatížen, otáčejte rukojetí směrem doleva a tahejte za lano silou nejméně 6,75. Pokud chcete pokračovat ve zvedání, otáčejte klikou směrem doprava.

(3) Zavěšení osoby: Chcete-li zavěsit osobu, pomalu uvolněte rukojeť.

(4) Zvedání osoby: Chcete-li zvednout zavěšenou osobu, otáčejte klikou doprava. Jak se lano navijí, je slyšet cvakání. Při navijení lana kontrolujte, zda se na buben navijí rovnoměrně a těsně.

**⚠ UPOZORNĚNÍ**

**V případě pádu proveďte před spuštěním zvednutí, aby se uvolnily sekundární západky brzdy. Před spuštěním nejprve proveďte zvednutí nejméně o půl otáčky bubnu. Dokud se po pádu neuvolní sekundární západky brzdy, naviják neumožní vytažení lana.**

(5) Kyselé, zásadité nebo jiné prostředí s agresivními látkami může poškodit kovové díly Navijáku MSA Workman Winch. Při použití v chemicky agresivním prostředí se poraďte se společností MSA, abyste stanovili přijatelné komponenty systému pro dané specifické podmínky. Chemické látky, teplo a koroze mohou poškodit Naviják MSA Workman Winch. Při použití v prostředí, ve kterém se vyskytují chemické látky, teplo a koroze, jsou vyžadovány častější kontroly. Nepoužívejte produkt v prostředí s teplotou nižší než -40 °C a vyšší než 54 °C. Nevystavujte dlouhodobě korozivnímu prostředí. Buďte nesmírně opatrní při práci poblíž zdrojů elektrické energie. Udržujte bezpečnou pracovní vzdálenost (nejméně 3 m) od zdroje rizika úrazu el. proudem. Při práci v blízkosti pohyblivých strojních součástí (např. dopravníků, rotujících hřídelí, lisů a podobně) se ujistěte, že se v žádné části systému nenacházejí volné prvky.

**9. Pravidla kontrol:** Všechny produkty MSA se před expedicí z výroby kontrolují a testují za řízených podmínek. Kontrola, údržba a skladování ze strany uživatele nabývají na důležitosti, pokud je zařízení vystaveno potenciálně náročnému prostředí a pracovním podmínkám. Před každým použitím by měl uživatel zařízení důkladně zkontrolovat podle návodu a štítků. Zkontrolujte funkčnost zařízení podle pokynů v této sekci a zkontrolujte, zda zařízení nevykazuje známky opotřebení, poškození, změn nebo nechybí některé části. Četnost pravidelných kontrol závisí na náročnosti prostředí a frekvenci použití zařízení, ale musí být prováděna nejméně každých 6 měsíců kompetentní osobou. Výsledky kontroly musí být zaznamenány do formuláře na konci tohoto návodu. Také je potřeba trvale vyznačit příslušný měsíc a rok kontroly na tabulce na produktu pomocí ocelového razidla. Nepoškodte přítom pouzdro navijáku.

**⚠ UPOZORNĚNÍ**

**Když je potřeba použít zkušební zátěž pro kontrolu nějaké z funkcí navijáku, nepoužívejte jako zátěž osoby. Zkontrolujte, zda je prostor pod navijákem volný a bez překážek. Před použitím vždy zkontrolujte funkce navijáku.**

(1) Kontrola vytažení a navijení lana: Namontujte naviják na vhodný kotevní konektor (např. na Trojnožku MSA Workman Tripot), aby bylo možné otáčet klikou. Udržujte lano napnuté a otáčením klikou doleva, abyste lano vytáhli ven. Potom otáčejte klikou doprava a zkontrolujte správné navijení lana. Cvakání indikuje správné navijení lana. Pokud neuslyšíte cvakání, přestaňte produkt používat a vraťte ho společnosti MSA. Během vytažení a navijení lana kontrolujte, zda se lano navijí na buben těsně. (2) Kontrola rukojeti: Zkontrolujte, zda na rukojeti nejsou praskliny, zda není ohnutá a zkorodovaná. Pokud naleznete jakoukoli z těchto závad, přestaňte produkt používat a požádejte společnost MSA o náhradní rukojeť. (3) Kontrola označení: Zkontrolujte přítomnost všech štítků. Zkontrolujte, zda jsou všechny štítky čisté (nepoškozené) a čitelné. Zkontrolujte, zda datum v tabulce kontrol není starší než 6 měsíců. Pokud uplynulo od předchozí kontroly 6 měsíců, přestaňte produkt používat a zajistěte kontrolu kompetentní osobou podle pravidel kontroly v tomto návodu. (4) Kontrola šroubů a matic: Zkuste rukou, zda jsou všechny šrouby a matice na pouzdrů dotažené. Pokud jsou uvolněné, dotáhněte je. Zkontrolujte, zda nějaké šrouby, matice nebo části nechybí, nebo nebyly nevhodně nahrazeny nebo změněny. (5) Kontrola instalační konzoly, pouzdra a bubnu: Důkladně prohleďte pouzdro, buben a instalační konzolu, jestli na nich nenajdete praskliny, prohlubně, deformace nebo trhliny. Menší prohlubně, které neovlivňují funkci, nevyžadují zásah ze strany uživatele. Pokud naleznete v materiálu praskliny, vraťte výrobek do servisu. Náhodný pád zařízení na zem může způsobit jisté deformace vnitřních komponent. Zkontrolujte, zda se o sebe přitlačná deska a buben neotírají. Poználo by se to podle opotřebení přírub bubnu, a uživatel by také mohl zaznamenat nerovnoměrný odpor při otáčení klikou. Kdykoli zaznamenáte poškození zabráňující normálnímu použití navijáku, přestaňte ho používat. Menší prohlubně nebo deformace, které neovlivňují funkci, nevyžadují zásah ze strany uživatele. (6) Kontrola otočné karabiny: Zkontrolujte všechny části otočné karabiny, jestli nevykazují známky úprav, deformace, trhliny, praskliny, hluboké rýhy, prohlubně nebo zářezy. Také zkontrolujte známky toho, zda nebyla karabina vystavena působení intenzivního tepla, které by mohlo ovlivnit její pevnost. Zkontrolujte známky koroze nebo nadměrného opotřebení a přestaňte produkt používat, pokud není zřejmé, zda zjištěné poškození nebo koroze mohou ovlivnit pevnost nebo funkci. Zkontrolujte, zda se tělo otočné karabiny volně otáčí kolem šroubu, kterým je spojeno s okem. (7) Kontrola upevňovací lana: Lano: Zkontrolujte dvě kontaktní kroužky a prstence. Pokud je na straně uživatele otočná karabina připojená zaplacením, musí být zaplacení úplné a těsně zavazané, bez smyček a volných konců. Syntetické lano: Zkontrolujte šicí nit na vnitřní straně a plastový úvazek. Pokud je šicí nit poškozená, vyřaďte zařízení z provozu. Průměrná životnost syntetického lana je 10 let. Kvalitu produktu a jeho životnost však mohou ovlivnit následující faktory: nesprávné skladování, nesprávné použití, mechanická deformace, kontakt s chemikáliemi (kyselinami a zásadami), působení vysoké teploty. V takových prostředích je potřeba kontrolovat produkt častěji. (8) Kontrola kladky: Zkontrolujte všechny části kladky, jestli nevykazují známky úprav, deformace, trhliny, praskliny, hluboké rýhy, prohlubně nebo zářezy. Zkontrolujte známky koroze nebo nadměrného opotřebení a přestaňte produkt používat, pokud není zřejmé, zda zjištěné poškození nebo koroze mohou ovlivnit pevnost nebo funkci. (9) Kontrola karabiny: Zkontrolujte všechny části karabiny, jestli nevykazují známky úprav, deformace, trhliny, praskliny, hluboké rýhy, prohlubně nebo zářezy. Zkontrolujte známky koroze nebo nadměrného opotřebení a přestaňte produkt používat, pokud není zřejmé, zda zjištěné poškození nebo koroze mohou ovlivnit pevnost nebo funkci.

**VAROVÁNÍ**

Celotělový postroj je jediné přijatelné vybavení pro držení těla, které lze použít v systému pro zachycení pádu.

Systém pro zachycení pádu MUSÍ být připojen pouze k zadnímu D kroužku nebo přednímu D kroužku postroje pouze pomocí připojovacího bodu označenému písmenem A. Tyto body lze rovněž použít k připojení záchranného systému. Nikdy nepoužívejte D kroužek na boku pro připojení k systému pro zachycení pádu nebo k ochranné příleži. D kroužek na boku postroje lze použít POUZE pro připojení k systému pro pracovní polohování (EN 358) a NIKDY k systému pro zachycení pádu nebo k ochraně při lezení.

Naviják MSA Workman Winch MUSÍ být před každým použitím kompletně zkontrolován, jestli je v použitelném stavu. Zkontrolujte každý centimetr Navijáku MSA Workman Winch, zda nenajdete závažné opotřebení, chybějící nebo rozbité části, korozi nebo jiné poškození. Zkontrolujte, zda nechybí štítek a zda je čitelný; zda nezjistíte nesprávnou funkci, nesprávné sestavení, nebo úpravu jakékoli komponenty. Pokud se při kontrole zjistí, že Naviják MSA Workman Winch není bezpečný, nepoužívejte ho, dokud kompetentní osoba písemně nepotvrdí, že naviják je možné používat. Kromě toho MUSÍ být Naviják MSA Workman Winch kontrolován každých 6 měsíců kompetentní osobou, autorizovanou podle platné legislativy v zemi použití. Viz pokyny ke kontrole.

Naviják MSA Workman Winch neupravujte ani neopravujte. Naviják MSA Workman Winch mohou opravovat pouze pracovníci MSA nebo subjekty s písemným oprávněním od společnosti MSA. Systém nesmí být používán mimo své limity nebo k jakémukoli jinému účelu, než ke kterému je určen.

Otočné karabiny a karabiny nesmí být spojeny dohromady. Na laně neuvazujte uzly. Nepřipojujte dvě otočné karabiny k jednomu D kroužku. Při kontrole správného zapojení otočné karabiny nespolehejte na pocity nebo zvuky. Vždy zkontrolujte správné zapojení vizuálně. Před použitím musí být pouzdro zavřeno.

Zabraňte promáčknutí nebo deformaci pouzdra. Zabraňte pádu zařízení z výšky. Vždy zařízení pečlivě sestavte. Během používání chraňte lano kontaktem s ostrými rohy a hranami. Zabraňte vzniku smyček na prosvěšeném laně, protože by se mohly zatáhnout a způsobit zauzlování lana. Zabraňte vniknutí cizího předmětu do pouzdra. Zabraňte zatření nebo přimáčknutí lana. Nepoužívejte na místech, kde může dojít k pádu předmětů nebo mohou předměty jiným způsobem bránit v použití nebo správném fungování zařízení.

Z důvodu bezpečnosti uživatele je velice důležité, aby při následném prodeji Navijáku MSA Workman Winch mimo původní zemi určení poskytl prodávající návod k požití a další nezbytné informace týkající se použití, údržby, pravidelných kontrol a oprav v jazyce země, ve které bude Naviják MSA Workman Winch používán.

Nedodržení těchto varování nebo zneužití produktu může mít za následek vážný úraz nebo smrt.

**ÚDRŽBA A SKLADOVÁNÍ**

Důsledně dodržujte pokyny k čištění v této sekci, abyste zabránili nepříznivým účinkům na materiálu, ze kterých je produkt vyroben.

Pravidelně odstraňujte čistou, vlhkou (nikoli mokrou) utěrkou nečistoty nebo znečištění, které by mohly způsobit korozi nebo ovlivnit čitelnost štítků. K čištění pouzdra nikdy nepoužívejte rozpouštědla, protože by mohlo dojít k naleptání lepidla štítků. Lano při pomalém navijení zpět do zařízení oťete čistou, suchou utěrkou dosucha. V případě potřeby lano po tomto úkonu namažte.

Mazivo nanášejte pouze na čisté, suché drátěné lano, protože mazivo je účinné pouze tehdy, když se dostane do kontaktu s kovem. Když se při kontrole naleznou usazené nečistoty, odstraňte je kartáčkem s hustými štětínami (nikoli drátěným). Nikdy nepoužívejte jako rozpouštědlo benzin nebo petrolej. Zvláště pečlivě vyčistěte mezery mezi vlákny lana, aby mazivo proniklo k jádru lana a vyplnilo mezery a zamezilo vniknutí vlhkosti a cizích částic. Použijte mazivo s nízkou hustotou, odpuzující vlhkost a zabráňující korozi. Mazivo je možné nanášet kartáčkem nebo vetřít utěrkou nasycenou mazivem. Přebytké mazivo oťete čistou suchou utěrkou.

Časové intervaly mezi mazáním nelze specifikovat. Nicméně lano by mělo být vždy správně namazané a pravidelné kontroly ukážou, kdy je potřeba mazání zopakovat. V korozivním prostředí je potřeba lano čistit a mazat častěji. Pokud naviják na delší dobu vyřazujete z provozu, lano před uskladněním očistěte a namažte.

Poznámka: Nemažte žádnou část navijáku kromě drátěného lana a otočné karabiny. Navijecí mechanismus navijáku je prakticky bezúdržbový. Všechna ložiska jsou namazána na celou dobu životnosti. Naviják neobsahuje žádné části, které může uživatel opravovat. Zařízení, které je poškozené nebo potřebuje údržbu, musí být označeno jako „NEPOUŽITELNÉ“ a vyřazeno z provozu. Údržbu spojenou s opravou (jinou než čištěním) a opravy, např. výměny komponent, musí provádět společnost MSA. Neprovádějte opravy v terénu.

MSA doporučuje pravidelnou, autorizovanou, opakovanou certifikaci mechanických zařízení v závodě v intervalech uvedených v následující tabulce. Přestože je to považováno za nejlepší praxi, závisí to výhradně na rozhodnutí kompetentní osoby. MSA vyžaduje pravidelnou kontrolu kompetentní osobou jinou než je uživatel v intervalech uvedených v následující tabulce nebo del místních předpisů. Tyto kontroly jsou povinné.

Typ použití	Příklady použití	Podmínky použití	POVINNÉ Frekvence kontrol kompetentní osobou	DOPORUČENÉ Frekvence opakované certifikace v autorizovaném servisu
Nepříliš častý až lehký	Záchranářské práce a stísněné prostory, údržba v továrnách	Dobré skladovací podmínky, použití uvnitř nebo nepříliš často venku, pokojová teplota, čisté prostředí	Každoročně	Nejméně každých 2-5 let
Střední až náročný	Doprava, obytné stavby, komunální služby, sklady	Slušné skladovací podmínky, použití uvnitř nebo často venku, všechny teploty, čisté nebo prašné prostředí	Jednou za půl roku až za rok	Nejméně každých 1-2 let
Velmi náročný až nepřetržitý	Komerční stavby, ropný a plynárenský průmysl, hornictví	Náročné skladovací podmínky, dlouhodobé nebo nepřetržité použití venku, všechny teploty, znečištěné prostředí	Jednou za čtvrt až za půl roku	Nejméně jednou ročně

AS/NZS 1891.4 vyžaduje kontrolu kompetentní osobou minimálně každých 6 měsíců. Dále společnost MSA doporučuje, aby byla nejméně každých 5 let provedena kontrola inspektorem bezpečnostního vybavení pro práci ve výškách. Naviják MSA Workman Winch skladujte na chladném, suchém a čistém místě mimo přímé sluneční světlo. Vyhněte se oblastem, kde se může vyskytovat teplo, vlhko, světlo, olej a chemikálie a jejich páry. Zařízení, které je poškozené nebo potřebuje údržbu, nesmí být skladováno na stejném místě jako použitelné zařízení. U silně znečištěného, mokrého nebo jinak znečištěného zařízení proveďte před uskladněním patřičnou údržbu (např. ho osušte a vyčistěte). Pokud budete používat zařízení, které bylo delší dobu uskladněno, mělo by být formálně zkontrolováno kompetentní osobou.

Přepravujte Naviják MSA Workman Winch v obalu, abyste ho chránili před pořezáním, vlhkostí, chemikáliemi a jejich párami, extrémními teplotami a ultrafialovým zářením.

Seznam komponent a příslušenství:

Číslo položky	Obj. číslo	Popis	Číslo na obrázku v návodu
1	10116521	Trojnožka MSA Workman Tripod	42
2	506222	Kladka	41
3	10129888	Karabina	40

## MAGYAR HASZNÁLATI UTASÍTÁS

### 1. MSA Workman Winch csőrlő leírása

Az MSA Workman Winch csőrlő személyek vagy anyagok emelésére, leeresztésére és elhelyezésére alkalmas. Zuhanásgátló eszközként nem használható. Arra tervezték, hogy az MSA kikötési pont csatlakozó hevederekkel, zuhanásgátlókkal és egyéb komponensekkel együtt teljes rendszert alkotva használják a személyzet függesztéséhez, munkahelyzetének beállításához, vészhelyzeti mentéséhez és evakuálásához. Az ilyen rendszerekhez biztonsági kiegészítő zuhanásgátló MSA komponensek állnak rendelkezésre. Az MSA Workman Winch csőrlő MSA Workman Tripod háromlábú állvánnyal együtt függőleges irányban használható.

A MSA Workman Winch csőrlő kötele 10 m, 15 m, 20 m, 25 m és 30 m hosszúságban kapható; a konfigurációkkal kapcsolatos részletes információkért lásd a táblázatot.

KÖTÉLSZERKEZET				
Terméknév	Anyag	Kötél mérete	Hossz	Cikkszám
MSA Workman Winch csőrlő	Nem forgatható rozsdamentes acél	5 mm átm.	10 m	10147566
			15 m	10147567
			20 m	10147296
			25 m	10154687
			30 m	10154688
	Galvanizált acél	5 mm átm.	10 m	10153828
			15 m	10153829
			20 m	10153830
			25 m	10154689
			30 m	10154690
Szintetikus kikötőheveder	6 mm átm.	20 m	10148278	

(1) A csőrlő leírása: A csőrlőt a MSA Workman Tripod háromlábú állvánnyal való használatra tervezték (17. ábra). Ezenkívül az MSA által jóváhagyott más kikötési pont csatlakozó hevederekkel is használható. A csőrlő az elsődleges emelési-leeresztési eszköz azon háromlábú állványokat használó rendszerekhez, amelyeket szűk helyeken alkalmaznak a célterület fölé történő bejutáshoz. A csőrlőt a háromlábú állvány lábára szerelik. Ez a helyzet megakadályozza, hogy a csőrlőt a szűk hely hozzáférési pontjától távolabbi felületen álló személy működtesse, valamint maximálisan növeli a háromlábú állvány belsejében lévő hasznos teret, továbbá növeli a stabilitást a háromlábú állvány gravitációs középpontjának leeresztésével.

### FIGYELEM

**Ha a MSA Workman Winch csőrlő fel van szerelve az MSA Workman Tripod háromlábú állványra, csigára és karabinerre van szükség a csőrlő kötelének a háromlábú állvány fejének középpontjára való rögzítéséhez. Lásd 17. ábra.**

Megjegyzés: Ha személyzet emelésére-leeresztésére használja a csőrlőt, független zuhanásgátló rendszere van szükség. Az MSA visszahúzható zuhanásgátlója ajánlott. Az MSA egyéb zuhanásgátló rendszereket is kínálja. (2) A csőrlő belső szerkezetét robusztus műanyag burkolatok védik. Minden alkatrész cinkkel vagy rozsdamentes acéllal van bevonva, hogy ellenálljon a korróziónak. A kötélt teher felőli vége önzáró forgó biztonsági horoggal van lezárva, amelynek nyitására és a rugós zárólap nyitására két különálló és eltérő mozgásra van szükség. Kiengedés esetén a rugós zárólap automatikusan becsukódik és reteszlődik.

### FIGYELEM

**A felhasználónak meg kell előznie a laza kötélt felhalmozódását, amely szabadesést tesz lehetővé. Annak megelőzésére, hogy laza kötéluhalak legyenek a dobon, mindig gyakoroljon legalább 6,75 kg feszítőerőt a kötéltre a kiengedéskor.**

A csőrlőt rendszerint az 1. ábrán látható normál kézi hajtókkal működtetik. A kötélt kiengedéséhez vagy a teher leeresztéséhez forgassa a kart az óramutató járásával ellentétes irányba. A kötélt visszahúzásához vagy a teher felemeléséhez forgassa a kart az óramutató járásával egyező irányba. A teher felfüggesztéséhez engedje el a kart. A meghajtó szerkezet fékje megakadályozza, hogy a dob szabadon forogjon. A fék akkor is működik, amikor nem alkalmaz kézi erőt.

**2. Specifikáció:** Minden MSA Workman Winch csőrlő több szokásos tulajdonsággal rendelkezik: (1) 140 kg-os terhelés személyzet és 225 kg-os terhelés anyagok esetén. (2) Egy nyitott dob, amelyre 5 mm acélkabel vagy 6 mm szintetikus kikötőheveder van feltekercselve. (3) Beépített energiaelnyelő. (4) Tengelykapcsolós meghajtás a csőrlő túlterhelésének megelőzésére, valamint az emelés közben valamely szerkezeti elembe való beakadás miatti sérülések valószínűségének csökkentésére. (5) Kettős fékrendszer. (6) Robusztus burkolat és szerelőkonzol. (7) Önzáró forgó biztonsági horog. (8) Kézzel behajtható kézi hajtókar. (9) Kiegyenlítő szerkezet a kábeldob egyenletes járásához. (10) RFID azonosítóval ellátott.

**3. Gyakorlás:** Az MSA Workman Winch csőrlő vásárlójának felelőssége, hogy a termék felhasználói megismerjék ezen használati utasításokat és a megfelelő személy által oktatásban részesüljenek. Gondoskodjon arról, hogy megfelelő képzésben részesüljön az MSA Workman Winch csőrlő használatáról, és teljes mértékben sajátítsa el annak használatát.

**4. Kikötési követelmény:** A személyek emeléséhez használt csőrlő függesztéséhez a kikötésnek elég erősnek kell lennie ahhoz, hogy megfelelő biztonsági tényezővel megtámassza a terhet. Az előírt biztonsági tényező 10:1 személyek és 6:1 anyagok emelés/leeresztése esetén. Személyek emelése esetén a kikötésnek legalább 10 KN erősségűnek kell lennie. Biztonsági kiegészítő zuhanásgátlót kell használni.

**5. Mentési terv:** A felhasználónak mentési tervvel és annak végrehajtásához eszközökkel kell rendelkeznie; ennek a tervnek figyelembe kell vennie azon felszereléseket és speciális oktatásokat, amelyek szükségesek az összes előre látható körülmény között történő azonnali mentéshez. A mentés folyamata alatt folyamatosan közvetlen vagy közvetett vizuális kapcsolatot vagy egyéb kommunikációt kell fenntartani a mentett személlyel.

**6. A rendszer részeinek kompatibilitása:** Az MSA Workman Winch csőrlőhöz csatlakoztatott összes komponensnek (pl. teljes testhevederzet, önvisszahúzó heveder, karabiner, biztonsági horog stb.) kompatibilisnek kell lennie. Az MSA Workman Winch csőrlőt az MSA által jóváhagyott komponensekkel és csatlakozó alrendszerekkel való használatra tervezték. Ha az MSA Workman Winch csőrlőt olyan, más gyártótól által gyártott termékekkel szereli össze, amelyeket az MSA nem hagyott jóvá írásban, hátrányosan befolyásolhatják a rendszer komponensei közötti funkcionális jellemzőket és a teljes rendszer megbízhatóságát. Kérdés vagy további információ esetén forduljon az MSA vállalathoz.

**7. Fizikai korlátozások:** Jó fizikai erőnlét szükséges a magasban történő munkavégzéshez. Bizonyos egészségügyi állapot veszélyeztetheti a felhasználó biztonságát az MSA Workman Winch csőrlő normál használatá során és vészhelyzetekben (gyógyszeresedés, keringési problémák stb.). Kétség esetén a használat előtt forduljon orvoshoz. Terhesek

és kiskorúak SOHA NEM használhatják az MSA Workman Winch csőrlőt.

**8. A csőrlő használata:** (1) A csőrlőt emeléshez/leeresztéshez/elhelyezéshez használó személyzetnek biztonsági kiegészítő zuhanásgátló rendszerrel kell rendelkeznie, pl. MSA mentő vagy MSA RTFA (visszahúzható zuhanásgátló), és teljes testhevederzet is szükséges az EN 361 szerint. A csőrlő személyzethez való használatakor egyszerre legfeljebb egy személy lehet a csőrlőn. Egyszerre soha se szállítson személyeket és anyagokat.

### FIGYELEM

**(1) Amikor a csőrlőt felügyelet nélkül hagyja, soha ne hagyjon függő terhet a csőrlőn. (2) Mindig győződjön meg arról, hogy a kötélt egyenesen – nem pedig ferdén – a csőrlődobból jön. (3) Soha ne lépje túl a csőrlő specifikációs címkéjén szereplő, személyekre vonatkozó teherbírást. (4) Soha ne módosítsa a csőrlő szerkezetét. (5) Soha ne használjon két vagy több csőrlőt személyi teher felemeléséhez vagy leeresztéséhez. Előfordulhat, hogy a személyi teher eltolása a teljes terhet az egyik csőrlőre helyezi, ami mindkét egységet egymást követő meghibásodásához vezet. (6) Teher emelésekor először tesztelje a csőrlőt úgy, hogy emelje fel a terhet néhány hüvelyk magasságba. (7) A használat során mindig tartsa távol a kezeit a teherviselő kötelek, csőrlők és dobok becsípődési pontjaitól. (8) A kötélt vezetésével mindig gondoskodjon az egyenletes tekerceseléstől, amikor kiengedi vagy visszahúzza a kötelet. A kötélt vezetéséhez vegyen fel kesztyűt a vágások és a huzalforgácsok elkerülése érdekében. Folyamatosan ellenőrizze az egyenletes tekerceselést a használat közben. (9) Rendkívül fontos, hogy a csőrlő kezelője biztonságos távolságban maradjon olyan helyektől, ahol zuhanás veszélye áll fenn, illetve a személyi tehertől, amely a kezelő egyensúlyvesztése vagy a személyi teher leesése esetén sérülést okozhat. A csőrlő zuhanásvesztéses területen való üzemeltetésekor a kezelőnek megfelelő, független kikötési ponthoz csatlakoztatott zuhanásvédelmi felszerelést kell viselnie. (10) Minden címke legyen látható, és a kezelő soha ne kerüldön a csőrlő burkolata és a kötélt közé. A kötélt kezelője mindig úgy használja a csőrlőt, hogy a burkolat és a hajtókar között és a személyi teher között legyen. (11) Soha ne szerelje a csőrlőt ott, ahol a munkásbrigád bármely tagjának egy vonalban kell tartózkodnia a csőrlő megfeszített kötelével. Ha a kötélt leesik, a tárolt energia a kötélt visszapatlanthat, és ez az erő elég ahhoz, hogy súlyos vagy halálos kimenetelű sérülést okozzon.**

(2) Személyzet mint teher leeresztése: A felfüggesztett személyi teher leeresztéséhez forgassa el a kézi hajtókart az óramutató járásával ellentétes irányba. Ha nincs felfüggesztett teher, és szeretne kötelet kiengedni a csőről, forgassa a kart az óramutató járásával ellentétes irányba. Közben pedig húzza a kötelet legalább 6,75 kg erővel. Az emelés folytatásához forgassa a kart az óramutató járásával egyező irányba.

(3) Személyzet mint teher felfüggesztése: A személyi teher felfüggesztéséhez engedje el lassan a kart.

(4) Személyzet mint teher emelése: Személyi teher felemeléséhez forgassa el a kézi hajtókart az óramutató járásával egyező irányba. Kattanó hang hallható, amint a kötél feltekerődik. Kötél feltekerésekor ellenőrizze, hogy a kötél egyenletesen és szorosan illeszkedik-e a dobra.

### ▲ FIGYELEM

**Zuhanás esetén emeljen a leeresztés előtt, hogy a másodlagos fék rögzítőkapcsai szétkapcsoljanak. Először emeljen legalább a dob fél fordulatáig, mielőtt megkezdene a leeresztést. A csőről csak akkor enged ki kötelet, ha a másodlagos fék rögzítőkapcsai esést követően szétkapcsoltak.**

(5) Az agresszív anyagokat tartalmazó savas, lúgos vagy egyéb környezetek kárt okozhatnak a Workman Winch csőről alkatrészeiben. Ha agresszív vegyi környezetben dolgozik, forduljon az MSA vállalathoz annak meghatározása céljából, hogy melyek az adott feltételnek megfelelő rendszerkomponensek. A vegyi veszélyek, a hő és a korrózió kárt tehetnek a MSA Workman Winch csőrőlben. Gyakoribb formális ellenőrzés szükséges azon környezetekben, ahol vegyi veszély, hőhatás vagy korrózió van. Ne használja olyan környezetekben, ahol a hőmérséklet -40 °C-nál alacsonyabb és 54 °C-nál magasabb. Ne tegye ki hosszabb ideig korrozív hatásnak. Elektromos áramforrások közelében történő munkavégzés esetén legyen különösen óvatos. Az elektromos veszélyforrásoktól tartson biztonságos távolságot (legalább 3 m ajánlott). Mozgó gépkapcsolók közelében történő munkavégzésnél

(pl. szalagok, forgó tengelyek, sajtolók stb.) ellenőrizze, hogy nincsenek-e laza elemek a rendszer egyes részein.

**9. Ellenőrzési irányelvek:** Minden MSA terméket ellenőrzött körülmények között ellenőrzünk és teszteltünk a gyárban, a szállítás előtt. Az eszköz felhasználó általi ellenőrzése, karbantartása és tárolása fontos szerepet játszik, mivel az eszköz potenciálisan súlyos környezeti és munkahelyi körülményeknek van kitéve. Minden használat előtt a felhasználónak gondosan ellenőriznie kell az eszközt az utasítások és a címkék követésével. Ellenőrizze az eszköz működését a jelen részben szereplő utasítások szerint, és vizsgálja meg, hogy nincs-e kopás, kár, változás vagy hiányzó alkatrész. Az időszakos ellenőrzés gyakorisága a környezeti feltételek súlyosságától és az egység használatának gyakoriságától függ, azonban legalább 6 havonta el kell végezni egy hozzáértő szakemberrel. Az ellenőrzés eredményeit dokumentálni kell az ellenőrzési nyomtatványokon, amelyek a használati utasítás végén találhatóak. Az ellenőrzés hónapját és évét állandóan meg kell jelölni acélbélyegző segítségével a terméken lévő ellenőrzési rácson, ügyelve arra, hogy ne tegyen kárt a csőről burkolatában.

### ▲ FIGYELEM

**Ne használjon személyt teherként, ha a csőről működésének ellenőrzéséhez teszt teherre van szükség. Ellenőrizze, hogy a csőről alatti területen ne legyenek akadályok. Minden használat előtt ellenőrizze a csőről működését.**

(1) A kötél kiengedésének és visszahúzásának ellenőrzése: Szerelje fel a csőről egy megfelelő kikötési pont csatlakozóval (például MSA Workman Tripod háromlábú állvánnyal), hogy a kézi hajtókart használható legyen. A csőről lévő kötél feszességének megtartásával forgassa a hajtókart az óramutató járásával ellentétes irányba a kötél kiengedéséhez. Ezután forgassa el a hajtókart az óramutató járásával egyező irányba annak ellenőrzéséhez, hogy a kötél megfelelően visszahúzódik-e. Kattanás jelzi, hogy a kötél visszahúzása megfelelően működik. Ha nem hall kattanást, ne használja tovább a terméket, és küldje vissza az MSA részére. A kötél kihúzása és visszahúzása során ellenőrizze, hogy a tekercsvezető szorosan a dob köré tekercseli-e a kötelet. (2) A kar ellenőrzése: Ellenőrizze, hogy a karon nincs-e repedés, elhajlás és korrózió. Ha ezen jelenségek bármelyike előfordul, ne használja tovább a terméket, és igényeljen cserekart az MSA vállalattól. (3) A jelölés ellenőrzése: Ellenőrizze, hogy minden címke a helyén van-e. Ellenőrizze, hogy minden címke tiszta (sérülésmentes) és olvasható-e. Ellenőrizze, hogy az ellenőrzési rácson szereplő dátum az előző 6 hónapon belül legyen. Ha az előző ellenőrzés óta letelt a 6 hónap, ne használja tovább a terméket, ellenőriztesse azt egy illetékes személlyel a használati utasítás ellenőrzési irányelve szerint. (4) Csavarak és anyacsavarak ellenőrzése: Újjaival ellenőrizze a burkolaton lévő összes csavar és anyacsavar rögzítettségét. Ha lazák, húzza meg. Ellenőrizze, hogy van-e hiányzó, nem megfelelően cserélt vagy bármilyen módon megváltozott csavar, anyacsavar vagy egyéb alkatrész. (5) A szerelő konzol, a burkolat és a dob ellenőrzése: Gondosan vizsgálja meg, hogy van-e repedés, horpadás, deformálódás vagy törés a burkolaton, a dobon és a szerelő konzolon. A működést nem befolyásoló kis horpadásokkal nincs teendő. Ha az anyagon repedés található, küldje vissza szervizelésre. Az egység véletlenszerű leejtése a belső alkatrészek bizonyos mértékű deformálódásához vezethet. Ellenőrizze, hogy vannak-e a préslemezek és a dob dörzsölődésére utaló jelek. Ez látható a dob peremének kopásán, és a felhasználó egyenetlen rezgést érezhet a kézi hajtókart forgatásakor. Ha olyan sérülés van, amely megakadályozza a csőről szabályos működését, ne használja tovább az egységet. A működést nem befolyásoló kis horpadásokkal vagy deformálódásokkal nincs teendő. (6) A biztonsági horog ellenőrzése: Ellenőrizze a forgó biztonsági horog összes alkatrészét, hogy nincs-e rajtuk változás, sérülés, repedés, mély csorbulás, horpadás vagy vágás nyoma. Ezenkívül ellenőrizze, hogy vannak-e a biztonsági horog magas hőhatásnak való kitétségére utaló nyomok, amely befolyásolhatja erősségét. Ellenőrizze, hogy van-e nyoma korrózióknak, túlzott kopásnak. Ha olyan kopást és/vagy korróziót észlel, amely befolyásolja az erősséget vagy a működést, ne használja tovább a terméket. Ellenőrizze, hogy a biztonsági horog teste szabadon forog-e azon csavar körül, amelyik összeköti azt a horogszemmel. (7) A kötél rögzítésének ellenőrzése: Kábel: Ellenőrizze a két vaspántot és a hüvelyt. Ha a felhasználói egységen összefonással csatlakoztatták a biztonsági horgot, az összefonásnak teljesen és szorosan illeszkednie kell, és nincsenek-e hurkok vagy laza végek. Szintetikus kikötőheveder: Ellenőrizze az ütköző és a műanyag gyűszű belsejében lévő varratot. Amennyiben a varrat sérült, vonja ki az egységet a használatból. A szintetikus kikötőheveder átlagos élettartama 10 év. Azonban a következő tényezők csökkenthetik a termék teljesítményét és élettartamát: helytelen tárolás, helytelen használat, mechanikai meghajlás, vegyi anyagokkal való érintkezés (savak és lúgok) és a magas hőmérsékletnek való kitétség. Ezen környezetekben gyakoribb ellenőrzésre van szükség. (8) A csőről ellenőrzése: Ellenőrizze a csőről összes alkatrészét, hogy nincs-e rajtuk változás, sérülés, repedés, mély csorbulás, horpadás vagy vágás nyoma. Ellenőrizze, hogy van-e nyoma korrózióknak, túlzott kopásnak. Ha olyan kopást és/vagy korróziót észlel, amely befolyásolja az erősséget vagy a működést, ne használja tovább a terméket. (9) A karabiner ellenőrzése: Ellenőrizze a karabiner összes alkatrészét, hogy nincs-e rajtuk változás, sérülés, repedés, mély csorbulás, horpadás vagy vágás nyoma. Ellenőrizze, hogy van-e nyoma korrózióknak, túlzott kopásnak. Ha olyan kopást és/vagy korróziót észlel, amely befolyásolja az erősséget vagy a működést, ne használja tovább a terméket.

### FIGYELMEZTETÉSEK

A teljes testhevederet az egyedüli elfogadható testtartó eszköz, amely zuhanásgátló rendszerben használható.

A zuhanásgátló rendszert kizárólag az „A” zuhanásgátló csatlakozó füllel KIZÁRÓLAG a hevederzet hátsó D-gyűrűjéhez vagy első D-gyűrűjéhez SZABAD csatlakoztatni. Ezen pontok mentőrendszer csatlakoztatására is használhatók. Soha ne használja a csipőnél lévő D-gyűrűt zuhanásgátláshoz vagy mászás közbeni védelemhez. A heveder csipőnél lévő D-gyűrűjét KIZÁRÓLAG munkapozicionálási rendszer (EN 358) csatlakoztatására SZABAD használni, és SOHA nem használható zuhanásgátló rendszer vagy mászás közbeni védelem csatlakoztatására.

Az MSA Workman Winch csőről minden használat előtt teljesen át KELL vizsgálni annak ellenőrzésére, hogy használható állapotban van-e. Vizsgálja meg a MSA Workman Winch csőről minden egyes apró részletét, hogy nincs-e rajtuk súlyos kopás, hiányzó vagy törött elem, korrózió vagy egyéb sérülés. Vizsgálja meg, hogy van-e hiányzó vagy olvashatatlan címke. Tartson ellenőrzést, ha nem megfelelő működés, illeszkedés vagy bármely komponens megváltozásának jeleit észleli. Ha az ellenőrzés során nem biztonságos állapotra derül fény, ne használja az MSA Workman Winch csőről, amíg írásban meg nem erősíti az illetékes személy. Ezenkívül az MSA Workman Winch csőről 6 havonta ellenőriztetni KELL egy hozzáértő személlyel, aki a felhasználás helye szerinti ország hatályos törvényei által arra felhatalmazással rendelkezik. Lásd az ellenőrzési irányelveket.

NE módosítsa vagy kísérelje meg megjavítani az MSA Workman Winch csőről. Csak az MSA vagy az MSA írásos engedélyével rendelkezők javíthatják meg az MSA Workman Winch csőről. A rendszer használata során ne lépje túl a korlátozásokat, és kizárólag rendeltetészerűen használja azt.

A biztonsági horgok és a karabinerek egymással nem kapcsolhatók össze. Ne készítsen csomót a rögzítőkötélen. Ne csatlakoztasson két biztonsági horgot egy D-gyűrűre.

A biztonsági horog helyes elrendezésének megítéléséhez ne hagyatkozzon érzékelésére vagy hangokra. Mindig ellenőrizze szemrevételezéssel megfelelő elrendezést.

Gondoskodjon arról, hogy a kapu és az ütköző használat előtt be legyen csukva.

Kerülje el a burkolat elhajlását vagy deformálódását. Soha ne ejtse le az egységet semmilyen magasságból. Mindig óvatosan tegye le. Használat közben védje a kötelet, hogy az ne érjen éles sarkokhoz vagy szélékhez. Előzze meg, hogy hurkok közpöjjenek a kötélben és feszesre húzza a kötelet, ami huroképződéshez vezethet. Ne hagyja, hogy idegen test kerüljön a burkolatba. Ne hagyja, hogy a kötél összegubancolódjon vagy összenyomódjon. Ne használja ott, ahol tárgyak eshetnek le, vagy megzavarhatják a működést vagy a készülék megfelelő működését.

A felhasználó szempontjából alapvető fontosságú az, hogy ha az MSA Workman Winch csőről az eredeti célszáron kívül értékesíti, a viszonteladó köteles megadni a használatához, a karbantartáshoz, az időszakos ellenőrzéshez és a javításhoz szükséges utasításokat és egyéb vonatkozó információkat az adott ország nyelvén, ahol az MSA Workman Winch csőről használni fogják.

Ezen figyelmeztetés figyelmen kívül hagyása vagy a szabálytalan használat súlyos személyi sérüléshez vagy halálhoz vezethet.

### KARBANTARTÁS ÉS TÁROLÁS

Szigorúan tartsa be a tisztításhoz vonatkozó, jelen részben szereplő utasításokat, hogy megelőzze a termékben használt anyagokra gyakorolt káros hatást.

Időszakonként használjon tiszta, nedves (nem vizes) törölkendőt a szennyeződés vagy a piszok eltávolítására, amelyek korróziót okozhatnak, vagy akadályozzák a címkék olvashatóságát. Soha ne használjon oldószereket a burkolat tisztítására, mivel azok oldják a címke ragasztóanyagát. A kikötőheveder szárazra törléséhez használjon tiszta, száraz

törökendőt, amint azt lassan visszatekercesli az eszközbe. Szükség esetén zsírozza a kikötőhevedert a használat után.

Kenőanyagot csak tiszta, száraz kikötőhevederre vigyen fel, mivel az csak akkor hatékony, ha az anyag a fémmel érintkezik. Ha az ellenőrzés során szennyezőanyagok felhalmozódását észleli, használjon sűrű fogú (nem drótból készült) rostkefét a szennyezés eltávolításához. Soha ne használjon benzint vagy kerozint oldószerként. Fordítson különös figyelmet a kikötőheveder rostjai közötti rések tisztításának, hogy a kenőanyag bejuthasson a kikötőheveder magjához, kitölthesse a hézagokat, és kilökje a nedvességet és az idegen részecskéket. Használjon alacsony viszkozitású, nedvességálló és nem korrodáló kenőanyagot. Kéfével vagy a kenőanyaggal átitatott kendővel felvihető. Törölje le a felesleges kenőanyagot egy tiszta, száraz kendővel.

A kenések között eltelt idő meghatározása nem lehetséges. Azonban a kikötőhevedert mindig megfelelő kenéssel kell ellátni, valamint a periodikus ellenőrzések jelzik, mikor van arra szükség. Korrozív környezetben gyakrabban kell tisztítani és zsírozni a kikötőhevedert. Ha a csörlőt hosszabb időre kivonja a használatból, a tárolás előtt tisztítsa meg a kikötőhevedert.

Megjegyzés: A kikötőhevederen és a biztonsági horgon kívül ne zsírozza a csörlő alkatrészeit. A csörlő tekerceselő szerkezete gyakorlatilag nem igényel karbantartást. Minden csapágy az eszköz teljes élettartamára zsírozva van. A csörlő nem tartalmaz a felhasználó által szervizelendő alkatrészeket. A sérült vagy karbantartásra szoruló eszközöket „HASZNÁLHATATLAN” címkével kell ellátni, és azokat ki kell vonni a használatból. A javító karbantartás (a tisztításon kívül) és a javítás, pl. a részek cseréje az MSA feladata. Helyben ne kísérelje meg a javítást. Az MSA javasolja a mechanikai eszközök időszakonkénti, gyárilag engedélyezett újraterelését az alábbi táblázatban szereplő intervallumok szerint. Miközben ez a legelfogadottabb gyakorlat, végső soron a szakképzett személy saját belátása szerint végzendő el. Az MSA előírja a felhasználótól eltérő szakképzett személy általi időszakonkénti ellenőrzést az alábbi táblázatban szereplő intervallumok vagy a helyi jogszabályok szerint. Ez kötelező.

Használat típusa	Példák az alkalmazásra	Használati körülmények	ELŐÍRT, szakképzett személy által végzendő ellenőrzés gyakorisága	JAVASOLT, gyárilag engedélyezett újratanúsítási gyakoriság
Ritkától könnyűig	Mentés és szűk helyek, gyári karbantartás	Jó tárolási körülmények, beltéri vagy ritkán kültéri használat, tiszta környezetek	Évente	Legalább 2-5 évente
Mérsékelttől intenzívig	Szállítás, lakhatási célú építőipar, közüzemek, raktár	Megfelelő tárolási körülmények, beltéri és hosszabb kültéri használat, minden hőmérséklet, tiszta vagy poros környezetek	Félévente-évente	Legalább 1-2 évente
Súlyostól folyamatosig	Kereskedelmi célú építőipar, olaj- és gázipar, bányászat	Mostoha tárolási körülmények, hosszabb vagy folyamatos kültéri használat, minden hőmérséklet, szennyezett környezetek	Negyedévente-félévente	Legalább évente

Az AS/NZS 1891.4 legalább 6 havonta szakképzett személy általi ellenőrzést ír elő. Ezenkívül az MSA javasolja, hogy a magasban használt biztonsági eszközöket egy ellenőrző személy legalább 5 évente ellenőrizze. Tárolja az MSA Workman Winch csörlőt hűvös, száraz és tiszta és közvetlen napfénytől védett helyen. Kerülje azon területeket, ahol hő, nedvesség, fény, olaj, vegyi anyagok vagy azok gőzei, illetve egyéb kártevő anyagok lehetnek jelen. Ne tárolja azonos helyen a sérült vagy karbantartásra szoruló eszközöket és a használható eszközöket. Tárolás előtt végezzen szakszerű karbantartást (pl. szárítás, tisztítás) a talajjal szennyeződött, nedves vagy egyéb módon szennyeződött eszközökön. A hosszabb ideig tárolt eszközökön használat előtt végeztesse hivatalos ellenőrzést egy szakemberrel.

Az MSA Workman Winch csörlőt csomagolásban szállítsa, hogy megvédje a vágásokról, a nedvességtől, a vegyi anyagoktól és gőzeiktől, a szélsőséges hőmérséklettel és az ultrahő sugárzástól.

Alkatrészek és tartozékok listája:

Tételszám	Alkatrészsorszám	Leírás	Az ábra száma a használati utasításban
1	10116521	MSA Workman Tripod háromlábú állvány	42
2	506222	Csörlő	41
3	10129888	Karabiner	40

## ҚАЗАҚША

## ПАЙДАЛАНУҒА АРНАЛҒАН НҰСҚАУЛАР

**1. MSA Workman Winch жүкшығырының сипаттамасы**

MSA Workman Winch жүкшығыры адамды немесе заттарды көтеруге, түсіруге және бағыттауға ыңғайлы құрал. Ол құлаудан қорғау құралы ретінде пайдаланылмауы керек. Ол адамды биіктікте ұстауға, жүкті бағыттауға, апатты жағдайда құтқаруға және эвакуациялауға арналған толық жүйелерді жасау үшін MSA тірекке бекіткішімен, құлаудан қорғау жүйелерімен және басқа да бөлшектерімен бірге пайдалануға арналған. MSA бөлшектері барлық осындай жүйелерге үшін құлаудан қорғау құралы ретінде қол жетімді. MSA Workman Winch жүкшығыры MSA Workman Tripod штативінде болған кезде оны тік бағытта пайдалануға болады.

MSA Workman Winch жүкшығырының арқаны 10 м, 15 м, 20 м, 25 м және 30 м ұзындықтарда қол жетімді; осы конфигурациялар туралы толық мәліметтерді кестеден көріңіз.

АРҚАН ҚҰРЫЛЫМЫ				
Өнім атауы	Материалы	Арқан өлшемі	Ұзындығы	Топтама нөмірі
MSA Workman Winch жүкшығыры	Айналымсыз емес тоттаспайтын болат	5 мм диа.	10 м	10147566
			15 м	10147567
			20 м	10147296
			25 м	10154687
			30 м	10154688
	Мырыш жалатылған болат	5 мм диа.	10 м	10153828
			15 м	10153829
			20 м	10153830
			25 м	10154689
			30 м	10154690
Синтетикалық арқан		6 мм диа.	20 м	10148278

Цей продукт відповідає вимогам Технічного регламенту Митного союзу «Про безпеку засобів індивідуального захисту» ТР ТС 019/2011.

(1) Жүкшығыр сипаттамасы: Жүкшығыр MSA Workman Tripod штативімен пайдалануға арналған (17-сурет). Оны басқа да MSA құптаған тірекке бекіткішпен пайдалануға болады. Жүкшығыр құралды қол жеткізілетін аймақтың үстіндегі қуысқа бағыттау мақсатында штативті пайдаланатын жүйелер үшін бастапқы көтергіш құрал ретінде қызмет атқарады. Жүкшығыр штатив аяғының бір жағына орнатылады. Бұл бағыт қуыстың қол жеткізілетін жерінен құралды аулақ бағыттау арқылы жүкшығырды пайдалануға мүмкіндік береді, штативтің сыртқы бөлігіндегі пайдалы кеңістікті үлкейтеді және штативтің гравитациялық күш түсетін ортасын төмендету арқылы тұрақтылықты күшейтеді.

**⚠ АБАЙЛАҢЫЗ**

**MSA Workman Winch жүкшығыры MSA Workman Tripod штативіне орнатылған кезде, жүкшығырды штатив басының ортаңғы көзімен жүргізу үшін шкив пен карабин қажет. 17-суретті көріңіз.**

Ескертпе: Жүкшығыр адамды көтеріп-түсіру үшін пайдаланылған кезде, бөлек құлаудан қорғау жүйесі қажет болады. MSA жасаған тоқтатқыш құрылғының тартылған түрі ұсынылады. MSA компаниясынан басқа да құлаудан қорғау жүйелерін алуға болады. (2) Жүкшығырдың ішкі механизмдері мықты пластмасса корпусармен қорғалған. Барлық бөлшектер шіруге төзімді мырышпен қапталған немесе тоттаспайтын болаттан жасалған. Арқанның жүк ілінген ұшы құрсауланатын ілгектің құрсауын босату және ашу үшін бөлек және дәл әрекет етуді қажет ететін және өздігінен құрсауланатын айналсоқ көмегімен тоқтатылады. Босатылған кезде, құрсауланатын ілгек автоматты түрде жабылып, құрсауланады.

**⚠ АБАЙЛАҢЫЗ**

**Пайдаланушы арқанда еркін төмендеуге мүмкіндік беретін бос жерлердің қалыптасуының алдын алу керек. Арқан барабанға бос оралып кетпес үшін оны жинау барысында әрқашан арқанды 6,75 кг күш түсетіндей етіп ұстаңыз.**

Бұл жүкшығыр 1-суретте көрсетілген қолмен бұралатын кәдімгі имек саппен пайдаланылады. Арқанды шығару немесе жүкті түсіру үшін, сапты сағат тілінің бағытына қарсы бұраңыз. Арқанды тарту немесе жүкті көтеру үшін, сапты сағат тілінің бағытымен бұраңыз. Жүкті іліп қою үшін, сапты жіберіңіз. Айналу механизміндегі тежегіш барабанның бос айналуының алдын алады. Тежегіш қол күші жұмсалмаған кезде де жұмыс істейді.

**2. Техникалық сипаттамасы:** Барлық MSA Workman Winch жүкшығырларында бірнеше мүмкіндіктер болады: (1) Бағаланған жұмыс істеу салмағы адам үшін 140 кг және зат үшін 225 кг. (2) 5 мм болат кабелі немесе 6 мм синтетикалық арқаны бар ашық барабан орамы. (3) Бекітілген соққы сіңіргіш. (4) Жүкшығырға шамадан тыс жүк түсудің алдын алуға және көтеру барысында конструкциялық элементті ұстап тұрған адамның жарақаттану ықтималдылығын азайтуға арналған ілінісу жетегі. (5) Қос тежегішті жүйе. (6) Мықты корпус және орнату кронштейні. (7) Өздігінен құрсауланатын айналсоқ. (8) Қолмен жиналатын имек сап. (9) Арқаннан босаған кабель барабанына арналған тегіс орау механизмі. (10) Іске қосылған RFID.

**3. Оқыту:** Осы өнімді пайдаланушылардың нұсқауларымен танысуын және білікті адамның оқытуын қадағалау MSA Workman Winch жүкшығырын сатып алушының жауапкершілігінде. Осы MSA Workman Winch жүкшығырын пайдалануға дұрыс оқытылғаныңызға және оның қалай жұмыс істейтінін толық түсінгеніңізге көз жеткізіңіз.

**4. Тірекке бекіткішке қойылатын талап:** Адамды көтеруге арналған жүкшығырды тоқтату үшін пайдаланылатын тірекке бекіткіш сенімділік коэффициентіндегі ауырлықты көтеретіндей жеткілікті мықты болуы керек. Талап етілген сенімділік коэффициенті жұмысшы адамды көтеріп-түсіру үшін 10:1, ал затты көтеріп-түсіру үшін 6:1 болуы керек. Адамды көтеру үшін тірекке бекіткіште 10 KN күш болуы керек. Құлаудан қорғайтын артық жүйе пайдаланылуы керек.

**5. Құтқару жоспары:** Пайдаланушыда құтқару жоспары мен оны пайдалану құралдары болуы керек және ол жоспарда барлық болжамдалған жағдайларда жылдам және тиімді құтқару үшін қажет құрылғы мен оқыту ескерілуі керек. Құтқару барысында барлық уақытта құтқарылушымен тікелей немесе жанама көзбе-көз немесе кез келген құрал арқылы байланыс болуы керек.

**6. Жүйе бөліктерінің үйлесімділігі:** Осы MSA Workman Winch жүкшығырымен байланысқан бөліктер (мысалы, сақтандырғыш байлау, өздігінен жылжитын аспалы арқан, карабин, айналсоқ, т.б.) бір-бірімен үйлесімді болуы керек. MSA Workman Winch жүкшығыры MSA құптаған бөлшектермен және жалғауға арналған шағын жүйелермен пайдалануға арналған. MSA Workman Winch жүкшығыры жиынтығын MSA жазбаша түрде құптамаған басқа компаниялар жасаған өнімдермен бірге пайдалану бөліктер арасындағы байланыс беріктігіне және бүкіл жүйенің сенімділігіне жағымсыз әсер етуі мүмкін. Сұрақтарыңыз болса немесе толық ақпарат алу үшін MSA компаниясымен хабарласыңыз.

**7. Денсаулық шектеулері:** Биіктіктегі жұмысты орындау үшін денсаулық жақсы болуы керек. MSA Workman Winch жүкшығырын әдетте пайдаланғанда және апатты жағдайларда (дәрі-дәрмектер қабылдау, жүрек және қан тамыры проблемалары және т.б.) кейбір медициналық жағдайлар пайдаланушының қауіпсіздігіне нұқсан келтіруі мүмкін. Қандай да бір күдік болса, пайдаланбас бұрын дәрігеріңізбен кеңесіңіз. Жүкті әйелдер мен жас балалар MSA Workman Winch жүкшығырын ЕШҚАШАН пайдаланбаулары КЕРЕК.

**8. Жүкшығырды пайдалану:** (1) Адам осы жүкшығырды көтеру/түсіру/бағыттау мақсатында пайдаланған кезде, MSA Rescuer немесе MSA RTFA (тоқтатқыш құрылғының тартылған түрі) құралдары сияқты құлаудан қорғайтын қосымша жүйе мен EN 361 маркалы сақтандырғыш байлау пайдаланылуы керек (Кедең Одағының техникалық нұсқамасы ТР ТС 019/2011; Украинаның стандарт: ДСТУ EN 361:2008). Жүкшығырды адамға пайдаланып жатқан кезде, бір уақытта жүкшығырдан бір адамнан артық болмауы керек. Адамды және заттарды бір уақытта ешқашан тасымалдаңыз.

### ▲ АБАЙЛАҢЫЗ

**(1) Жүкшығыр тағылмаған кезде жүкті жүкшығырда ілінген күйде қалдырмаңыз. (2) Өрқашан жүкшығыр барабанынан тікелей тартылып шыққан арқанның бұрышта болмауын қадағалаңыз. (3) Жүкшығыр сипаттамалары жапсырмасында көрсетілген ең ауыр адам салмағынан артық салмақты ешқашан көтермеңіз. (4) Жүкшығыр механикасын ешқашан өзгертеңіз. (5) Адамды көтеріп-түсіру үшін екі не одан көп жүкшығырын ешқашан пайдаланбаңыз. Адамды көтерген кезде барлық салмақ жүкшығырға түсіп, екі құрылғы да кезегімен бұзылып қалуы мүмкін. (6) Өрбір жүк көтерілген сайын, алдымен бірнеше килограмм жүкті көтеру арқылы жүкшығырды тексеріп тұрыңыз. (7) Пайдалану барысында қолдарыңызды өрқашан жүк көтеру арқандарының, шкивтердің және барабандардың қасындағы қысу аймақтарынан аулақ ұстаңыз. (8) Арқанды бағыттау арқылы шығарғанда немесе жинағанда барабан өрқашан біркелкі айналатын болсын. Сым арқан жаңқалары қолды кесіп кетпес үшін, арқанды өрқашан қолғап киіп бағыттаңыз. Пайдалану барысында біркелкі айналуы үздіксіз тексеріп тұрыңыз. (9) Оператор бөлігіндегі баланс жоғалған жағдайда немесе адам жүгі құлаған жағдайда жарақаттануға себепші болатын кез келген құлау қаупі бар немесе адам жүгі құлауы мүмкін жерден жүкшығырды пайдаланушының алысырақ орналасуы өте маңызды шарт болып табылады. Жүкшығырды құлау қаупі бар жерде пайдаланған кезде, оператор тәуелсіз тірекке бекіткішке жалғанған тиісті құлаудан қорғау жабдығын киюі керек. (10) Барлық жапсырма жазбалары анық болуы керек және оператор жүкшығыр корпусы мен арқан арасында тұрмауы керек. Жүкшығыр операторы жүкшығырды пайдаланған кезде ол өрқашан корпус пен адам жүгінің арасындағы имек саптың қасында болуы керек. (11) Жүкшығырды жұмыс тобының кез келген мүшесі қысым түсірілген күйдегі арқанды ұстайтын жерге ешқашан орнатпаңыз. Егер арқан тайып не үзіліп кетсе, оның бойындағы қысым арқанның ытқып барып ауыр жарақатқа немесе өмірге қауіп төндіретін жарақатқа әкеп соқтыруы мүмкін.**

(2) Адам салмағын төмендету: Ілінген адамның салмағын түсіру үшін, имек сапты сағат тілі бағытына қарсы бұраңыз. Ілінген жүк болмаған кезде жүкшығырдан арқанды шығару үшін арқанды кемінде 6,75 кг күшпен тартып тұрып, сапты сағат тілі бағытына қарсы бұраңыз. Көтеруді жалғастыру үшін имек сапты сағат тілі бағытына қарай бұраңыз.

(3) Ілініп тұрған адамды тоқтату: Адамды ілу үшін, имек сапты жайлап босатыңыз.

(4) Ілініп тұрған адамды көтеру: Ілінген адамды көтеру үшін, имек сапты сағат тілі бағытымен бұраңыз. Арқан орамға жиналған кезде «сырт» еткен дыбыс шығады. Арқанды орап жатқан кезде, арқанның барабанға біркелкі және тығыз оралып жатқанына көз жеткізіңіз.

### ▲ АБАЙЛАҢЫЗ

**Құлаған жағдайда, қосымша тежегіш ілмегі үшін түсіру алдында көтеріңіз. Түсіруге әрекеттенбес бұрын алдымен барабанды кемінде бір жарты айналымға көтеріңіз. Құлаудан кейін қосымша тежегіш ілмегі босатылмайынша, жүкшығыр арқанды жинамайды.**

(5) Қышқылды, сілтілі немесе басқа да өткір химикаттары бар орталар осы MSA Workman Winch жүкшығыры құралдарының элементтерін зақымдауы мүмкін. Химиялық зиянды ортада жұмыс істеп жатсаңыз, ерекше жағдайларыңызда пайдалануға болатын жүйе бөліктерінің анықтау үшін MSA компаниясынан кеңес алыңыз. Химиялық қауіп-қатерлер, ыстық және шіріткіш нәрселер MSA Workman Winch жүкшығырын зақымдауы мүмкін. Химиялық қауіп-қатерлері, ыстық және шіріткіш нәрселер бар орталарда жиі орындалатын ресми тексерулер жүргізілуі қажет. Температурасы -40°С-тан төмен және 54°С-тан жоғары орталарда пайдаланбаңыз. Шіріткіш орталарда ұзақ уақыт бойы пайдаланбаңыз. Қуатты электр көздеріне жақын жерде жұмыс істеген кезде өте сақ болыңыз. Электрлік қауіп-қатерлі заттарға дейінгі қауіпсіз жұмыс істеу арақашықтығын (дұрысы кемінде 3 м) сақтаңыз. Жылжымалы құрылғы бөліктеріне жақын жұмыс істеген кезде (мысалы, конвейерлер, айналмалы біліктер, престеу құралдары және т.б.), жүйенің кез келген бөлігінде босап кеткен жерлердің жоқтығына көз жеткізіңіз.

**9. Тексеру нұсқаулықтары:** Барлық MSA өнімдері пайдалануға жеткізілу алдында зауытта бақылаудағы жағдайларда тексеріледі және сыналады. Құрылғы зиянды болуы мүмкін орталарда және жұмыс орны жағдайларында пайдаланылатын болса, пайдаланушының құрылғыны тексеруі, күтім көрсетуі және сақтауы маңызды болып табылады. Өрбір қолданыс алдында пайдаланушы нұсқаулар мен жапсырмалардағы ескертулерді ескере отырып, құрылғыны тексеруі керек. Құрылғының жұмысқа жарамдылығын осы бөлімдегі нұсқауларға сай тексеріңіз және құрылғының шамадан тыс жыртылған, зақымданған, өзгерген немесе жоғалған бөлшектерінің бар-жоғын тексеріңіз. Кезеңді түрде тексеру жиілігі қоршаған ортаның қаталдығына және құрылғыны пайдалану жиілігіне байланысты, бірақ кемінде 6 ай сайын білікті маман көмегімен орындау керек. Осы тексерудің нәтижелері осы пайдаланушы нұсқаулығының соңындағы тексеру формаларын пайдаланып рәсімдеу керек. Өнімді тексеру кестесіндегі тиісті ай мен жылды болат мөрді пайдалану арқылы, жүкшығыр корпусын зақымдап алмай біржола белгілеу керек.

### ▲ АБАЙЛАҢЫЗ

**Жүкшығырдың кез келген функциясын тексеру үшін сынап көруге арналған жүк қажет болса, адамды жүк ретінде пайдаланбаңыз. Жүкшығырдың астындағы аймақтың кедергілерден таза және бос екенін тексеріңіз. Өрбір қолданудан бұрын жүкшығырдың функцияларын тексеріп алыңыз.**

(1) Арқанның шығарылуын және жиналуын тексеру: Сапты пайдалануға мүмкіндік беру үшін, жүкшығырды тиісті тірекке бекіткішке (MSA Workman Tripod штативі сияқты) орнатыңыз. Жүкшығыр арқанына түсетін қысымды сақтай отырып, арқанды тарқату үшін сапты сағат тілі бағытына қарсы бұраңыз. Арқанның дұрыс жиналатынын тексеру үшін сапты сағат тілі бағытымен бұраңыз. «Сырт» еткен дыбыс арқан жинау мүмкіндігінің жарамдылығын көрсетеді. «Сырт» еткен дыбыс шықпаса, өнімді қолданыстан шығарып, MSA компаниясына қайтарыңыз. Арқанды шығару және жинау барысында орау бағыттаушының арқанды барабанға тығыз орайтынына көз жеткізіңіз. (2) Саптың тексерілуі: Сапта жарықтар, майысқан жерлер және шіріктер бар-жоғын тексеріңіз. Осы жағдайлардың біреуі табылса, өнімді қолдануды тоқтатып, MSA компаниясынан басқа саппен ауыстыруын талап етіңіз. (3) Белгілерді тексеру: Барлық жапсырмалардың бар екеніне көз жеткізіңіз. Барлық жапсырмалардың таза (зақымданбаған) және анық екенін тексеріңіз. Тексеру кестесіндегі соңғы күн өткен 6 айдан аспағанына көз жеткізіңіз. Алдыңғы тексеруден кейін 6 ай өткен болса, өнімді пайдалануды тоқтатып, осы пайдалану нұсқаулығындағы тексеру нұсқауларына сай оны білікті маманға тексертіңіз. (4) Болттар мен гайкаларды тексеру: Саусақтарыңызбен корпусстағы барлық болттар мен гайкалардың қатайтылғанына көз жеткізіңіз. Босап кеткені болса, қатайтыңыз. Кез келген болттың, гайканың немесе басқа бөліктердің бар-жоғын, дұрыс ауыстырылғанын немесе қандай да бір жолмен өзгертілмегенін тексеріңіз. (5) Орнату кронштейнін, корпуссты және барабанды тексеру: Корпуста, барабанда және орнату кронштейнінде жарылу, майысу, созылу немесе үзілу белгілерінің бар-жоғын мұқият қарап тексеріңіз. Пайдалануға кедергі жасамайтын шағын майысқан жерлер пайдаланушының шара қолдануын қажет етпейді. Егер бөлікте жарық табылса, қызмет көрсету орталығына тапсырыңыз. Құрылғыны абайсызда құлатып алудан ішкі бөліктер аздап майысуы мүмкін. Престеу пластинасы мен барабанның қажалау белгілерінің бар-жоғын тексеріңіз. Бұл барабандағы фланецтердің жыртылуынан білінеді, сонымен қатар пайдаланушы имек сапты бұраған кезде біркелкі емес қарсылықты сезуі мүмкін. Жүкшығырдың дұрыс жұмыс істеуіне кедергі келтіретін зақым орын алса, оны пайдалануды дереу тоқтатыңыз. Жұмыс істеуге кедергі келтірмейтін шағын майысқан және қисайған жерлер пайдаланушының шара қолдануын қажет етпейді. (6) Айналоқты тексеру: Айналоқтың барлық бөліктерінде өзгеріс, тозық, жарықтар, терең ойықтар, майысқан жерлер немесе кесіктер белгісінің бар-жоғын тексеріңіз. Сонымен қатар, айналоқтың мықтылығына әсер ететін өте ыстық нәрсеге тию белгісінің бар-жоғын тексеріңіз. Шіру немесе шамадан тыс тозу белгілерінің бар-жоғын тексеріңіз, ал құрылғының мықтылығына немесе жарамдылығына әсер ететін кез келген тозу және/немесе шіру белгілері анықталса, өнімді пайдалануды тоқтатыңыз. Айналоқтың айналмалы көзге жалғанатын жеріндегі болттың еркін айналатынына көз жеткізіңіз. (7) Арқан бекітпелерін тексеру: Кабель: Екі доғаны және ұшты тексеріңіз. Егер пайдаланушы арқанында айналоқты тағуға байланысты жалғау ілмегі жасалған болса, жалғау ілмегін босап немесе ілмектеліп кеткен жерлерін толық және тығыз етіп жасыру керек. Синтетикалық арқан: Буфер және пластик барабанның ішіндегі талшықтарды тексеріңіз. Талшықтар бүлінген жағдайда құрылғының пайдалануын тоқтатыңыз. Синтетикалық арқанның қызмет ету мерзімі – 10 жыл. Дегенмен, мына факторлар өнімнің тиімділігін және қызмет ету мерзімін азайтуы мүмкін: дұрыс сақтамау, дұрыс пайдаланбау, механикалық майысу, химикаттарға (қышқылдар мен сілтілер) тиіп кету және жоғарғы температураға шығару. Осы орталарда тексеруді жиілету керек. (8) Шкивтерді тексеру: Шкивтің барлық бөліктерінде өзгеріс, тозық, жарықтар, терең ойықтар, майысқан жерлер немесе кесіктер белгісінің бар-жоғын тексеріңіз. Шіру немесе шамадан тыс тозу белгілерінің бар-жоғын тексеріңіз, ал құрылғының мықтылығына немесе жарамдылығына әсер ететін кез келген тозу және/немесе шіру белгілері анықталса, өнімді пайдалануды тоқтатыңыз. (9) Карабинді тексеру: Карабиннің барлық бөліктерінде өзгеріс, тозық, жарықтар, терең ойықтар, майысқан жерлер немесе кесіктер белгісінің бар-жоғын тексеріңіз. Шіру немесе шамадан тыс тозу белгілерінің бар-жоғын тексеріңіз, ал құрылғының мықтылығына немесе жарамдылығына әсер ететін кез келген тозу және/немесе шіру белгілері анықталса, өнімді пайдалануды тоқтатыңыз.

**ЕСКЕРТУЛЕР**

Сақтандырғыш байлауы құлаудан қорғау жүйесінде пайдалануға болатын жалғыз рұқсат етілген денені ұстау жабдығы.

Құлаудан қорғау жүйесін ТЕК тартпа баудың артқы D пішінді доғаға немесе алдыңғы D пішінді доғаға тек «А» құлаудан қорғау жүйесінің тіркеу құлақшасымен жалғануы КЕРЕК. Бұл нүктелерді құтқару жүйесін жалғау үшін де пайдалануға болады. Жамбасқа арналған D пішінді доғаны құлаудан қорғау немесе өрмелеу қорғанышы жүйесі үшін ешқашан пайдаланбаңыз. Дене тартпа бауының жамбасқа арналған D пішінді доғасы жүкті бағыттау жүйесін (EN 358) (Кедең Одағының техникалық нұсқамасы TP TC 019/2011; Украинаның стандарт: ДСТУ EN 358:2001) жалғау үшін ҒАНА пайдалану КЕРЕК және ЕШҚАШАН құлаудан қорғау немесе өрмелеу қорғанышы жүйесі үшін пайдаланылмауы керек.

MSA Workman Winch жұкшығырының жұмысқа жарамды екенін әр қолданар алдында тексеріңіз. MSA Workman Winch жұкшығырының әрбір метрінің қатты тозбағанын, элементтердің жоғалмағанын немесе сынбағанын, шірімегенін немесе басқа да зақымдардың бар-жоғын тексеріп отырыңыз. Жапсырмалардың бар-жоғын немесе анықтығын тексеріңіз; дұрыс жұмыс істемей, дұрыс киілмеу немесе өзгеру белгілерінің бар-жоғын тексеріңіз. Егер тексеру барысында қауіпті жағдай байқалса, MSA Workman Winch жұкшығырын білікті маман жазбаша құптамайынша пайдаланбаңыз. Сонымен қатар, MSA Workman Winch жұкшығырын ол пайдаланылатын елдегі ағымдағы заңмен құпталған білікті маманға 6 ай сайын тексерту керек. Тексеру нұсқауларын көріңіз.

MSA Workman Winch жұкшығырын жөндеуге немесе өзгертуге ешқашан ӘРЕКЕТТЕНБЕҢІЗ. MSA Workman Winch жұкшығырын тек MSA компаниясы немесе MSA компаниясынан жазбаша рұқсат алған тараптар ғана жөндей алады. Бұл жүйе тиісті шектеулерден тыс немесе арнайы мақсаттардан басқа кез келген мақсаттар үшін пайдаланылмауы керек.

Айналсоқтар мен карабиндерді бір-бірімен жалғауға болмайды. Бауда түйіндер болмауы керек. Екі айналсоқты бір D пішінді сақинаға жалғамаңыз. Айналсоқтың дұрыс тағылғанын тексеру үшін сезімдеріңіз бен дыбыстарға сенбеңіз. Оның дұрыс тағылғанын әрқашан көріп тексеріңіз. Пайдаланбас бұрын вентиль мен бекітпенің жабылғанын тексеріңіз.

Корпустың майысуының немесе қисаюының алдын алыңыз. Құрылғыны кез келген биіктіктен тастап жібермеңіз. Оны әрқашан абайлап қойыңыз. Қолданыста болған кезде, арқанды өткір бұрыштар мен жиектерден қорғаңыз. Ілмектердің қайырылып оралуының және тығыз тартылуының алдын алыңыз, өйтпесе ол арқанның бүктеліп қалуына себеп болады. Корпусқа бөгде заттардың енуіне жол бермеңіз. Арқанда жаңқалардың немесе үзіктердің болуына жол бермеңіз. Нысандар құлап кетуі немесе бұл құрылғының жұмысына не тиісінше қызмет ету мүмкіндігіне басқаша кедергі келтіруі мүмкін жерлерде қолданбаңыз.

Егер MSA Workman Winch жұкшығыры бастапқы межелі елден тыс жерде қайта сатылса, MSA Workman Winch жұкшығыры сатылатын ел тіліндегі пайдалану, күтім көрсету, кезеңді түрде тексеру және жөндеу нұсқаулықтары мен қатысты қосымша мәліметтерді делдал береді, бұл пайдаланушының қауіпсіздігі үшін маңызды болып табылады. Осы ескертулерді орындамау немесе дұрыс пайдаланбау ауыр адам жарақаттарына немесе өлімге себепші болады.

**ТЕХНИКАЛЫҚ КҮТІМ КӨРСЕТУ ЖӘНЕ САҚТАУ**

Осы өнімге пайдаланылған материалдардың жағымсыз әсерлерге ұшырауына жол бермеу үшін, осы бөлімдегі тазалау нұсқауларын қатаң ескеріңіз.

Жапсырмаларды шірітуі немесе жазулардың анық оқылуына кедергі жасауы мүмкін кірді немесе дақты тазалау үшін, таза және дымқыл (ылғал емес) шүберекті кезеңді түрде пайдаланыңыз. Корпусты тазалау үшін еріткіштерді ешқашан пайдаланбаңыз, себебі олар жапсырманың желімін кетіруі мүмкін. Арқанды құрылғыға жинай отырып, таза және құрғақ шүберекпен сүртіңіз. Қажет болса, осы операциядан кейін арқанды майлаңыз.

Май тек таза және құрғақ сым арқанға жағылуы керек, себебі ол тек металға тиген кезде ғана тиімді болады. Егер тексеру барысында кірлеген жерлер анықталса, кірді кетіру үшін тығыз орналасқан талшықтары бар шетканы (сым щетка емес) пайдаланыңыз. Бензинді немесе керосинді ешқашан еріткіш ретінде пайдаланбаңыз. Арқан тарамдарының арасындағы қуыстарды тазалауға ерекше назар аударыңыз, осының арқасында май арқан өзегіне сіңіп, осы қуыстарды толтырады да, ылғал мен бөгде заттарды кіргізбейді. Шіріткіш емес, ылғал өткізбейтін қасиеттері бар, жабысқақтығы төмен майды пайдаланыңыз. Оны шеткемен немесе майға батырылған шүберекпен жағуға болады. Артық майды құрғақ шүберекпен сүртіп тастаңыз.

Майлау уақыт аралықтарын көрсету мүмкін емес нәрсе. Дегенмен, арқанды әрқашан дұрыс майлап отыру керек, оның қашан орындалатынын кезеңді түрде тексеру барысында көресіз. Шіріткіш орталарда арқанды анағұрлым жиі тазалау және майлау керек. Егер жұкшығыры ұзақ уақыт бойы пайдаланылмайтын болса, оны сақтау алдында арқанды тазалап барып майлау керек.

Ескертпе: Жұкшығырдың арқаны мен айналсоғынан басқа ешқандай бөлігін майламаңыз. Жұкшығырдың айналу механизмін майлаудың мүлдем қажеті жоқ. Мойынтіректер мөңгіге майланған. Жұкшығырда пайдаланушы қызмет көрсететін бөліктер жоқ. Зақымданған немесе техникалық күтім көрсетуді қажет ететін құрылғыны «ЖАРАМСЫЗ» деп белгілеп, қолданыстан шығару керек. Жергілікті заң талаптарына сай қолдану. Қосалқы бөлшектерді ауыстыру сияқты түзету (тазалаудан басқа) және жөндеу жұмыстарын MSA орындауы керек. Өз бетіңізше жөндеуге әрекеттенбеңіз.

MSA компаниясы төменде көрсетілген кестедегі аралықтарға сәйкес механикалық құрылғыларды жүйелі түрде зауыттың өкілетті қайта сертификаттауынан өткізуді ұсынады. Бұлай ету дұрыс болып табылғанымен, ол құзырлы маманның өз қалауы бойынша орындалады. Төменде көрсетілген кестедегі аралықтарға немесе жергілікті ережелерге сәйкес MSA компаниясы құзырлы маманды пайдаланушыдан басқа біреу жүйелі түрде тексеруін талап етеді. Бұл міндетті түрде орындалуы керек.

Пайдалану түрі	Қолдану мысалдары	Пайдалану жағдайлары	Білікті маман тарапынан жүргізілетін МІНДЕТТІ тексеру жиілігі	Зауытпен мақұлданған қайта сертификаттаудың ҰСЫНЫЛАТЫН жиілігі
Сирек - жеңіл	Құтқару және шектеулі орта, Зауыттық қызмет көрсету	Жақсы сақтау жағдайлары, іштей немесе сирек сырттай пайдалану, бөлме температурасы, таза орта	Жыл сайын	Кемінде әр 2-5 жыл сайын
Орташа - ауыр	Тасымалдау, ғимараттарды салу, жабдықтар, қойма	Көрмелік сақтау жағдайлары, ішкі және ұзақ мерзімді сыртқы пайдалану, барлық температуралар, таза немесе шаңды орта	Жарты жыл - жыл сайын	Кемінде әр 1-2 жыл сайын
Күрделі - үздіксіз	Сауда құрылысы, мұнай және газ, тау-кен ісі	Ауыр сақтау жағдайлары, ұзақ немесе үздіксіз сыртқы пайдалану, барлық температуралар, лас орта	Тоқсан - жарты жыл сайын	Кемінде жыл сайын

AS/NZS 1891.4 құралын кемінде әр 6 ай сайын құзырлы маман тексеріп тұруы қажет. Оған қоса, 5 жылда кемінде бір рет биіктіктегі қауіпсіздік жабдығын тексеруші маман тарапынан қызмет көрсетілуі қажет. MSA Workman Winch жұкшығырын салқын, құрғақ, таза және күн түспейтін жерде сақтаңыз. Ыстық, ылғал, жарық, мұнай өнімдері және химикаттар немесе олардың булары не басқа да тоздырғыш нәрселері бар аймақтардан аулақ жерде ұстаңыз. Зақымданған немесе техникалық қызметті қажет ететін құрылғыны жарамды құрылғы тұрған жерде сақтамаңыз. Қатты кірлеген, ылғалданған немесе басқаша түрде ластанған құрылғыны сақтамас бұрын оған дұрыс техникалық күтім (мысалы, келтіру және тазалау) көрсетілуі керек. Біраз уақыт бойы сақталған құрылғыны пайдаланбас бұрын, білікті маман «Ресми тексеру» әрекетін орындауы керек. MSA Workman Winch жұкшығырын тасымалдаған кезде оны кесіктерден, ылғалдан, химикаттардан және олардың буларынан, экстремалды температуралардан және ультракүлгін сәуледен қорғау үшін өзінің орамына салып жүріңіз.

Бөліктер мен керек-жарақтар тізімі:

Элемент нөмірі	Топтама нөмірі	Сипаттамасы	Нұсқаулықтағы сурет нөмірі
1	10116521	MSA Workman Tripod штативі	42
2	506222	Шкив	41
3	10129888	Карабин	40

## POLSKI

## INSTRUKCJA UŻYTKOWANIA

## 1. Opis wciągarki MSA Workman Winch

Wciągarka MSA Workman Winch jest przeznaczona do podnoszenia, opuszczania oraz pozycjonowania personelu lub materiałów. Nie należy jej stosować jako urządzenia ograniczającego upadek. Jest zaprojektowana do stosowania w połączeniu z zaczepami kotwiczącymi MSA, urządzeniami ograniczającymi upadek oraz innymi komponentami w celu zbudowania kompletnego systemu do przenoszenia personelu, pozycjonowania pracy, ratownictwa i ewakuacji. Komponenty MSA są dostępne dla zapewnienia zapasowej ochrony przed upadkiem dla tych wszystkich systemów. Wciągarka MSA Workman Winch w połączeniu z trójnogiem MSA Workman Tripod mogą być stosowane w kierunku pionowym.

Dostępne długości liny dla wciągarki MSA Workman Winch to 10m, 15m, 20m, 25m oraz 30m, szczegółowe informacje dotyczące tych konfiguracji patrz tabela.

KONSTRUKCJA LINY				
Nazwa produktu	Materiał	Rozmiar liny	Długość	P/N
Wciągarka MSA Workman Winch	Nie obrotowa stal nierdzewna	5 mm śr.	10 m	10147566
			15 m	10147567
			20 m	10147296
			25 m	10154687
			30 m	10154688
	Stal ocynkowana	5 mm śr.	10 m	10153828
			15 m	10153829
			20 m	10153830
			25 m	10154689
			30 m	10154690
Lina syntetyczna	6 mm śr.	20 m	10148278	

(1) Opis wciągarki: Wciągarka ten jest zaprojektowana do użytkowania z trójnogiem MSA Workman Tripod (rysunek 17). Może być stosowana również z innymi zaczepami kotwiczącymi zatwierdzonymi przez MSA. Wciągarka służy jako podstawowe urządzenie do podnoszenia i opuszczania w systemach, które wykorzystują statyw do pozycjonowania sprzętu dla wejścia do zamkniętej przestrzeni ponad obszarem, do którego ma być zapewniony dostęp. Wciągarka jest mocowana z boku nogi trójnoga. Taka pozycja umożliwia obsługę wciągarki przez pracownika nadzorującego na powierzchni, który jest ustawiony z dala od punktu wejścia do zamkniętej przestrzeni, maksymalizuje przestrzeń użytkową wewnątrz trójnoga i zwiększa stabilność poprzez obniżenie środka ciężkości trójnoga.

**⚠ UWAGA**

***W przypadku montażu wciągarki MSA Workman Winch na trójnogu MSA Workman Tripod, konieczny jest bloczek i karabińczyk w celu sprzęgnięcia liny wciągarki w środkowym uchu głowicy trójnoga. Patrz ilustracja 17.***

Uwaga: W czasie stosowania wciągarki do podnoszenia i opuszczania personelu, wymagany jest niezależny system ograniczający upadek. Zalecane jest urządzenie samohamowne MSA. Firma MSA dostarcza również inne typy systemów ograniczających upadek. (2) Wewnętrzne mechanizmy wciągarki są chronione przez trwałe osłony z tworzywa sztucznego. Dla zabezpieczenia przed korozją wszystkie części są cynkowane lub wykonane ze stali nierdzewnej. Obciążony koniec liny jest zakończony samoblokującym zatrzaśnikiem obrotowym, który wymaga dwóch niezależnych i wyraźnych manipulacji do odblokowania i otwarcia zatrzaśnika. Zatrzaśnik po otwarciu automatycznie się zamknie i zablokuje.

**⚠ UWAGA**

***Użytkownik powinien zapobiegać nawarstwianiu się luźnej liny, która mogła by spowodować swobodny upadek. Aby zapobiec luźnym nawinięciom liny na bębnie, zawsze zachowuj przynajmniej 6,75 kg naprężenia liny w czasie jej rozwijania.***

Wciągarka jest normalnie obsługiwana za pomocą standardowej korby ręcznej, która jest pokazana na rysunku 1. W celu rozwinięcia liny lub opuszczenia ładunku należy obrócić korbę w kierunku przeciwnym do ruchu wskazówek zegara. W celu zwinięcia liny lub podniesienia ładunku należy obrócić korbę w kierunku zgodnym z ruchem wskazówek zegara. Aby zawiesić ładunek, należy puścić korbę. Hamulec w mechanizmie napędowym zabezpiecza przed swobodnym rozwijaniem bębna. Hamulec działa nawet po zwolnieniu siły ręcznej.

**2. Specyfikacja:** Wszystkie wciągarki MSA Workman Winch posiadają kilka standardowych właściwości: (1) Znamionowe obciążenie robocze wynosi 140 kg dla personelu oraz 225 kg dla materiału. (2) Bęben otwarty z nawiniętą linką stalową 5 mm lub linką syntetyczną 6 mm. (3) Wbudowany pochłaniacz energii. (4) Wysprzężany napęd w celu zabezpieczenia przed przeciążeniem wciągarki oraz zredukowania możliwości zranienia osoby w przypadku zaczepienia o element konstrukcyjny w czasie podnoszenia. (5) Podwójny system hamulcowy. (6) Wytrzymała obudowa i kłamra montażowa. (7) Samoblokujący zatrzaśnik obrotowy. (8) Składana korba ręczna. (9) Mechanizm równego nawijania zapobiegający płańaniu liny na bębnie. (10) Wyposażona w RFID.

**3. Szkolenie:** Kupujący wciągarkę MSA Workman Winch jest odpowiedzialny za zapewnienie, aby użytkownicy tego produktu zaznajomili się z niniejszą instrukcją i zostali przeszkoleni przez kompetentną osobę. Upewnij się, że zostałeś odpowiednio przeszkolony w zakresie użytkowania wciągarki MSA Workman Winch oraz że w pełni rozumiesz sposób jej pracy.

**4. Wymagania dot. kotwienia:** Kotwienie stosowane do wciągania personelu musi być wystarczająco wytrzymałe, aby podtrzymać określony ładunek z odpowiednim współczynnikiem bezpieczeństwa. Wymagane współczynniki bezpieczeństwa wynoszą 10:1 do podnoszenia/opuszczania osób oraz 6:1 dla materiałów. Do podnoszenia osób punkt kotwienia musi mieć wytrzymałość przynajmniej 10 KN. Należy użyć zapasowego systemu ograniczającego upadek.

**5. Plan ratunkowy:** Użytkownik musi mieć plan ratunkowy oraz dostępne środki do jego realizacji. Plan ten musi uwzględniać sprzęt oraz specjalne szkolenie, aby zapewnić natychmiastowy ratunek we wszystkich przewidywalnych warunkach. Powinien być zapewniony bezpośredni lub pośredni kontakt wzrokowy lub inny sposób komunikacji z osobą ratowaną przez cały czas trwania procesu ratunkowego.

**6. Kompatybilność części systemu:** Wszystkie komponenty (np. szelki bezpieczeństwa, urządzenie linkowe samohamowne, karabińczyk, hak itp) podłączone do tej wciągarki MSA Workman Winch MUSZĄ być kompatybilne. Wciągarka MSA Workman Winch jest zaprojektowana do stosowania z komponentami i podsystemami łączącymi firmy MSA. Stosowanie podzespołu wciągarki MSA Workman Winch z produktami innych producentów, które nie zostały pisemnie zatwierdzone przez firmę MSA, może mieć negatywny wpływ na właściwości funkcjonalne pomiędzy komponentami systemu i niezawodność całego systemu. W razie jakichkolwiek pytań prosimy o kontakt z firmą MSA.

**7. Ograniczenia fizyczne:** Do wykonywania pracy na wysokości konieczna jest dobra kondycja fizyczna. Niektóre warunki medyczne mogą zagrażać bezpieczeństwu w czasie normalnego użytkowania wciągarki MSA Workman Winch i w sytuacjach awaryjnych (przyjmowanie leków, problemy krążeniowe itp.). W przypadku wątpliwości przed użyciem należy skonsultować się ze swoim lekarzem. Kobiety w ciąży i osoby niepełnoletnie NIE MOGĄ NIGDY używać wciągarki MSA Workman Winch.

**8. Obsługa wciągarki:** (1) Personel korzystający z tej wciągarki do podnoszenia/opuszczania/pozycjonowania musi mieć zapasowy system ograniczający upadek, taki jak MSA Rescuer lub MSA RTFA (Urządzenie samohamowne), plus szelki bezpieczeństwa zgodne z EN 361. W przypadku stosowania wciągarki do unoszenia osób, nigdy nie można podnosić więcej niż jednej osoby jednocześnie. Nigdy nie podnosić jednocześnie osób i materiału.

**UWAGA**

(1) *Nigdy nie pozostawiaj podwieszonoego ładunku na wciągarnce bez nadzoru. (2) Zawsze upewnij się, że lina rozwija się z prosto bębna wciągarki - nigdy pod kątem. (3) Nigdy nie przekraczaj maksymalnego znamionowego obciążenia dla osób, które jest podane na etykiecie specyfikacji wciągarki. (4) Nigdy nie przerabiaj mechanizmu wyciągu. (5) Nigdy nie używaj dwóch lub więcej wciągarek do podnoszenia lub opuszczania osób. Przesunięcie obciążenia od osób może spowodować przemieszczenie całego ładunku na jedną wciągarkę i w konsekwencji spowodować awarię obu urządzeń. (6) Za każdym razem gdy jest podnoszony ładunek, najpierw przetestuj wciągarkę, podnosząc ten ładunek na kilka cm. (7) W czasie obsługi zawsze trzymaj ręce z dala od punktów zacisku wokół obciążonych lin, bloczków oraz bębnow. (8) Zawsze zapewnij równomierne wyciąganie w czasie rozwijania lub zwijania liny poprzez jej prowadzenie. Do prowadzenia liny użyj ręki w rękawicy, aby uniknąć skaleczeń i opłótków liny. Cały czas sprawdzaj równomierne wyciąganie w czasie pracy. (9) Operator wciągarki musi zachować bezpieczną odległość od jakiegokolwiek niebezpieczeństwa związanego z upadkiem lub podwieszonych osób, który może spowodować zranienie w przypadku utraty równowagi po stronie operatora lub w przypadku upadku podwieszonoego osoby. W przypadku obsługi wciągarki w obszarze zagrożenia upadkiem, operator musi korzystać z odpowiednich środków zabezpieczających przed upadkiem podłączonych do niezależnego punktu kotwiącego. (10) Wszystkie oznaczenia muszą być widoczne, a operator nie może nigdy wchodzić pomiędzy obudowę wciągarki a linę. Operator wciągarki musi zawsze obsługiwać wciągarkę z obudową i korbą znajdującą się pomiędzy nim a podwieszonoą osobą. (11) Nigdy nie instalować wciągarki w miejscu, gdzie jakikolwiek członek zespołu roboczego musi być ustawiony na linii naprężonoj liny wciągarki. W przypadku uszkodzenia liny, nagromadzona energia może spowodować zwinięcie liny z siłą wystarczającą do wyrządzenia poważnych obrażeń lub śmierci.*

(2) Opuszczanie osób: W celu opuszczenia podwieszonoego osoby obracać korbę w kierunku przeciwnym do ruchu wskazówek zegara. Aby rozwijać linę z wciągarki bez podwieszonoego ładunku, obracać korbą w kierunku przeciwnym do ruchu wskazówek zegara i jednocześnie ciągnąć za linę z siłą min. 6,75 kg. Aby wznowić podnoszenie, obracać korbę w kierunku zgodnym z ruchem wskazówek zegara.

(3) Podwieszanie osób: Aby zawiesić ładunek osoby, należy puścić korbę.

(4) Podnoszenie osób: W celu podniesienia podwieszonoego osoby obracać korbę w kierunku zgodnym z ruchem wskazówek zegara. W czasie nawijania liny będzie słycać klikania. W czasie nawijania liny należy sprawdzać, czy lina nawija się równomiernie i ciasno na bębnie.

**UWAGA**

**W przypadku upadku, najpierw unieś przed opuszczeniem, aby rozłączyć drugie hamulcowe. Najpierw podnieś przynajmniej o pół obrotu bębna przed rozpoczęciem opuszczania. Bez rozłączenia drugich zapadek hamulcowych po upadku, wyciąg nie będzie rozwijał liny.**

(5) Kwasowe, zasadowe lub inne środowiska z agresywnymi substancjami mogą spowodować uszkodzenie podzespołów wciągarki MSA Workman Winch. W przypadku pracy w środowisku agresywnym chemicznie należy się skonsultować z firmą MSA, aby określić akceptowalne komponenty systemu dla tych określonych warunków. Niebezpieczeństwa chemiczne, wysoka temperatura i korozja mogą uszkodzić wciągarkę MSA Workman Winch. W środowiskach z zagrożeniami chemicznymi, wysoką temperaturą i korozją wymagane są częstsze przeglądy. Nie stosować w środowiskach o temperaturze poniżej -40°C i powyżej 54°C. Nie wystawiać na działanie środowisk agresywnych na przedłużony okres czasu. Zachować ekstremalną ostrożność w czasie pracy w pobliżu źródeł energii elektrycznej pod napięciem. Zachować bezpieczną odległość roboczą (preferowane przynajmniej 3 m) od źródeł elektrycznych. W czasie pracy w pobliżu ruchomych części maszyn (np. przenośników, obracających się wałów, pras itp.) upewnij się, że nie ma żadnych luźnych elementów w żadnej z części systemu.

**9. Wytyczne do przeglądu:** Przed wysłaniem wszystkie produkty firmy MSA są przeglądane i testowane w kontrolowanych warunkach w fabryce. Przeglądy, konserwacja i przechowywanie tego sprzętu przez użytkownika są jeszcze bardziej ważne w przypadku, gdy urządzenie to jest wystawione na potencjalnie agresywne środowisko i warunki w miejscu pracy. Przed każdym użyciem użytkownik powinien dokładnie sprawdzić to urządzenie zgodnie z odpowiednimi instrukcjami i etykietami. Sprawdzić działanie urządzenia zgodnie z instrukcjami w tym rozdziale i zbadać je pod kątem nadmiernego zużycia, uszkodzeń, przeróbek lub brakujących części. Częstotliwość przeglądów okresowych zależy od surowości warunków środowiskowych oraz częstotliwości użytkowania tego urządzenia. Muszą one być wykonywane przez kompetentną osobę przynajmniej raz na 6 miesięcy. Wynik tego przeglądu musi być udokumentowany za pomocą formularzy przeglądu, które znajdują się na końcu tej instrukcji obsługi. Należy również w sposób trwały oznaczyć odpowiedni miesiąc i rok w siatce przeglądów za pomocą stalowej pieczętki. Należy przy tym uważać, aby nie uszkodzić obudowy wciągarki.

**UWAGA**

**Nie używać podwieszonoego osoby jako obciążenia testowego w przypadku kontroli działania jakiegokolwiek funkcji wciągarki. Upewnij się, że obszar pod wciągarką jest wolny i nie ma na nim żadnych przeszkód. Zawsze sprawdzaj działanie wciągarki przed użyciem.**

(1) Sprawdzanie rozwijania i nawijania liny: Zamontuj wciągarkę do odpowiedniego zaczepu kotwiącego (takiego jak trójnóg MSA Workman Tripod), który umożliwi obsługę korby. Utrzymując napięcie liny wciągarki obracaj korbę przeciwnie do ruchu wskazówek zegara w celu rozwinięcia liny. Następnie obracaj korbę w kierunku zgodnym z ruchem wskazówek zegara, aby sprawdzić poprawne nawijanie liny. Dźwięk klikania informuje, że nawijanie liny działa poprawnie. Jeżeli nie słycać dźwięku klikania, wyłącz produkt z eksploatacji i odeślij do MSA. Sprawdź, czy przewodnica nawijania owija linę ciasno na bębnie w czasie rozwijania i zwijania. (2) Sprawdzanie uchwytu: Sprawdź uchwyt pod kątem pęknięć, wygięć i korozji. W przypadku stwierdzenia któregośkolwiek z powyższych, wyłącz produkt z eksploatacji i skontaktuj się z firmą MSA w celu uzyskania zamiennego uchwytu. (3) Sprawdzanie oznaczeń: Sprawdź obecność wszystkich etykiet. Upewnij się, że wszystkie etykiety są wyraźne (nie uszkodzone) i czytelne. Sprawdź, czy data na siatce przeglądów jest nie starsza niż 6 miesięcy. Jeżeli od ostatniego przeglądu upłynęło więcej niż 6 miesięcy, wyłącz produkt z eksploatacji i oddaj kompetentnej osobie w celu wykonania przeglądu zgodnie z wytycznymi dot. przeglądu, które znajdują się w niniejszej instrukcji obsługi. (4) Sprawdzanie śrub i nakrętek: Sprawdź palcami wszystkie śruby i nakrętki na obudowie, aby upewnić się, że są dokręcone. Jeżeli są luźne, dokręć je. Sprawdź, czy nie brakuje żadnej śruby, nakrętki lub innej części lub czy nie została niepoprawnie zastąpiona lub przerobiona w jakikolwiek sposób. (5) Sprawdzanie klamry montażowej, obudowy i bębna: Dokładnie sprawdź, czy na obudowie, bębnie i klamrze montażowej nie ma oznak pęknięć, wyszczerbień, deformacji lub zerwania. Niewielkie wyszczerbienia, które nie mają wpływu na funkcjonowanie, nie wymagają reakcji użytkownika. W przypadku stwierdzenia pęknięcia materiału, oddaj do serwisu. Przypadkowe upuszczenie urządzenia może powodować deformacje komponentów wewnętrznych. Sprawdź, czy nie ma oznak ocierania bębna o płytę dociskową. Będzie to widoczne poprzez zużycie kołnierzy bębna, jak również przez nierównomierny opór w czasie obracania korbą. W przypadku stwierdzenia jakiegokolwiek uszkodzenia uniemożliwiającego normalną pracę wciągarki, należy wyłączyć ją z eksploatacji. Niewielkie wyszczerbienia lub deformacje, które nie mają wpływu na funkcjonowanie, nie wymagają reakcji użytkownika. (6) Sprawdzanie zatrzaśnika: Sprawdź wszystkie części zatrzaśnika obrotowego pod kątem przeróbek, odkształceń, pęknięć, głębokich nacięć wyszczerbień lub przecięć. Sprawdź również, czy nie ma oznak wystawienia zatrzaśnika na działanie wysokiej temperatury, które mogło mieć wpływ na jego wytrzymałość. Sprawdź pod kątem korozji lub nadmiernego zużycia i wyłącz produkt z eksploatacji, jeżeli są jakikolwiek wątpliwości, czy stwierdzone zużycie i/lub korozja mogą mieć wpływ na jego wytrzymałość lub działanie. Sprawdź, czy korpus zatrzaśnika obraca się swobodnie wokół śruby łączącej go z uchem zatrzaśkowym. (7) Sprawdzanie mocowań liny: Linka stalowa: Sprawdź dwa zaciski i sercówkę. Jeżeli jednostka użytkownika ma splot jako element łączący do zatrzaśnika, splot ten musi całkowicie i ciasno wsunięty bez żadnych pętli lub luźnych końców. Lina syntetyczna: Sprawdź nici znajdujące się wewnątrz zderzaka oraz plastikowej sercówki. Jeżeli nici są uszkodzone należy zaprzestać eksploatacji. Średni czas żywotności liny syntetycznej to 10 lat. Następujące czynniki mogą jednak zmniejszyć wydajność produktu oraz jego żywotność: nieprawidłowe przechowywanie, nieprawidłowe użytkowanie, mechaniczne zgniatanie, kontakt z substancjami chemicznymi (kwasy i zasady) oraz ekspozycja na wysokie temperatury. W takich środowiskach konieczne są częstsze kontrole. (8) Sprawdzanie bloczka: Sprawdź wszystkie części bloczka pod kątem przeróbek, odkształceń, pęknięć, głębokich nacięć wyszczerbień lub przecięć. Sprawdź pod kątem korozji lub nadmiernego zużycia i wyłącz produkt z eksploatacji, jeżeli są jakikolwiek wątpliwości, czy stwierdzone zużycie i/lub korozja mogą mieć wpływ na jego wytrzymałość lub działanie. (9) Sprawdzanie karabińczyka: Sprawdź wszystkie części karabińczyka pod kątem przeróbek, odkształceń, pęknięć, głębokich nacięć wyszczerbień lub przecięć. Sprawdź pod kątem korozji lub nadmiernego zużycia i wyłącz produkt z eksploatacji, jeżeli są jakikolwiek wątpliwości, czy stwierdzone zużycie i/lub korozja mogą mieć wpływ na jego wytrzymałość lub działanie.

**OSTRZEŻENIA**

Szelki bezpieczeństwa to jedyne akceptowalne urządzenie podtrzymujące ciało człowieka, które może być stosowane w systemie ograniczającym upadek.

System ograniczający upadek może być podłączony TYLKO do tylnego lub przedniego pierścienia D szelek bezpieczeństwa za pomocą zaczepienia zabezpieczenia przed

upadkiem "A". Punktów tych można również użyć do podłączenia systemu ratunkowego. Nigdy nie używać biodrowego pierścienia D do ograniczania upadku lub zabezpieczenia przy wchodzeniu. Biodrowy pierścień D MOŻE być używany TYLKO do podłączania systemu pozycjonującego pracę (EN 358), NIGDY do systemu ograniczającego upadek lub ochrony przy wchodzeniu.

Wciągarka MSA Workman Winch MUSI być w pełni sprawdzona przed każdym użyciem, aby sprawdzić, czy nadaje się do pracy. Sprawdzić każdy centymetr wciągarki MSA Workman Winch pod kątem znacznego zużycia, brakujących lub uszkodzonych elementów, korozji lub innych uszkodzeń. Sprawdzić czytelność i obecność etykiet, czy są ślady niepoprawnego działania, niepoprawnego dopasowania, lub przeróbki któregośkolwiek komponentu. Jeżeli inspekcja wykaże stan niebezpieczny, nie używać wciągarki MSA Workman Winch aż do pisemnego potwierdzenia przez kompetentną osobę. Dodatkowo wciągarka MSA Workman Winch MUSI przejść raz na 6 miesięcy przegląd przez kompetentną osobę, która jest upoważniona przez przepisy prawa, obowiązujące aktualnie w kraju eksploatacji. Patrz wytyczne przeglądu.

NIE modyfikować lub naprawiać wyciągu MSA Workman Winch. Tylko firma MSA lub podmioty pisemnie upoważnione przez firmę MSA mogą naprawiać wciągarkę MSA Workman Winch. System ten nie może być użytkowany poza swoimi ograniczeniami lub do innego celu niż został przeznaczony.

Zatrzaski i karabińczyki nie mogą łączyć się ze sobą. Nie wiazać węzłów na linie bezpieczeństwa. Nie podłączać dwóch zatrzasków do jednego pierścienia D. Nie kierować się przecięciem lub dźwiękiem przy sprawdzaniu poprawnego podłączenia zatrzasków. Zawsze sprawdzać wzrokowo poprawność podłączenia. Przed użyciem upewnij się, że zatrzaski i przytrzymywacz są zamknięte.

Zapobiegać przed wyszczerbieniem lub deformacją obudowy. Nigdy nie upuszczają urządzenia z wysokości. Zawsze odkładać je ostrożnie. W czasie użytkowania chronić linę przed kontaktem z ostrymi narożnikami i krawędziami. Chronić przed tworzeniem pętli w luźnej linie, powodujących skręcanie liny. Nie dopuszczać, aby ciała obce dostały się do wnętrza obudowy. Nie dopuszczać do rozrywania lub przygniataania liny. Nie używać w miejscach, gdzie spadają obiekty lub praca urządzenia może zostać w inny sposób zakłócona.

Ze względów bezpieczeństwa konieczne jest, aby w przypadku odsprzedaży wciągarki MSA Workman Winch poza kraj oryginalnego przeznaczenia, sprzedający zapewnił instrukcje i powiązane materiały, dotyczące użytkowania, konserwacji, przeglądów okresowych lub napraw w języku kraju, w którym ma być użytkowany wciągarka MSA Workman Winch. Niezastosowanie się do tych zasad bezpieczeństwa lub użycie niezgodne z przeznaczeniem może doprowadzić do poważnych obrażeń lub śmierci.

## KONSERWACJA I PRZECHOWYWANIE

Stosować się ściśle do instrukcji czyszczenia zawartej w tym rozdziale, aby zapobiec niepożądanym efektom, które mogą wystąpić na materiałach zastosowanych w produkcji.

Okresowo używać czystej, wilgotnej (nie mokrej) szmatki w celu usunięcia brudu lub zanieczyszczeń, które mogą spowodować korozję lub wpłynąć na czytelność etykiet. Nigdy nie stosować rozpuszczalników do czyszczenia obudowy, ponieważ mogą one uszkodzić klej etykiet. Użyć czystej suchej szmatki do wytarcia liny w czasie jej powolnego zwijania do urządzenia. W razie potrzeby nasmarować linę po tej operacji.

Substancja smarująca może być nakładana tylko na czystą i suchą linę, ponieważ działa tylko, gdy ma bezpośredni kontakt z metalem. Jeżeli przegląd wykaże nagromadzone zanieczyszczenia, użyć szczotki z gęstych włókien szcetinowych (nie drucianej) do ich usunięcia. Nigdy nie używać benzyny lub nafty jako rozpuszczalnika. Zwrócić szczególną uwagę na wyczyszczenie szcelin pomiędzy żyłami liny, tak aby substancja smarująca mogła je wypełnić i uszczelnić linę przed wilgocią oraz ciałami obcymi. Użyć substancji smarującej o niskiej lepkości, odpornej na wilgoć i nie powodującej korozji. Substancję smarującą można nakładać za pomocą szczotki lub szmatki. Wytrzeć nadmiar substancji smarującej za pomocą suchej szmatki.

Nie jest możliwe określenie interwałów czasu pomiędzy smarowaniami. Jednakże lina powinna być odpowiednio nasmarowana przez cały czas, a przeglądy okresowe wykażą, kiedy należy to zrobić. W środowiskach agresywnych lina musi być częściej czyszczona i smarowana. W przypadku wyłączenia z eksploatacji na znaczny okres czasu, linę należy posmarować przed oddaniem urządzenia do przechowywania.

Uwaga: Nie należy smarować żadnej innej części wciągarki z wyjątkiem liny i zatrzasków. Mechanizm nawijania wciągarki jest praktycznie bezobsługowy. Łożyska nie wymagają żadnego smarowania. Wciągarka nie zawiera żadnych części, które wymagają serwisowania przez użytkownika. Sprzęt uszkodzony lub wymagający konserwacji musi być oznakowany jako „NIENADAJĄCY SIĘ DO UŻYTKU” i wyłączony z eksploatacji. Konserwacja korekcyjna (inna niż czyszczenie) i naprawy, takie jak wymiana elementów, musi być wykonywana przez firmę MSA. Nie próbować naprawiać urządzenia samodzielnie.

MSA zaleca okresową, fabrycznie autoryzowaną ponowną certyfikację urządzeń mechanicznych zgodnie z przedziałami czasowymi podanymi w poniższej tabeli. Uznawane jest to za najlepszą praktykę, ostatecznie zależy jednak od uznania osoby kompetentnej. MSA wymaga okresowych kontroli przez osobę kompetentną, inną niż użytkownik zgodnie z przedziałami czasowymi podanymi w poniższej tabeli lub wymaganiami lokalnymi. Nie jest to opcja.

Rodzaj użycia	Przykłady zastosowań	Warunki użycia	WYMAGANE Osoba kompetentna Częstotliwość przeglądów	ZALECANE Ponowna, fabrycznie autoryzowana certyfikacja Częstotliwość
Rzadko wystawiane na działanie światła	Ratownictwo oraz przestrzenie ograniczone, konserwacja w zakładzie	Dobre warunki przechowywania, użytkowanie rzadkie lub wewnątrz pomieszczeń, temperatura pokojowa, czyste otoczenie	Co roku	Przynajmniej co 2-5 lat
Warunki umiarkowane do ciężkich	Transport, budownictwo mieszkaniowe, użyteczność publiczna, magazyny	Dobre warunki przechowywania, użytkowanie wewnątrz pomieszczeń oraz przez dłuższy czas na zewnątrz, różne temperatury, czyste lub zakurzone otoczenie	Co pół roku do roku	Przynajmniej co 1-2 lata
Warunki ciężkie	Budownictwo komercyjne, przemysł petrochemiczny, górnictwo	Złe warunki przechowywania, długotrwale lub ciągłe użycie na zewnątrz pomieszczeń, różne temperatury, zanieczyszczone otoczenie	Co kwartał do pół roku	Przynajmniej raz na rok

AS/NZS 1891.4 wymaga kontroli osoby kompetentnej, co najmniej raz na 6 miesięcy. Dodatkowo, firma MSA zaleca serwis przez inspektora wyposażenia wysokościowego, co najmniej raz na 5 lat. Wciągarka MSA Workman Winch należy przechowywać w chłodnym, suchym i czystym miejscu, z dala od bezpośrednich promieni słonecznych. Unikać miejsc, w których mogą być obecne wysoka temperatura, wilgoć, światło, oleje, substancje chemiczne lub ich opary, lub inne degradujące czynniki. Sprzęt uszkodzony lub wymagający konserwacji nie powinien być przechowywany w tym samym miejscu co sprzęt zdalny do eksploatacji. Mocno zabrudzony, mokry lub zanieczyszczony sprzęt należy odpowiednio zakonserwować (np. wysuszyć i wyczyścić) przed oddaniem go do przechowywania. Przed użyciem sprzętu, który był przechowywany przez długi okres czasu, kompetentna osoba musi wykonać jego formalny przegląd.

Wciągarka MSA Workman Winch należy transportować w opakowaniu, które ochroni go przez przecięciami, wilgocią, substancjami chemicznymi i ich oparami, ekstremalnymi temperaturami oraz promieniami ultrafioletowymi.

Lista komponentów i akcesoriów:

Numer pozycji	Numer części	Opis	Numer rysunku w tej instrukcji
1	10116521	Trójnóg MSA Workman Tripod	42
2	506222	Bloczek	41
3	10129888	Karabińczyk	40

## ROMÂNĂ

## INSTRUCȚIUNI DE UTILIZARE

## 1. Descriere Trolu MSA Workman Winch

Trolul MSA Workman Winch este adecvat pentru ridicarea, coborârea și poziționarea personalului sau a materialelor. Nu trebuie să fie utilizat ca un dispozitiv de oprire a căderii. A fost conceput pentru utilizarea în legătură cu conectorii pentru ancorare MSA, dispozitivele de oprire a căderii și alte componente pentru a forma sisteme complete pentru transportul personalului, poziționarea în timpul lucrului, salvare de urgență și evacuare. Componentele MSA sunt disponibile pentru a asigura dispozitivul de oprire a căderii de rezervă pentru toate aceste sisteme. Trolul MSA Workman Winch este însoțit de un trepid MSA Workman Tripod care poate fi utilizat în poziție verticală.

Cablul trolului MSA Workman Winch este disponibil în lungimi de 10 m, 15 m, 20 m, 25 m și 30 m, consultați tabelul pentru informații detaliate ale acestor configurații.

CONSTRUCȚIA CABLULUI				
Numele produsului	Material	Dimensiunea cablului	Lungime	P/N
Trolul MSA Workman Winch	Oțel inoxidabil care nu se poate răsuci	5 mm diam.	10 m	10147566
			15 m	10147567
			20 m	10147296
			25 m	10154687
			30 m	10154688
	Oțel galvanizat	5 mm diam.	10 m	10153828
			15 m	10153829
			20 m	10153830
			25 m	10154689
			30 m	10154690
Frânghie sintetică	6 mm diam.	20 m	10148278	

(1) Descrierea Trolului: Trolul a fost conceput pentru utilizarea împreună cu trepidul MSA Workman Tripod (figura 17). Poate fi utilizat, de asemenea, cu alți conectori pentru ancorare omologată de MSA. Trolul servește în primul rând ca dispozitiv de ridicare sau de coborâre pentru sistemele care utilizează trepidul pentru poziționarea echipamentului de intrare în spațiile delimitate de deasupra zonei care trebuie să fie accesată. Trepidul se montează pe partea piciorului trepidului. Această poziție permite operarea trolului de o persoană de la suprafața situată la distanță față de punctul de acces al spațiului delimitat, maximizează spațiul utilizabil către interiorul trepidului și mărește stabilitatea prin coborârea centrului de greutate al trepidului.

## ⚠ ATENȚIE

***Dacă trolul MSA Workman Winch este instalat pe trepidul MSA Workman Tripod, sunt necesare un scripete și o carabinieră pentru montarea cablului trolului la inelul central al capului trepidului. Vezi figura 17.***

Notă: Când utilizați trepidul pentru ridicarea sau coborârea personalului, este necesară utilizarea unui sistem de oprire a căderii. Este recomandat dispozitivul anticădere retractabil MSA. Alte sisteme de oprire a căderii sunt, de asemenea, disponibile la MSA. (2) Mecanismele interne ale trolului sunt protejate de carcase robuste din plastic. Toate componentele sunt placate cu zinc sau oțel inoxidabil pentru a rezista la coroziune. La capătul cablului destinat încărcăturii se află o carabinieră snap hook cu blocare automată, care necesită o manipulare separată și distinctă pentru fiecare din cele două operațiuni - deblocarea și deschiderea închizătoarei. Când eliberați, închizătoarea se va închide și se va bloca automat.

## ⚠ ATENȚIE

***Utilizatorul trebuie să prevină acumularea cablului destins care va permite căderea liberă. Pentru a preveni înfășurări destinsse ale cablului pe tambur mențineți mereu o tensiune de cel puțin 6,75 kg a cablului când o desfășurați.***

Trolul este operat în mod normal cu mânerul standard ilustrat în figura 1. Pentru a extrage cablul sau pentru coborârea unei încărcături, rotiți mânerul în sens anti-orar. Pentru a retracta cablul sau pentru ridicarea unei încărcături, rotiți mânerul în sens orar. Pentru a suspenda încărcătura eliberați mânerul. O frână a mecanismului de acționare previne rotirea liberă a tamburului. Frâna funcționează, chiar și atunci când forța manuală este îndepărtată.

**2. Specificații:** Toate trolurile MSA Workman Winch dețin câteva caracteristici standard: (1) Încărcătura nominală de lucru este de 140 kg pentru personal și de 225 kg pentru materiale. (2) Un tambur deschis înfășurat cu cablu din oțel de 5 mm sau frânghie sintetică de 6 mm. (3) Dispozitiv de absorbție a șocului încorporat. (4) Acționare cu cuplaj pentru a preveni supraîncălzirea trolului și pentru a reduce posibilitatea de vătămare a persoanei, dacă se agăță de un element structural în timpul ridicării. (5) Sistem de frânare dublă. (6) Carcasă robustă și consolă de montare. (7) Carabinieră snap hook cu blocare automată. (8) Mâner pliabil. (9) Mecanism de control al înfășurării pentru a preveni încurcarea cablului pe tambur. (10) RFID activat.

**3. Instruire:** Este responsabilitatea cumpărătorului trolului Workman MSA să se asigure că utilizatorii acestui produs sunt familiarizați cu aceste instrucțiuni de utilizare și sunt instruiți de o persoană competentă. Asigurați-vă că ați fost instruit în mod adecvat pentru utilizarea acestui trol MSA Workman Winch și verificați dacă ați înțeles pe deplin cum funcționează.

**4. Cerințe privind sistemul de ancorare:** Sistemul de ancorare utilizat pentru a suspenda trolul pentru ridicarea personalului trebuie să fie suficient de puternic pentru a susține încărcătura cu un factor de siguranță adecvat. Factorii de siguranță necesari sunt 10:1 pentru personal și 6:1 pentru materiale, în cazul ridicării/coborârii. Pentru ridicarea personalului, sistemul de ancorare trebuie să aibă o rezistență minimă de 10 KN. Trebuie să se utilizeze un sistem de oprire a căderii de rezervă.

**5. Planul de salvare:** Utilizatorul trebuie să aibă un plan de salvare și trebuie să aibă la îndemână mijloacele de a-l pune în aplicare, iar acel plan trebuie să ia în calcul echipamentul și instruirea specială necesară pentru a efectua salvarea imediată în toate condițiile previzibile. Trebuie să existe un contact vizual direct sau indirect sau alte mijloace de comunicare cu persoana care trebuie salvată, pe toată perioada procesului de salvare.

**6. Compatibilitatea părților sistemului:** Toate componentele (de exemplu, ham pentru întregul corp, coardă auto-retractabilă, carabinieră, carabinieră snap hook, etc.) conectate la acest trol MSA Workman Winch TREBUIE să fie compatibile. Trolul MSA Workman Winch a fost conceput pentru a fi utilizat cu componentele și subsistemele de conectare omologate de MSA. Utilizarea subansamblului de trol MSA Workman Winch cu produse fabricate de alți producători, care nu sunt aprobate în scris de MSA, pot afecta negativ capacitatea funcțională între componentele sistemului și fiabilitatea sistemului complet. Contactați MSA pentru alte întrebări sau pentru informații suplimentare.

**7. Limitări fizice:** Este necesară o condiție fizică bună pentru a efectua lucrări la înălțime. Anumite condiții medicale pot periclita siguranța utilizatorului în timpul utilizării normale a trolului MSA Workman Winch și în situații de urgență (luarea medicației, probleme cardiovasculare, etc.). Dacă aveți îndoieli, consultați doctorul dumneavoastră înainte de utilizare. Femeile însărcinate și minorii NU TREBUIE NICIODATĂ să utilizeze trolul MSA Workman Winch.

**8. Utilizarea trolului:** (1) Personalul care utilizează trolul pentru ridicare / coborâre / poziționare trebuie să aibă un sistem de oprire a căderii de rezervă, precum un Dispozitiv de Salvare MSA sau MSA RTFA (Dispozitiv Anticădere Retractable), plus un ham pentru întregul corp conform EN 361. Când utilizați trolul pentru personal, nu trebuie să aveți mai mult de o persoană pe trolu în același timp. Nu îl utilizați pentru transportul de personal și de materiale în același timp.

## ⚠ ATENȚIE

***(1) Nu lăsați niciodată o încărcătură agățată de trolu în timp ce trolul este nesupravegheat. (2) Asigurați-vă întotdeauna că, cablul este tras drept din tamburul trolului, niciodată în unghi. (3) Nu depășiți niciodată capacitatea nominală maximă a încărcăturii de personal indicată pe eticheta cu specificații a trolului. (4) Nu modificați niciodată mecanismul trolului. (5) Nu utilizați niciodată două sau mai multe troluri pentru a ridica sau pentru a coborî o încărcătură de personal. Schimbarea încărcăturii de personal poate plasa întreaga încărcătură pe un singur trolu, cauzând deteriorarea succesivă a ambelor unități. (6) De fiecare dată când o încărcătură este ridicată: mai întâi testați trolul prin ridicarea încărcăturii câțiva centimetri. (7) Țineți întotdeauna mâinile la distanță față de punctele de prindere a degetelor din jurul cablurilor de susținere a încărcăturii, scripetilor și tamburilor în timpul utilizării. (8) Asigurați întotdeauna înfășurarea uniformă când extrageți sau retractați cablul prin ghidarea acestuia. Folosiți o mânășă pe mână când ghidați cablul, pentru a evita tăieturile și desfacerea firelor cablului. Verificați în mod continuu înfășurarea uniformă în timpul utilizării. (9) Este extrem de important ca utilizatorul de trolu să rămână la o distanță de siguranță față de orice pericol de cădere sau de încărcătură de personal, care ar putea cauza vătămări, în cazul unei pierderi a echilibrului de către utilizator sau în cazul căderii de la înălțime a încărcăturii de personal. Când utilizați trolul într-o zonă cu pericol de cădere, utilizatorul trebuie să poarte echipament de protecție adecvat împotriva căderii de la înălțime, conectat la un sistem independent de ancorare. (10) Toate etichetele trebuie să fie vizibile și operatorul nu trebuie să se aplece între carcasa trolului și cablu. Utilizatorul trolului trebuie să utilizeze întotdeauna trolul cu carcasă și mâner între el sau ea și încărcătura de personal. (11) Nu instalați niciodată trolul în locul în care orice membru al echipei de lucru trebuie să staționeze în linie cu cablul tensionat al trolului. În cazul în care cablul se deteriorează, energia stocată poate cauza reînfrășurarea cablului cu forță suficientă încât să cauzeze vătămări grave sau moarte.***

(2) Coborârea unei încărcături de personal: Pentru a coborî o încărcătură cu personal suspendat, rotiți mânerul în sens anti-orar. Pentru a extrage cablul din troliu când nu există o încărcătură suspendată, rotiți mânerul în sens anti-orar, în timp ce trageți de cablu cu o forță de cel puțin 6,75 kg. Pentru a relua ridicarea, rotiți mânerul în sens orar.

(3) Suspendarea unei încărcături de personal: Pentru a suspenda încărcătura de personal, eliberați ușor mânerul.

(4) Ridicarea unei încărcături de personal: Pentru a ridica o încărcătură de personal, rotiți mânerul în sens orar. Se va auzi un clic când cablul va fi înfășurat. Când înfășurați cablul, verificați pentru a fi sigur că acesta se înfășoară neted și strâns în jurul tamburului.

### ATENȚIE

**În cazul unei căderi de la înălțime, ridicați înainte de coborâre, pentru declanșarea clichețelor de frână secundare. Ridicați la început cel puțin o jumătate din rotația tamburului, înainte de a încerca să efectuați coborârea. Numai în cazul în care clichețele de frână secundare sunt declanșate după o cădere de la înălțime, troliul nu va mai desfășura cablul.**

(5) Mediile acide, alcaline sau alte medii cu substanțe dure pot dăuna elementelor de hardware ale troliului MSA Workman Winch. Dacă lucrați într-un mediu agresiv din punct de vedere chimic, consultați MSA pentru a determina componentele de sistem acceptabile pentru condițiile dumneavoastră specifice de lucru. Pericolele cauzate de substanțe chimice, căldura și coroziunea pot deteriora troliul MSA Workman Winch. Sunt necesare verificări formale mult mai frecvente în mediile care prezintă pericole cauzate de substanțe chimice, căldură și coroziune. Nu utilizați în medii cu temperaturi mai mici de -40°C și mai mari de 54°C. Nu expuneți la medii corozive pentru o perioadă lungă de timp. Este nevoie de atenție sporită când se lucrează în apropierea surselor de energie electrică. Mențineți o distanță de lucru sigură (preferabil cel puțin 3 m) față de pericolele electrice. Când lucrați în apropierea pieselor în mișcare ale mașinii (ex. transportoare, axe rotative, prese, etc.), asigurați-vă că nu există elemente lipsă în orice parte a sistemului.

**9. Generalități privind inspecția:** Toate produsele MSA sunt verificate și testate în condiții controlate în fabrică înainte de transport. Inspecția, întreținerea și depozitarea echipamentului de către utilizator sunt extrem de importante, odată ce dispozitivul este supus unor condiții potențial severe ale locului de muncă și ale mediului. Înainte de fiecare utilizare, utilizatorul trebuie să verifice cu atenție dispozitivul, urmând instrucțiunile și etichetele. Verificați dacă funcționalitatea dispozitivului este în conformitate cu instrucțiunile din această secțiune și examinați unitatea cu privire la uzură excesivă, deteriorare, modificare sau părți lipsă. Frecvența inspecției periodice depinde de severitatea condițiilor de mediu și de frecvența de utilizare a unității, dar trebuie să fie efectuată la cel puțin fiecare 6 luni de către o persoană competentă. Rezultatele acestei inspecții trebuie să fie documentate, utilizând formularele de inspecție de la finalul acestor instrucțiuni de utilizare. Luna și anul adecvate de pe grila de inspecție a produsului trebuie să fie, de asemenea, marcate permanent, utilizând un poanson din oțel, însă având grijă să nu se deterioreze carcasa troliului.

### ATENȚIE

**Dacă este necesară o încărcătură de testare pentru a permite verificarea oricărei funcții a troliului, nu utilizați personalul drept încărcătură. Asigurați-vă că zona de sub troliu este liberă și fără niciun fel de obstacole. Inspecțiți întotdeauna funcțiile troliului înainte de fiecare utilizare.**

(1) Inspecțarea eliberării și retractării cablului: Montați troliul la un conector adecvat pentru ancorare (cum ar fi Tripiedul MSA Workman Tripod) pentru a permite utilizarea mânerului. Mențineți tensiunea pe cablul troliului, rotiți mânerul în sens anti-orar pentru a elibera cablul. Apoi rotiți mânerul în sens orar pentru a verifica retractarea corespunzătoare a cablului. Sunetul unui clic va indica faptul că retractarea cablului funcționează corect. Scoateți produsul din uz și returnați-l la MSA dacă nu se aude un clic. Pe parcursul extragerii și retractării cablului, verificați ca ghidajul de înfășurare să înfășoare cablul în mod strâns în jurul tamburului. (2) Inspecțarea mânerului: Verificați mânerul cu privire la fisuri, îndoituri și coroziune. Scoateți produsul din uz dacă se constată una din aceste condiții și contactați MSA pentru înlocuirea mânerului. (3) Inspecțarea marjului: Verificați cu privire la prezența tuturor etichetelor. Asigurați-vă că toate etichetele sunt în stare bună (nedeteriorate) și lizibile. Verificați ca data grilei de inspecție să fie în cadrul celor 6 luni anterioare. Dacă au trecut 6 luni de la inspecția anterioară, scoateți produsul din uz pentru a fi inspectat de o persoană competentă, în conformitate cu directivele de inspecție din aceste instrucțiuni de utilizare. (4) Inspecțarea bolțurilor și piulițelor: Utilizând degetele, verificați toate bolțurile și piulițele de pe carcasă pentru a vă asigura de strângerea lor. Dacă sunt slăbite, strângeți-le. Verificați pentru a vedea dacă lipsesc bolțuri, piulițe sau alte piese sau dacă au fost înlocuite sau modificate necorespunzător. (5) Inspecțarea consolei de instalare, a carcasei și a tamburului: Verificați cu atenție pentru a vedea dacă există semne de fisuri, urme de lovitură, deformări sau rupturi ale carcasei, tamburului și consolei de instalare. Urmele de lovituri minore, care nu afectează funcționarea, nu necesită nicio acțiune din partea utilizatorului. Returnați în scop de reparație, dacă se constată fisuri ale materialului. Scăparea accidentală a unității poate conduce la unele deformări ale componentelor interne. Verificați cu privire la prezența semnelor ca placa de presare și tamburul se freacă unul de celălalt. Acest lucru va fi evidențiat prin uzura constatată pe flanșele tamburului, de asemenea, utilizatorul poate experimenta rezistență variabilă când rotește mânerul. De fiecare dată când există deteriorări care previn funcționarea normală a troliului, scoateți unitatea din uz. Urmele de lovitură minore sau deformările care nu afectează funcționarea nu necesită nicio acțiune din partea utilizatorului. (6) Inspecțarea carabinierii snap hook: Verificați toate componentele carabinierii snap hook cu privire la semne de modificare, distorsiune, fisuri, crăpături adânci, urme de lovitură sau tăieturi. De asemenea, verificați cu privire la indicații că respectiva carabinieră snap hook a fost supusă căldurii intense, lucru care îi poate afecta rezistența. Verificați cu privire la semne de coroziune sau uzură excesivă și scoateți produsul din uz, dacă aveți îndoieli că uzura detectată și / sau coroziunea pot afecta rezistența sau funcționalitatea. Verificați pentru a vedea dacă corpul carabinierii se rotește liber în jurul bolțului care face legătura cu inelul acesteia. (7) Inspecțarea elementelor de fixare a cablului: Cablu: Verificați cele două inele de siguranță și cupla. Dacă unitatea utilizatorului are o porțiune ca mijloc de atașare a carabinierii snap hook, porțiunea trebuie să fie ascunsă complet și strâns, fără bucle sau capete libere. Frânghie sintetică: Verificați firul de coasere a frânghiei care se află în interiorul amortizorului și cuplei din plastic. Dacă acesta este deteriorat, scoateți unitatea din uz. Durata medie de viață a frânghiei sintetice este de 10 ani. Totuși, următorii factori pot reduce performanța produsului și durata lui de viață: depozitarea incorectă, utilizarea incorectă, crăparea mecanică, contactul cu substanțele chimice (acizi și alcalini), și expunerea la temperatură înaltă. Inspecțiile mai frecvente sunt necesare în aceste medii. (8) Inspecțarea scripetelui: Verificați toate componentele scripetelui cu privire la semne de modificare, distorsiune, fisuri, crăpături adânci, urme de lovitură sau tăieturi. Verificați cu privire la semne de coroziune sau uzură excesivă și scoateți produsul din uz dacă aveți îndoieli că uzura detectată și / sau coroziunea pot afecta rezistența sau funcționalitatea. (9) Inspecțarea carabinierii: Verificați toate componentele carabinierii cu privire la semne de modificare, distorsiune, fisuri, crăpături adânci, urme de lovitură sau tăieturi. Verificați cu privire la semne de coroziune sau uzură excesivă și scoateți produsul din uz dacă aveți îndoieli că uzura detectată și / sau coroziunea pot afecta rezistența sau funcționalitatea.

### AVERTISMENTE

Hamul pentru întregul corp este singurul dispozitiv de susținere a corpului acceptat, care poate să fie utilizat într-un sistem de oprire a căderii.

Un sistem de oprire a căderii, TREBUIE să fie conectat NUMAI la inelul în formă de D, dorsal sau frontal, al hamului numai cu echipamentul de oprire a căderii etichetat cu "A". Aceste puncte pot fi utilizate, de asemenea, pentru conectarea unui sistem de salvare. Nu utilizați niciodată inelele în formă de D pentru sold pentru oprirea căderii sau pentru protecția la urcare. Inelul în formă de D pentru sold al unui ham TREBUIE să fie utilizat NUMAI pentru conectarea unui sistem de poziționare în timpul lucrului (EN 358) și NICIODATĂ pentru conectarea unui sistem de oprire a căderii sau pentru protecția la urcare.

Troliul MSA Workman Winch TREBUIE să fie inspectat în întregime înainte de fiecare utilizare, pentru a se verifica dacă este într-o condiție bună pentru a putea fi folosit. Examinați fiecare centimetru al troliului MSA Workman Winch cu privire la uzură gravă, elemente lipsă sau rupte, coroziune sau alte deteriorări. Examinați dacă eticheta lipsește sau este ilizibilă; dacă există dovada funcționării necorespunzătoare, nepotrivirii sau modificării oricărei alte componente. Utilizați troliul MSA Workman Winch numai atunci când există confirmarea scrisă eliberată de o persoană competentă, dacă verificarea a avut ca rezultat o condiție nesigură. În plus, troliul MSA Workman Winch TREBUIE să fie inspectat o dată la fiecare 6 luni de către o persoană competentă, autorizată de legislația actuală din țara în care se utilizează. Vezi Generalități privind inspecția.

NU modificați sau NU încercați să reparați troliul MSA Workman Winch. Doar MSA sau partenerii autorizați de MSA pot repara un troliu MSA Workman Winch. Sistemul nu trebuie să fie utilizat în afara limitărilor lui sau pentru oricare alt scop, altul decât cel pentru care a fost destinat.

Snap hook și carabinierile nu trebuie să fie conectate unele de altele. Nu faceți noduri pe frânghia de siguranță. Nu conectați două carabiniere snap hook la un inel în formă de D. Nu vă bazați pe simțuri sau sunete pentru verificarea angrenării corecte a carabinierii snap hook. Întotdeauna verificați vizual dacă aceasta s-a fixat corect. Asigurați-vă că închizătoarea și dispozitivul de fixare sunt închise înainte de utilizare.

Preveniți creșterea sau deformarea carcasei. Nu scăpați unitatea de la înălțime. Întotdeauna așezați-o jos cu grijă. În timpul utilizării protejați cablul de contactul cu colțurile sau marginile ascuțite. Preveniți formarea de bucle pe un cablu destins și tensionarea acestuia prin tragere, ceea ce ar cauza răsucirea cablului. Nu permiteți pătrunderea materialelor străine în carcasă. Nu permiteți agățarea sau strivirea cablului. Nu utilizați acolo unde pot cădea obiecte sau care pot împiedica operarea sau capacitatea acestui dispozitiv de a funcționa corespunzător.

Este esențial pentru siguranța utilizatorului ca, în cazul în care troliul MSA Workman Winch este revândut în afara țării originale de destinație, revanzătorul să asigure instrucțiuni și alte informații suplimentare relevante pentru utilizare, întreținere, verificare periodică și reparație, în limba țării în care troliul MSA Workman Winch este utilizat.

Nerespectarea acestor avertizări sau utilizarea necorespunzătoare poate duce la vătămări grave de persoane sau la moarte.

### ÎNȚREȚINERE ȘI DEPOZITARE

Respectați cu strictețe instrucțiunile de curățare din această secțiune pentru a preveni efectele adverse asupra materialelor utilizate în produs.

Utilizați în mod periodic o lavetă curată, umezită (nu udă) pentru a îndepărta murdăria sau impuritățile, care pot cauza coroziunea sau care pot împiedica lizibilitatea etichetelor. Nu utilizați niciodată solvenții pentru a curăța carcasa, deoarece aceștia pot distruge adezivul etichetelor. Utilizați o lavetă uscată, curată, pentru a șterge cablul și pentru ca acesta să se poată reînfișa cu ușurință înapoi pe dispozitiv. Dacă este necesar, lubrifiați cablul după utilizarea acestuia.

Lubrifierea trebuie aplicată pe un cablu din sârmă uscată și curată, deoarece aceasta este eficientă numai când aplicarea vine în contact cu metalul. Dacă în urma inspecției se constată formarea de impurități, utilizați o perie cu peri din fibră, deși (nu din sârmă), pentru a le îndepărta. Nu utilizați niciodată benzină sau petrol lampant ca solvent. Acordați atenție în special curățării spațiilor libere dintre firele de sârmă ale cablului, astfel încât lubrifianțul să poată pătrunde în mijlocul cablului și umple aceste spații, pentru a acționa ca o barieră împotriva umezelii și a particulelor străine. Utilizați un lubrifianț cu vâscozitate redusă, cu proprietăți necorozive, rezistent la umezeală. Se poate aplica cu peria sau prin tamponarea cu o lavetă îmbibată cu lubrifianțul respectiv. Ștergeți lubrifianțul în exces cu o lavetă uscată și curată.

Este imposibil să se specifice intervalele dintre lubrifiere. Totuși, cablul trebuie lubrifiat tot timpul, iar inspecțiile periodice vor indica intervalele de lubrifiere. În medii corozive, cablul trebuie curățat și lubrifiat mult mai frecvent. În cazul în care trolul este scos din funcțiune pentru o perioadă lungă de timp, cablul trebuie curățat și lubrifiat înainte de depozitare.

Notă: Nu lubrifiați nicio parte a trolului, cu excepția cablului de sârmă și a carabinierii snap hook. Mecanismul de înfășurare al trolului nu necesită întreținere. Toți rulmenții sunt lubrifiați pe viață. Trolul conține piese care nu pot fi reparate de utilizator. Echipamentul care este deteriorat sau care trebuie întreținut trebuie etichetat cu "NEUTILIZABIL" și trebuie scos din funcțiune. Înțreținerea corectivă (alta decât curățarea) și reparația, precum înlocuirea elementelor, trebuie executate de MSA. Nu încercați reparații la fața locului.

MSA recomandă o recertificare periodică autorizată în fabrică pentru dispozitivele mecanice, conform intervalelor din tabelul de mai jos. Deși această practică este considerată a fi cea mai bună, persoana competentă este cea care va decide în cele din urmă efectuarea ei. MSA solicită realizarea unor inspecții periodice de către o persoană competentă, alta decât utilizatorul, conform intervalelor din tabelul de mai jos sau conform regulamentelor locale. Acest lucru nu este opțional.

Tipul utilizării	Exemple de aplicație	Condiții de utilizare	Frecvența NECESARĂ a inspecțiilor efectuate de o persoană competentă	Frecvența RECOMANDATĂ a recertificării autorizate de fabrică
Ocazional la lumină	Evacuare & spațiu închis, întreținere de fabrică	Condiții bune de depozitare, utilizare în interior sau utilizare ocazională la exterior, temperatura camerei, medii curate	Anuală	Cel puțin la fiecare 2 - 5 ani
Moderat până la greu	Transport, Construcții rezidențiale, Utilități, Depozite	Condiții acceptabile de depozitare, utilizare în interior sau utilizare extinsă la exterior, orice temperatură, medii curate sau prăfoase	Semestrială până la anuală	Cel puțin la fiecare 1 - 2 ani
Sever până la continuu	Construcții comerciale, Industria petrolului și a gazelor, Minerit	Condiții dure de depozitare, utilizare prelungită sau continuă, orice temperatură, mediu murdar	Trimestrială până la semestrială	Cel puțin anual

AS/NZS 1891.4 presupune ca produsul să fie inspectat de către o persoană calificată cel puțin o dată la 6 luni. În plus, MSA recomandă ca, cel puțin o dată la 5 ani, un inspector al echipamentelor pentru siguranța la înălțime să realizeze lucrări de service asupra produsului. Depozitați trolul MSA Workman Winch la loc răcoros, uscat și curat, ferit de razele directe ale soarelui. Evitați zonele unde pot exista căldură, umezeală, lumină, ulei și substanțe chimice sau vaporii acestora, sau alte elemente degradante. Echipamentul, care este deteriorat sau care trebuie întreținut, nu trebuie depozitat în același loc cu echipamentul utilizabil. Echipamentul extrem de murdar, umez sau contaminat în alt mod trebuie întreținut în mod corespunzător (de ex. uscat și curățat) înainte de depozitare. Înainte de utilizarea echipamentului, care a fost depozitat perioadă lungă de timp, trebuie efectuată o Inspecție Formală de către o persoană competentă.

Transportați trolul MSA Workman Winch într-un ambalaj pentru a-l proteja împotriva tăieturilor, umezelii, substanțelor chimice și vaporilor lor, temperaturilor extreme și razelor ultraviolete. Lista componentelor și accesoriilor:

Cod articol	Cod piesă	Descriere	Număr figură în manual
1	10116521	Trepied MSA Workman Winch	42
2	506222	Scripete	41
3	10129888	Carabinieră	40

## РУССКИЙ

## Руководство по эксплуатации

## 1. Описание лебедки MSA Workman Winch

Лебедка MSA Workman Winch предназначена для подъема, спуска и перемещения людей или материалов. Она не может использоваться для остановки падения. Она предназначена для использования совместно с анкерными соединительными элементами MSA, устройствами для остановки падения и другими компонентами в составе комплексных систем для передвижения людей, позиционирования, аварийно-спасательных работ и эвакуации. Компоненты MSA доступны для обеспечения резервной защиты от падения для всех подобных систем. Лебедка MSA Workman Winch в сочетании с треногой MSA Workman Tripod может использоваться в вертикальном направлении.

Длина троса лебедки MSA Workman Winch: 10, 15, 20, 25 и 30 м, подробные сведения о конфигурациях см. в таблице.

КОНСТРУКЦИЯ ТРОСА				
Наименование	Материал	Толщина троса	Длина	№ изделия
лебедка MSA Workman Winch	Невращающийся из нержавеющей стали	Диаметр 5 мм	10 м	10147566
			15 м	10147567
			20 м	10147296
			25 м	10154687
			30 м	10154688
	Оцинкованная сталь	Диаметр 5 мм	10 м	10153828
			15 м	10153829
			20 м	10153830
			25 м	10154689
	Синтетический трос	Диаметр 6 мм	30 м	10154690
20 м			10148278	

Изделие соответствует требованиям Технического регламента Таможенного союза "О безопасности средств индивидуальной защиты" ТР ТС 019/2011.

(1) Описание лебедки: Лебедка рассчитана на использование с треногой MSA Workman Tripod (рис. 17). Также ее можно использовать с другими анкерными соединительными элементами, одобренными MSA. Лебедка служит основным подъемно-опускным устройством для систем, использующих треногу для размещения рабочего оборудования в замкнутом пространстве над участком, в который требуется доступ. Лебедка устанавливается на боковой поверхности ноги треноги. Это положение позволяет управлять лебедкой оператору, находящемуся на поверхности вдали от точки доступа в замкнутое пространство, максимально увеличивает доступное для использования пространство внутри треноги и увеличивает устойчивость благодаря более низкому расположению центра тяжести треноги.

 **ВНИМАНИЕ**

**В случае установки лебедки MSA Workman Winch на треногу MSA Workman Tripod необходимы блок-ролик и карабин для пропускания троса через центральную проушину головки треноги. См. рис. 17.**

Примечание: при использовании лебедки для подъема и спуска людей необходима независимая система остановки падения. Рекомендуется средство защиты втягивающего типа MSA. MSA также предлагает другие системы остановки падения. (2) Внутренние механизмы лебедки защищены прочными пластиковыми корпусами. Все детали оцинкованы или изготовлены из нержавеющей стали для сопротивления коррозии. Нагрузочный конец троса заканчивается шарнирным крюком-карабином с автоматической блокировкой, который требует двух отдельных определенных действий для разблокирования и открытия замка карабина. При освобождении замка карабина будет автоматически закрыт и заблокирован.

 **ВНИМАНИЕ**

**Пользователь должен предотвращать слаbinу троса, которая сделает возможным свободное падение. Чтобы предотвратить появление слабо намотанных витков троса на барабане, всегда прилагайте к тросу усилие не менее 6,75 кг при его разматывании.**

Обычно лебедка управляется с помощью стандартной кривошипной рукоятки, изображенной на рис. 1. Чтобы выпустить трос или опустить груз, вращайте рукоятку против часовой стрелки. Чтобы втянуть трос или поднять груз, вращайте рукоятку по часовой стрелке. Чтобы оставить груз в подвешенном состоянии, отпустите рукоятку. Тормоз в приводном механизме препятствует свободному вращению барабана. Тормоз действует даже при снятии ручного усилия.

**2. Технические характеристики:** все лебедки MSA Workman Winch включают несколько стандартных функций: (1) номинальная грузоподъемность 140 кг для людей и 225 кг для материалов. (2) Открытый наматывающий барабан со стальным кабелем диаметром 5 мм или синтетическим тросом диаметром 6 мм. (3) Встроенный амортизатор. (4) Привод с муфтой сцепления для предотвращения перегрузки лебедки и снижения вероятности травм для людей при столкновении с несущим элементом во время подъема. (5) Система с двойным торможением. (6) Прочный корпус и монтажная скоба. (7) Шарнирный крюк-карабин с автоматической блокировкой.

(8) Складывающаяся кривошипная рукоятка. (9) Механизм укладки троса для предотвращения запутывания троса на барабане. (10) Возможность использования RFID.

**3. Обучение:** покупатель лебедки MSA Workman Winch должен обеспечить ознакомление пользователей изделия с настоящими инструкциями и обучение пользователей компетентным лицом. Вы должны пройти надлежащее обучение использованию лебедки MSA Workman Winch и понимать, как она работает.

**4. Требования к анкерному креплению:** анкерное крепление, используемое для поддержки лебедки при подъеме людей, должно быть достаточно прочным, чтобы удерживать груз с учетом надлежащего запаса прочности. Необходимый запас прочности составляет 10:1 для подъема и спуска людей и 6:1 для материалов. Для подъема людей анкерное крепление должно иметь прочность не менее 10 kN. Необходимо использовать резервную систему остановки падения.

**5. План спасательных работ:** пользователь должен иметь план спасательных работ и доступные средства для его выполнения. Данный план должен включать необходимое оборудование и специальное обучение для быстрой реализации спасательных мер при любых предполагаемых условиях. В процессе спасения необходимо поддерживать постоянную непосредственную или косвенную визуальную связь либо какой-либо другой вид связи со спасаемым лицом.

**6. Совместимость деталей системы:** все компоненты (например, страховочная привязь, самовтягивающийся строп, карабин, крюк-карабин и т. д.), соединенные с данной лебедкой MSA Workman Winch, ДОЛЖНЫ быть совместимы. Лебедка MSA Workman Winch рассчитана на использование с утвержденными MSA компонентами и соединительными подсистемами. Использование лебедки MSA Workman Winch с изделиями, не получившими письменное утверждение MSA, может неблагоприятно повлиять на функциональные возможности компонентов системы и надежность всей системы. Свяжитесь с MSA, если у вас есть какие-либо вопросы, или для получения дополнительной информации.

**7. Физические ограничения:** для выполнения работ на высоте необходимо хорошее физическое состояние. Определенные болезни могут поставить под угрозу безопасность пользователей при обычном использовании лебедки MSA Workman Winch и в аварийных ситуациях (прием лекарств, сердечно-сосудистые проблемы и т. д.). В случае сомнений проконсультируйтесь у врача перед использованием. Беременным женщинам и несовершеннолетним ЗАПРЕЩАЕТСЯ пользоваться лебедкой MSA Workman Winch.

**8. Эксплуатация лебедки:** (1) персонал, использующий лебедку для подъема/спуска/перемещения, должен использовать средства защиты от падения, такие как MSA Rescuer или MSA RTFA (средство защиты втягивающего типа), а также страховочную привязь, соответствующую стандарту EN 361 (Технический регламент Таможенного союза ТР ТС 019/2011; украинский стандарт: ДСТУ EN 361:2008). При использовании лебедки для подъема людей запрещается поднимать одновременно более одного человека. Запрещается одновременно поднимать людей и материалы.

**⚠ ВНИМАНИЕ**

*(1) Запрещается оставлять подвешенный на лебедке груз без присмотра. (2) Всегда проверяйте, что трос сматывается с барабана лебедки прямо, а не под углом. (3) Запрещается превышать максимальную номинальную грузоподъемность при подъеме людей, указанную на табличке с техническими характеристиками лебедки. (4) Запрещается модифицировать механизм лебедки. (5) Запрещается использовать две или более лебедок для подъема или спуска людей. Перемещение нагрузки может привести к переносу всей нагрузки на одну лебедку и вызвать последовательный отказ обоих устройств. (6) При каждом подъеме груза сначала испытайте лебедку, подняв груз на несколько сантиметров. (7) Не приближайте руки к точкам зажима вокруг грузонесущих тросов, блоков-роликков и барабанов во время работы. (8) Всегда обеспечивайте равномерную укладку троса при его разматывании или наматывании, направляя трос. При направлении троса надевайте перчатку для защиты от порезов и поврежденных участков троса. Постоянно проверяйте равномерность укладки во время работы. (9) Критически важно, чтобы оператор лебедки находился на безопасном расстоянии от любого места, где существует опасность падения, или от поднимаемых людей, которые могут привести к травме в случае потери равновесия оператором или в случае падения поднимаемых людей. При управлении лебедкой на участке, где существует опасность падения, оператор должен использовать соответствующие средства для остановки падения, присоединенные к независимому анкерному креплению. (10) Все маркировочные знаки должны быть видны, и оператор не должен находиться между корпусом лебедки и тросом. Оператор лебедки всегда должен управлять лебедкой таким образом, чтобы корпус и рукоятка находились между ним и поднимаемыми людьми. (11) Запрещается устанавливать лебедку таким образом, при котором любой работник располагался бы на одной линии с натянутым тросом лебедки. В случае обрыва троса накопленная энергия может вызвать отскок троса с достаточной силой, чтобы привести к серьезной или смертельной травме.*

(2) Спуск людей: для спуска людей с помощью лебедки вращайте кривошипную рукоятку против часовой стрелки. Чтобы выпустить трос из лебедки в отсутствие подвешенного груза, вращайте кривошипную рукоятку по часовой стрелке, прикладывая при этом к тросу усилие не менее 6,75 кг. Для возобновления подъема вращайте кривошипную рукоятку по часовой стрелке.

(3) Перемещение людей: чтобы оставить людей в подвешенном состоянии, медленно отпустите рукоятку.

(4) Подъем людей: для подъема людей с помощью лебедки вращайте кривошипную рукоятку по часовой стрелке. Во время навивания троса будут слышны щелчки. При навивании троса проверяйте, что он наматывается на барабан равномерно и плотно.

**⚠ ВНИМАНИЕ**

**В случае падения поднимите груз перед спуском, чтобы освободить защелки вспомогательного тормоза. Перед тем, как пытаться опустить груз, поднимите его по крайней мере на половину оборота барабана. Если защелки вспомогательного тормоза не будут освобождены после падения, трос не будет разматываться с лебедки.**

(5) Кислотные, щелочные и другие агрессивные среды могут повредить аппаратные элементы данной лебедки MSA Workman Winch. При работе в химически агрессивной среде проконсультируйтесь у MSA, чтобы определить подходящие для ваших конкретных условий компоненты системы. Химически опасные факторы, высокая температура и коррозия могут повредить лебедку MSA Workman Winch. В средах с химически опасными факторами, высокой температурой и коррозией необходимо чаще проводить формальные проверки. Не используйте лебедку в условиях температур ниже -40 °C или выше 54 °C. Не подвергайте ее воздействию коррозионных сред в течение продолжительного времени. При работе вблизи источников электропитания под напряжением соблюдайте крайнюю осторожность. Соблюдайте безопасное рабочее расстояние (желательно не менее 3 м) от источников опасности поражения электрическим током. При работе вблизи движущихся деталей машин (например, конвейеров, вращающихся валов, прессов и т. д.) убедитесь, что ни в каких частях системы нет незакрепленных элементов.

**9. Указания по проверке:** все изделия MSA перед поставкой проходят проверку и испытания в контролируемых условиях на заводе. Пользовательская проверка, обслуживание и хранение оборудования приобретают особую важность после того, как устройство было подвергнуто воздействию потенциально суровых условий окружающей среды и рабочего места. Перед каждым использованием пользователь должен тщательно проверить устройство, следуя инструкциям и маркировке. Проверьте работу устройства согласно инструкциям в данном разделе и осмотрите его на предмет наличия чрезмерного износа, повреждений, деформации или недостающих деталей. Частота периодических проверок зависит от суровости условий окружающей среды и частоты использования устройства, но они должны выполняться компетентным лицом не реже чем раз в 6 месяцев. Результаты такой проверки должны быть задокументированы с использованием формуляров проверки, приведенных в конце данных инструкций для пользователя. Соответствующие месяц и год должны быть отмечены в карточке учета инспекций на изделии с помощью стального штампа. Будьте осторожны, чтобы не повредить корпус лебедки.

**⚠ ВНИМАНИЕ**

**Если для проверки какой-либо функции лебедки нужен пробный груз, не используйте в качестве груза людей. Убедитесь, что участок под лебедкой свободен от каких-либо препятствий. Всегда проверяйте функции лебедки перед каждым использованием.**

(1) Проверка разматывания и наматывания троса: установите лебедку на подходящий анкерный соединительный элемент (например, треногу MSA Workman Tripod), чтобы сделать возможной вращение рукоятки. Сохраняя натяжение троса лебедки, поверните кривошипную рукоятку против часовой стрелки, чтобы размотать трос. Затем поверните рукоятку по часовой стрелке, чтобы проверить правильность наматывания троса. Щелкающий звук означает, что наматывание троса происходит правильно. Если щелчков не слышно, изделие необходимо изъять из эксплуатации и вернуть MSA. Во время разматывания и наматывания троса проверьте, что направляющие обеспечивают плотное наматывание троса на барабан. (2) Проверка рукоятки: проверьте наличие трещин, деформаций и коррозии на рукоятке. При обнаружении какого-либо из этих дефектов изделие необходимо изъять из эксплуатации и связаться с MSA для получения запасной рукоятки. (3) Проверка маркировки: проверьте наличие всех маркировочных знаков. Убедитесь, что все знаки ясно видны (не повреждены) и разборчивы. Проверьте, что с даты предыдущей проверки в карточке учета инспекций прошло меньше 6 месяцев. Если с даты предыдущей проверки прошло 6 месяцев, изделие необходимо изъять из эксплуатации для проверки компетентным лицом согласно указаниям по проверке в настоящей инструкции для пользователя. (4) Проверка болтов и гаек: пальцами проверьте затяжку всех болтов и гаек на корпусе. Если они ослаблены, затяните их. Проверьте, все ли болты, гайки и другие детали находятся на местах, не были ли какие-либо из них неправильно заменены или каким-либо образом изменены. (5) Проверка кронштейна, корпуса и барабана: внимательно осмотрите корпус, барабан и кронштейн на предмет наличия признаков трещин, вмятин, деформаций или разрывов. Незначительные вмятины, не влияющие на функциональность, не требуют от пользователя никаких действий. При обнаружении трещин в материалах верните изделие для обслуживания. Если изделие случайно уронить, это может привести к деформации внутренних компонентов. Проверьте признаки того, что нажимная пластина трется о барабан. Это будет заметно по износу реборд барабана, кроме того, пользователь может ощущать неравномерное сопротивление при вращении кривошипной рукоятки. При обнаружении повреждения, препятствующего нормальной эксплуатации лебедки, ее следует изъять из эксплуатации. Незначительные вмятины или деформации, не влияющие на функциональность, не требуют от пользователя никаких действий. (6) Проверка крюка-карабина: проверьте все детали шарнирного крюка-карабина на предмет наличия деформаций, трещин, глубоких зазубрин, вмятин или надразов. Также проверьте признаки того, что крюк-карабин был подвергнут сильному нагреву, что могло повлиять на его прочность. Проверьте наличие признаков коррозии или излишнего износа и изымите изделие из эксплуатации, если возникают сомнения по поводу того, что обнаруженный износ и/или коррозия могли повлиять на его прочность или функциональность. Проверьте, что корпус карабина свободно вращается вокруг болта, соединяющего его с проушиной карабина. (7) Проверка креплений троса: проверьте две концевые муфты и концевую сергу троса. Если в изделии пользователя для крепления крюка-карабина используется сплесь, он должен быть полностью и плотно заделан без петель или свободных концов. Синтетический трос: проверьте канат, который находится внутри амортизатора и пластикового коуша. В случае обнаружения признаков повреждения каната следует изъять данный узел из эксплуатации. Средний срок эксплуатации синтетического троса составляет 10 лет. Однако срок эксплуатации может быть уменьшен, а эксплуатационные свойства — ухудшены вследствие таких факторов, как неправильное хранение, неправильное использование, механические деформации, контакт с химическими реагентами (кислотами и щелочами) и воздействие высокой температуры. В таких условиях эксплуатации проверять изделие необходимо чаще. (8) Проверка блока-ролика: проверьте все детали блока-ролика на предмет наличия деформаций, трещин, глубоких зазубрин, вмятин или надразов. Проверьте наличие признаков коррозии или излишнего износа и изымите изделие из эксплуатации, если возникают сомнения по поводу того, что обнаруженный износ и/или коррозия могли повлиять на его прочность или функциональность. (9) Проверка карабина: проверьте все детали карабина на предмет наличия деформаций, трещин, глубоких зазубрин, вмятин или надразов. Проверьте наличие признаков коррозии или излишнего износа и изымите изделие из эксплуатации, если возникают сомнения по поводу того, что обнаруженный износ и/или коррозия могли повлиять на его прочность или функциональность.

## ПРЕДУПРЕЖДЕНИЯ

Страховочная привязь является единственным приемлемым устройством для удержания тела, которое может использоваться в системе защиты от падения. Система останков падения ДОЛЖНА быть присоединена ТОЛЬКО к заднему полукольцу привязи или к переднему полукольцу только с помощью крепления системы защиты от падения «А». Эти точки также можно использовать для присоединения спасательной системы. Запрещается использовать полукольцо на бедре для останков падения. Полукольцо на бедре привязи ДОЛЖНО быть использовано ТОЛЬКО для присоединения к системе позиционирования в рабочей зоне. (EN 358) (Технический регламент Таможенного союза ТР ТС 019/2011; украинский стандарт: ДСТУ EN 358:2001). ЗАПРЕЩАЕТСЯ использовать его для систем останков падения.

Лебедка MSA Workman Winch ДОЛЖНА быть проверена перед каждым применением, чтобы убедиться в ее работоспособности. Осмотрите лебедку MSA Workman Winch полностью на предмет наличия сильного износа, отсутствующих или сломанных элементов, коррозии или других повреждений. Проверьте наличие и читаемость маркировочных знаков, наличие признаков неправильной работы, неправильной посадки или деформации любых компонентов. Не используйте лебедку MSA Workman Winch до получения письменного подтверждения компетентного лица, если при осмотре будет обнаружено небезопасное состояние. Кроме того, лебедка MSA Workman Winch ДОЛЖНА проверяться каждые 6 месяцев компетентным лицом, уполномоченным в соответствии с текущим законодательством страны использования. См. указания по проверке.

ЗАПРЕЩАЕТСЯ модифицировать или пытаться ремонтировать лебедку MSA Workman Winch. Только MSA или стороны, имеющие письменное разрешение MSA, могут ремонтировать лебедку MSA Workman Winch. Запрещается использовать систему с превышением ее ограничений или для любой другой цели, кроме той, для которой она предназначена.

Крюки-карабины и карабины не должны быть соединены друг с другом. Не завязывайте узлы на стропе. Не присоединяйте два крюка-карабина к одному полукольцу. Не полагайтесь на осознание или звук для проверки правильности зацепления крюка-карабина. Всегда проверяйте правильность зацепления визуально. Перед использованием убедитесь, что замок и фиксатор закрыты.

Не допускайте образования вмятин или деформации корпуса. Не роняйте устройство с любой высоты. Всегда ставьте его аккуратно. Во время использования не допускайте контакта троса острыми углами и гранями. Не допускайте образования петель на провисающем тросе, которые при натяжении троса вызывают перекручивание. Не допускайте попадания инородных тел внутрь корпуса. Не допускайте защемления или раздавливания троса. Не использовать, если могут упасть предметы или возникнуть другие препятствия для работы или надлежащего функционирования данного устройства.

Для безопасности пользователей необходимо, чтобы при перепродаже лебедки MSA Workman Winch за пределами первоначальной страны назначения перепродавец предоставил инструкции и прочую необходимую информацию об использовании, обслуживании, периодическом осмотре и ремонте на языке страны, в которой будет использоваться лебедка MSA Workman Winch.

Игнорирование данных предупреждений или неправильное использование может привести к причинению серьезного ущерба здоровью или даже смерти пользователя.

## ТЕХНИЧЕСКОЕ ОБСЛУЖИВАНИЕ И ХРАНЕНИЕ

Строго соблюдайте инструкции по очистке, приведенные в данном разделе, чтобы предотвратить неблагоприятное воздействие на материалы, содержащиеся в составе изделия.

Периодически с помощью чистой влажной (не мокрой) ткани удаляйте грязь или загрязнения, которые могут вызвать коррозию или снизить разборчивость маркировочных знаков. Никогда не используйте растворители для очистки корпуса, так как они могут растворить клей, применяемый для маркировочных знаков. Используйте чистую сухую ткань, чтобы вытереть насухо трос, медленно сматывая его обратно в устройство. После этого при необходимости смажьте трос.

Смазку необходимо наносить только на чистый сухой проволочный трос, поскольку она эффективна только тогда, когда покрытие вступает в контакт с металлом. Если при проверке обнаружены загрязнения, используйте волокнистую щетку с густой щетиной (не проволочной) для их удаления. Никогда не используйте бензин или керосин в качестве растворителя. Обращайте особое внимание на очистку зазоров между прядями троса, чтобы смазка могла проникнуть в сердцевину троса и заполнить эти зазоры для предотвращения попадания влаги и посторонних частиц. Используйте смазку для полевых условий с низкой вязкостью, обладающую влагоустойчивыми свойствами и не вызывающую коррозии. Ее можно наносить щеткой или тканью, смоченной в смазке. Вытирайте излишки смазки чистой сухой тканью.

Точные временные интервалы между операциями смазки указать невозможно. Однако трос должен быть всегда смазан надлежащим образом, и результаты периодических проверок укажут, когда нужно это делать. В коррозионных средах трос нужно чистить и смазывать чаще. Если лебедка изымается из эксплуатации на значительный срок, трос перед хранением нужно очистить и смазать.

Примечание. Не смазывайте никакие другие части лебедки, кроме проволочного троса и крюка с карабином. Механизм намотки лебедки практически не требует обслуживания. Все подшипники являются самосмазывающимися. Лебедка не содержит обслуживаемых пользователем деталей. Поврежденное или требующее обслуживания оборудование должно быть помечено как «НЕПРИГОДНОЕ» и изъято из эксплуатации. Утилизировать в соответствии с местным законодательством. Внеплановое техническое обслуживание (кроме чистки) и ремонт, например замена деталей, должны выполняться представителями компании MSA. Не пытайтесь выполнять ремонт на месте.

Компания MSA рекомендует проводить санкционированную заводом-изготовителем периодическую повторную сертификацию механических устройств согласно интервалам, указанным в таблице ниже. Хотя это и считается передовым методом, окончательное решение принимается по усмотрению компетентного специалиста. Компания MSA требует, чтобы компетентный специалист (не пользователь) проводил периодическую проверку согласно интервалам, указанным в таблице ниже, или местным нормам. Проверка является обязательной.

Интенсивность эксплуатации	Примеры применения	Условия эксплуатации	Периодичность ОБЯЗАТЕЛЬНЫХ проверок, выполняемых компетентным специалистом	Периодичность проведения РЕКОМЕНДУЕМОЙ повторной сертификации, санкционированной заводом-изготовителем
Редкая — низкая	Спасательные работы, работы в ограниченном пространстве, техобслуживание на производственном объекте	Надлежащие условия хранения, эксплуатация в помещении или редкая эксплуатация на открытом воздухе, комнатная температура, чистая производственная среда	Раз в год	Не реже чем раз в 2—5 лет
Умеренная — высокая	Перевозка, строительство, коммунальные услуги, склад	Удовлетворительные условия хранения, эксплуатация в помещении или продолжительная эксплуатация на открытом воздухе, любая температура, чистая или пыльная производственная среда	Раз в полгода — раз в год	Не реже чем раз в 1—2 года
Интенсивная — непрерывная	Строительство, нефтегазовая и горнодобывающая отрасли промышленности	Неудовлетворительные условия хранения, продолжительная или постоянная эксплуатация на открытом воздухе, любая температура, грязная производственная среда	Раз в квартал — раз в полгода	Не реже чем раз в год

Стандартом AS/NZS 1891.4 предусмотрено проведение проверки компетентным специалистом не реже чем раз в 6 месяцев. Кроме того, компания MSA рекомендует проведение обслуживания инспектором, занимающимся оборудованием для обеспечения безопасности при работе на высоте, не реже чем раз в 5 лет. Храните лебедку MSA Workman Winch в прохладном, сухом и чистом месте, не допускайте попадания прямых солнечных лучей. Избегайте мест, где есть жара, влага, свет, масло и химикаты или их испарения, а также другие вызывающие износ факторы. Не храните поврежденное или требующее обслуживания оборудование в том же месте, что и исправное оборудование. Сильно загрязненное или мокрое оборудование необходимо подвергнуть надлежащему обслуживанию (например, высушить и очистить) перед хранением. Перед использованием оборудования после долгого хранения компетентное лицо должно выполнить формальную проверку.

Перевозите лебедку MSA Workman Winch в упаковке, защищающей от разрезов, влаги, химикатов и их испарений, экстремальных температур и ультрафиолетового излучения.

Перечень компонентов и дополнительных принадлежностей:

Номер элемента	Номер детали	Описание	Номер рисунка в руководстве
1	10116521	Тренога MSA Workman Tripod	42
2	506222	Блок-ролик	41
3	10129888	Карабин	40

## SLOVENSKY

## NÁVOD NA POUŽÍVANIE

## 1. Popis navijaka MSA Workman Winch

Navijak MSA Workman Winch je vhodný na zdvíhanie, spúšťanie a umiestňovanie osôb alebo materiálov. Nie je určený na použitie ako zariadenie na zachytávanie pádu. Je určený na použitie v spojení s kotviacimi konektormi MSA, zachytávačmi pádu a inými komponentmi, s ktorými tvorí kompletne systémy na spúšťanie osôb, umiestňovanie pri práci, núdzové záchranu a evakuáciu. Pre všetky takéto systémy sú k dispozícii komponenty MSA, ktoré vytvárajú záložný systém zachytávania pádov. Navijak MSA Workman Winch spolu s trojnožkou MSA Workman Tripod sa dá používať vo zvislom smere.

Laná pre navijak MSA Workman Winch sú dostupné v dĺžkach 10 m, 15 m, 20 m, 25 m a 30 m. Pozri tabuľku pre podrobné informácie o týchto konfiguráciách. Dajú sa objednať aj laná iných dĺžok uvedené v stĺpci Voliteľná dĺžka.

KONŠTRUKCIA LANA				
Názov produktu	Materiál	Rozmer lana	Dĺžka	Katalógové číslo
Navijak MSA Workman Winch	Neotáčavá nehrdzavejúca oceľ	Priemer 5 mm	10 m	10147566
			15 m	10147567
			20 m	10147296
			25 m	10154687
			30 m	10154688
	Pozinkovaná oceľ	Priemer 5 mm	10 m	10153828
			15 m	10153829
			20 m	10153830
			25 m	10154689
			30 m	10154690
Syntetické lano	Priemer 6 mm	20 m	10148278	

(1) Popis navijaka: Navijak je určený na použitie s trojnožkou MSA Workman Tripod (obrázok 17). Môže sa používať aj s inými kotviacimi konektormi schválenými spoločnosťou MSA. Navijak slúži ako primárne zdvíhacie a spúšťacie zariadenie pre systémy, ktoré používajú trojnožku na umiestnenie vybavenia pri vstupe do stiesnených priestorov nad priestorom, do ktorého sa vstupuje. Navijak sa inštaluje na bočnú strany nohy trojnožky. Táto poloha umožňuje, aby navijak obsluhoval pracovník na povrchu, ktorý sa nachádza mimo prístupového miesta do stiesneného priestoru, maximalizuje užitočný vnútorný priestor trojnožky a zvyšuje jej stabilitu znížením ťažiska.

**UPOZORNENIE**

**Ked' je navijak MSA Workman Winch nainštalovaný na trojnožke MSA Workman Tripod, na zavesenie lana do stredového oka hlavy trojnožky je potrebná kladka a karabína. Pozrite si obrázok 17.**

Poznámka: Pri používaní navijaka na zdvíhanie a spúšťanie osôb je nevyhnutné použiť nezávislý systém na zachytávanie pádov. Odporúča sa použiť samonavijací zachycovač pádu MSA. Spoločnosť MSA má v ponuke aj iné systémy na zachytávanie pádov. (2) Interné mechanizmy navijaka sú chránené robustnými plastovými krytmi. Všetky diely sú pozinkované alebo vyrobené z nehrdzavejúcej ocele, aby odolávali korózii. Koniec lana, na ktorom visí bremeno, je zakončený samoistiacou otočnou karabínou. Na otvorenie karabíny sú potrebné dva osobitné a odlišné manipulačné úkony. Pri uvoľnení sa karabína automaticky zatvorí a zaistí.

**UPOZORNENIE**

**Používateľ by mal dbať, aby na lane nevznikali napnuté časti, ktoré by umožnili voľný pád. Aby na bubne nevznikali voľné úseky lana, pri jeho odvíjaní naň vždy pôsobia silou minimálne 6,75 kg.**

Navijak sa zvyčajne ovláda štandardnou manuálnou kľukovou rukoväťou zobrazenou na obrázku 1. Na vyťahnutie lana alebo spustenie bremena otáčajte rukoväť proti smeru hodinových ručičiek. Na zatiahnutie lana alebo zdvihnutie bremena otáčajte rukoväť v smere hodinových ručičiek. Ak chcete zavesiť bremeno, pusťte rukoväť. Brzda v hnacom mechanizme bráni voľnému otáčaniu bubna. Brzda pôsobí aj po odstránení pôsobenia manuálnej sily.

**2. Parametre:** Všetky navijaky MSA Workman Winch majú niekoľko štandardných vlastností: (1) Menovité pracovné zaťaženie 140 kg pre osoby a 225 kg pre materiál. (2) Otvorený bubon s navinutým 5 mm ocelovým lanom alebo 6 mm syntetickým lanom. (3) Zabudovaný tlmič nárazov. (4) Spojkový pohon, ktorý bráni preťaženiu navijaka a znižuje riziko poranenia osôb v prípade zachytenia na stavebnom prvku počas zdvíhania. (5) Dvojité brzdný systém. (6) Robustný kryt a montážna konzola. (7) Samoistiaca otočná karabína. (8) Manuálna sklápacia kľuková rukoväť. (9) Mechanizmus rovnomerného navijania, ktorý bráni zamotaniu kábla na bubne. (10) Aktivované RFID.

**3. Školenie:** Kupujúci je zodpovedný za zabezpečenie, aby používatelia navijaka MSA Workman Winch boli oboznámení s týmito pokynmi na používanie a vyškolení kompetentnou osobou. Ubezpečte sa, že ste boli adekvátne vyškolení na používanie tohto navijaka MSA Workman Winch a že dokonale chápete, ako funguje.

**4. Požiadavky na ukotvenie:** Ukotvenie použité na zavesenie navijaka pre zdvíhanie osôb musí byť dostatočne pevné, aby udržalo bremeno s adekvátnym bezpečnostným faktorom. Požadovaný bezpečnostný faktor je 10:1 pre osoby a 6:1 pre zdvíhanie/spúšťanie materiálu. Pri zdvíhaní osôb musí mať ukotvenie pevnosť minimálne 10 kN. Musí sa použiť záložný systém na zachytávanie pádov.

**5. Záchranný plán:** Používateľ musí mať záchranný plán a pripravené prostriedky na jeho realizáciu. Takýto plán musí brať do úvahy vybavenie a špeciálne vyškolenie potrebné na vykonanie rýchleho zásahu za všetkých predvídateľných podmienok. Počas procesu záchranu musí existovať priamy alebo nepriamy vizuálny kontakt alebo iný spôsob komunikácie so zachraňovanou osobou.

**6. Kompatibilita dielov systému:** Všetky komponenty (napr. celotelový postroj, samonavijacie lano, karabína, otočná karabína atď.) pripojené k tomuto navijaku MSA Workman Winch MUSIA byť kompatibilné. Navijak MSA Workman Winch je určený na použitie so schválenými komponentmi MSA a pripájanými podsystemami. Použitie čiastkovej zostavy navijaka MSA Workman Winch s výrobkami iných výrobcov, ktoré nie sú písomne schválené spoločnosťou MSA, môže nepriaznivo ovplyvniť funkčnosť schopnosť medzi komponentmi systému a spoľahlivosť celého systému. Ak máte akékoľvek otázky alebo potrebujete ďalšie informácie, kontaktujte spoločnosť MSA.

**7. Fyzické obmedzenia:** Na vykonávanie prác vo výškach je potrebná dobrá fyzická kondícia. Niektoré zdravotné problémy môžu ohroziť bezpečnosť používateľa pri normálnom používaní navijaka MSA Workman Winch a v núdzových situáciách (užívanie liekov, kardiovaskulárne problémy atď.). Ak máte akékoľvek pochybnosti, pred použitím navijaka sa poraďte s vaším lekárom. Tehotné ženy a deti NIKDY NESMÚ používať navijak MSA Workman Winch.

**8. Obsluha navijaka:** (1) Osoba používajúca navijak na zdvíhanie/spúšťanie/umiestňovanie musí mať záložný systém na zachytávanie pádov, napríklad MSA Rescuer alebo MSA RTFA (Retractable Type Fall Arrester - Samonavijací zachycovač pádu), plus celotelový postroj vyhovujúci norme EN 361. Ak sa navijak používa pre osoby, nikdy na ňom nesmie visieť naraz viac ako jedna osoba. Nikdy neprenášajte osoby a materiály súčasne.

**UPOZORNENIE**

**(1) Na navijaku nikdy nenechávajte zavesené bremeno, keď je navijak bez dozoru. (2) Vždy sa uistíte, že lano sa z bubna navijaka vždy odvíja priamym smerom - nikdy nie pod uhlom. (3) Nikdy neprekračujte maximálne menovité zaťaženie pre osoby uvedené na štítku s parametrami navijaka. (4) Nikdy neupravujte mechanické diely navijaka. (5) Na zdvíhanie alebo spúšťanie osôb nikdy nepoužívajte dva alebo viacero navijakov. Posunutie osoby môže preniesť celú záťaž na jeden navijak a následne môžu zlyhať obe zariadenia. (6) Pri zdvíhaní bremena vždy najskôr otestujte navijak tak, že bremeno zdvihnete o pár centimetrov. (7) Počas prevádzky nikdy nepriblížte ruky k miestam, kde hrozí pricviknutie, v okolí nosných lán, kladiek a bubnov. (8) Pri odvíjaní alebo navíjaní lana vždy navádzajte lano, aby sa rovnomerne odvíjalo alebo navijalo. Pri navádzaní lana používajte rukavice, aby ste si ochránili ruky pred porezaním a odlomenými drôťmi lana. Počas prevádzky nepretržite kontrolujte rovnomerné navíjanie. (9) Je nevyhnutné, aby operátor navijaka bol v bezpečnej vzdialenosti od miesta, kde hrozí nebezpečenstvo pádu alebo od zavesenej osoby, inak hrozí poranenie v prípade straty rovnováhy na strane operátora, alebo v prípade pádu zavesenej osoby. Pri používaní navijaka na mieste, kde hrozí nebezpečenstvo pádu, musí operátor používať vhodné vybavenie na ochranu proti pádu pripojené k nezávislému ukotveniu. (10) Všetky štítky musia byť viditeľné a operátor by sa nikdy nemal nachádzať medzi krytom navijaka a lanom. Operátor navijaka musí vždy obsluhovať navijak tak, aby kryt a kľuka boli medzi ním a zavesenou osobou. (11) Nikdy neinštalujte navijak na mieste, kde by sa niektorý člen pracovného tímu nachádzal v jednej línii s napnutým lanom navijaka. Ak by sa lano pretrhlo, energia v ňom nahromadená môže spôsobiť jeho spätný náraz s dostatočnou silou, aby spôsobilo vážne alebo smrteľné poranenie.**

(2) Spustenie bremena - osoby: Ak chcete spustiť bremeno so zavesenou osobou, otáčajte kľukovú rukoväť proti smeru hodinových ručičiek. Ak chcete vyťahnúť lano z navijaka, keď nie je zavesené žiadne bremeno, otáčajte rukoväť proti smeru hodinových ručičiek a zároveň ťahajte lano silou minimálne 6,75 kg. Ak chcete obnoviť zdvíhanie, otáčajte kľukovú rukoväť v smere hodinových ručičiek.

(3) Zavesenie bremena - osoby: Ak chcete zavesiť osobu, pomaly pusťte kľukovú rukoväť.

(4) Zdvihnutie bremena - osoby: Ak chcete zdvihnúť bremeno so zavesenou osobou, otáčajte klukovú rukoväť v smere hodinových ručičiek. Pri navíjaní lana budete počuť cvakanie. Pri navíjaní skontrolujte, či sa lano navíja okolo bubna rovnomerne a pevne.

### ⚠ UPOZORNENIE

**V prípade pádu najskôr zdvihajte, až potom začnite spúšťať, aby ste uvoľnili sekundárne brzdové západky. Pred spúšťaním najskôr zdvihajte minimálne o pol otáčky bubna. Ak sa po páde neuvolní sekundárne brzdové západky, lano sa nebudie odvíjať z navijaka.**

(5) Kyslé, zásadité alebo iné prostredia sa agresívnymi látkami môžu poškodiť kovové prvky tohto navijaka MSA Workman Winch. Ak pracujete v chemicky agresívnom prostredí, pri určovaní prijateľných komponentov systému pre vaše špecifické podmienky sa poraďte so spoločnosťou MSA. Chemické nebezpečenstvo, vysoká teplota a korózia môžu poškodiť navijak MSA Workman Winch. V prostrediach ohrozovaných chemikáliami, vysokou teplotou a koróziou, sú potrebné častejšie formálne kontroly. Nepoužívajte výrobok v prostredí s teplotou nižšou ako -40 °C a vyššou ako 54 °C. Nevystavujte dlhodobo korozívnemu prostrediu. Pri práci v blízkosti elektrických zdrojov pod napätím budete maximálne opatrní. Udržiavajte bezpečnú pracovnú vzdialenosť (pokiaľ možno minimálne 3 m) od častí s elektrickým napätím. Pri práci v blízkosti pohyblivých dielov strojov (napr. dopravníky, otáčajúce sa hriadele, lisý atď.) sa ubezpečte, že v žiadnej časti systému sa nenachádzajú žiadne voľné diely.

**9. Pokyny ku kontrole:** Všetky produkty MSA sú pred expedovaním kontrolované a testované v riadených podmienkach v továrni. Kontrola zo strany používateľa, údržba a skladovanie zariadenia sú ešte dôležitejšie, keď je zariadenie vystavené potenciálne drsným podmienkam prostredia a pracoviska. Používateľ by mal zariadenie dôkladne skontrolovať pred každým použitím podľa pokynov a štítkov. Skontrolujte funkčnosť zariadenia podľa pokynov v tejto časti a preskúmajte, či jednotka nie je nadmerne opotrebovaná, poškodená, upravená alebo či v nej nechýbajú diely. Frekvencia pravidelných kontrol závisí od náročnosti podmienok prostredia a frekvencie používania jednotky. Kontroly však musí vykonávať kompetentná osoba minimálne raz za 6 mesiacov. Výsledky týchto kontrol musia byť zdokumentované pomocou kontrolných formulárov, ktoré sa nachádzajú na konci tohto návodu. Taktiež musí byť v tabuľke kontrol na výrobku pomocou ocelevej pečiatky natrvalo vyznačený príslušný mesiac a rok. Dávajte pozor, aby ste nepoškodili kryt navijaka.

### ⚠ UPOZORNENIE

**Ak na preskúmanie akejkoľvek funkcie navijaka potrebujete testovacie bremeno, nepoužívajte ľudí ako bremeno. Ubezpečte sa, že priestor pod navijakom je voľný a nie sú v ňom žiadne prekážky. Pred každým použitím skontrolujte funkcie navijaka.**

(1) Kontrola odvíjania a navíjania lana: Namontujte navijak na vhodný kotviaci konektor (napríklad na trojnožku MSA Workman Tripod), aby sa dala použiť kluka. Otáčaním kluky proti smeru hodinových ručičiek odvíňte lano, pričom v ňom udržiavajte napnutie. Potom otáčajte klukou v smere hodinových ručičiek a skontrolujte správne navíjanie lana. Cvakanie signalizuje, že navíjanie lana správne funguje. Ak nie je počuť cvakanie, prestaňte používať výrobok a vráťte ho spoločnosti MSA. Počas odvíjania a navíjania lana skontrolujte, či navijací vodič navíja lano pevne okolo bubna. (2) Kontrola rukoväte: Skontrolujte, či na rukoväti nie sú praskliny, korózia a či nie je ohnutá. Ak zistíte niektoré z týchto nedostatkov, prestaňte používať výrobok a kontaktujte spoločnosť MSA za účelom dodania náhradnej rukoväte. (3) Kontrola označenia: Skontrolujte, či sú prítomné všetky štítky. Ubezpečte sa, že všetky štítky sú čisté (nepoškodené) a čitateľné. Skontrolujte, či dátum v tabuľke kontrol nie je starší ako 6 mesiacov. Ak od predloženia kontroly uplynulo 6 mesiacov, vyradte výrobok z používania za účelom kontroly kompetentnou osobou, v súlade s pokynmi na kontrolu v tomto návode na použitie. (4) Kontrola skrutiek a matic: Prstami skontrolujte, či sú všetky skrutky a matice na kryte dostatočne dotiahnuté. Ak sú uvoľnené, dotiahnite ich. Skontrolujte, či nechýbajú niektoré skrutky, matice alebo iné diely, či neboli nahradené nesprávnymi dielmi alebo nejakým spôsobom upravené. (5) Kontrola inštaláčnej konzoly, krytu a bubna: Pozorne vyhľadajte príznaky prasklín, ohybov, deformácií alebo trhlin v kryte, bubne a inštaláčnej konzole. Drobné ohyby, ktoré neovplyvňujú funkčnosť, si nevyžadujú zásah používateľa. Ak nájdete praskliny v materiáli, vráťte výrobok do servisu. Náhodné spadnutie výrobku na zem môže viesť k určitým deformáciám vnútorných komponentov. Vyhľadajte príznaky odierania prílačnej dosky a bubna. To sa prejaví opotrebovaním na prírubách bubna, prípadne môže používateľ pri otáčaní klukovej rukoväte pociťovať nerovnomerné kladenie odporu. Ak sa kedykoľvek vyskytnú poškodenie, ktoré bráni v normálnom používaní navijaka, prestaňte navíjak používať. Drobné ohyby alebo deformácie, ktoré neovplyvňujú funkčnosť, si nevyžadujú zásah používateľa. (6) Kontrola otočnej karabíny: Na všetkých častiach otočnej karabíny vyhľadajte príznaky zmien, deformácií, prasklín, hlbokých zárezov, ohybov alebo rezov. Vyhľadajte tiež náznaky, že otočná karabína bola vystavená intenzívnemu teplu, čo by mohlo ovplyvniť jeho pevnosť. Vyhľadajte príznaky korózie alebo nadmerného opotrebovania a prestaňte výrobok používať, ak existujú pochybnosti o tom, či zistené opotrebovanie a/alebo korózia môžu ovplyvniť jeho pevnosť alebo funkčnosť. Skontrolujte, či sa telo otočnej karabíny voľne otáča okolo skrutky, ktorá ho spája so zatváracím okom. (7) Kontrola montážnych prvkov lana: Kábel: Skontrolujte dve kovania a prstenec. Ak je na strane používateľa otočná karabína pripojená spletením, musí byť spletenie úplné a tesne zaviazané, bez smyčiek a voľných koncov. Syntetické lano: Skontrolujte vlákno, ktoré je vo vnútri dorazu a plastového prstenca. Ak je vlákno poškodené, vyradte jednotku z používania. Priemerná životnosť syntetického lana je 10 rokov. Nasledovné faktory však môžu znížiť funkčnosť výrobku a skrátiť jeho životnosť: nesprávne skladovanie, nesprávne používanie, mechanické zdeformovanie, kontakt s chemikáliami (kyseliny a zásady) a vystavenie vysokej teplote. V takomto prostredí sú nutné častejšie kontroly. (8) Kontrola kladky: Na všetkých častiach kladky vyhľadajte príznaky zmien, deformácií, prasklín, hlbokých zárezov, ohybov alebo rezov. Vyhľadajte príznaky korózie alebo nadmerného opotrebovania a prestaňte výrobok používať, ak existujú pochybnosti o tom, či zistené opotrebovanie a/alebo korózia môžu ovplyvniť jeho pevnosť alebo funkčnosť. (9) Kontrola karabíny: Na všetkých častiach karabíny vyhľadajte príznaky zmien, deformácií, prasklín, hlbokých zárezov, ohybov alebo rezov. Vyhľadajte príznaky korózie alebo nadmerného opotrebovania a prestaňte výrobok používať, ak existujú pochybnosti o tom, či zistené opotrebovanie a/alebo korózia môžu ovplyvniť jeho pevnosť alebo funkčnosť.

### UPOZORNENIA

Celotelový postroj je jediným prijateľným zariadením na zachytenie tela, ktoré sa môže použiť v systéme na zachytávanie pádov.

Systém na zachytávanie pádov MUSÍ byť pripojený IBA k zadnému alebo prednému D-krúžku popruhu s visačkou nadstavca na zachytávanie pádov „A“. Tieto body sa tiež môžu použiť na pripojenie záchranného systému. Na zachytávanie pádu alebo ochranu pri lezení nikdy nepoužívajte bedrový D-krúžok. Bedrový D-krúžok popruhu sa MUSÍ použiť IBA na pripojenie pracovného polohovacieho systému (EN 358) a NIKDY na pripojenie systému na zachytávanie pádov alebo na ochranu pri lezení.

Navijak MSA Workman Winch sa MUSÍ kompletne skontrolovať pred každým použitím, aby sa zaistilo, že je v prevádzkyschopnom stave. Preskúmajte každý centimeter navijaka MSA Workman Winch a hľadajte známky silného opotrebovania, chýbajúce alebo zlomené časti, koróziu alebo iné poškodenie. Skontrolujte, či nechýba štítok alebo či nie je nečitateľný a hľadajte prejavy nesprávneho fungovania, nesprávneho nasadenia alebo zmeny akéhokoľvek komponentu. Ak sa pri kontrole zistí akýkoľvek nebezpečný stav, nepoužívajte navijak MSA Workman Winch, kým nebudete mať písomné potvrdenie od kompetentnej osoby. Okrem toho MUSÍ byť navijak MSA Workman Winch skontrolovaný každých 6 mesiacov kompetentnou osobou, ktorá má povolenie podľa platnej legislatívy v krajine používania. Pozrite si pokyny ku kontrole.

NEUPRAVUJTE ani sa nepokúšajte opravovať navijak MSA Workman Winch. Navijak MSA Workman Winch smie opravovať iba spoločnosť MSA alebo spoločnosť s písomným povolením od spoločnosti MSA. Systém sa nesmie používať mimo svojich limitov, ani na žiadny iný účel než na ten, na ktorý je určený.

Otočné karabíny a karabíny sa nesmú vzájomne spájať. Na lane neužívajte uzly. Nepripájajte dve otočné karabíny k jednému D-krúžku. Pri overovaní správneho zaistenia otočnej karabíny sa nespoliehajte na pocit alebo zvuk. Vždy vizuálne skontrolujte správne zaistenie. Pred použitím skontrolujte, či sú západka a zarážka zatvorené.

Predchádzajte ohýbaniu alebo deformáciám krytu. Jednotku nikdy nepúšťajte na zem zo žiadnej výšky. Vždy ju opatrne položte na zem. Pri používaní chráňte lano pred stykom s ostrými hranami a okrajmi. Zabráňte tomu, aby sa na uvoľnenom lane vytvárali slučky a zaťahovali sa, čo by viedlo k tvorbe uzlov. Nedovoľte, aby do krytu vnikli cudzie látky. Nedovoľte, aby sa lano zachytilo alebo bolo prítláčané. Nepoužívajte na miestach, kde môžu padať predmety alebo inak narušovať prevádzku alebo riadne fungovanie tohto zariadenia.

Pre bezpečnosť používateľa je nevyhnutné, aby v prípade ďalšieho predaja navijaka MSA Workman Winch mimo pôvodnej cieľovej krajiny predajca odovzdal pokyny a ďalšie relevantné informácie o používaní, údržbe, pravidelných kontrolách a opravách v jazyku krajiny, v ktorej sa navijak MSA Workman Winch bude používať.

Nedodržanie týchto varovaní alebo nesprávne použitie môže spôsobiť vážne úrazy alebo smrť.

### ÚDRŽBA A SKLADOVANIE

Dôsledne dodržiavajte pokyny na čistenie uvedené v tejto časti, aby ste predišli nepriaznivému vplyvu na materiály použité vo výrobku.

Pravidelne čistov, vlhku (nie mokrou) handričkou odstraňujte nečistoty alebo znečistenie, ktoré môžu spôsobiť koróziu alebo zhoršiť čitateľnosť štítkov. Na čistenie krytu nikdy nepoužívajte rozpúšťadlá, pretože môžu rozložiť lepidlo štítka. Použite čistou suchú handričku na osušenie lana, keď ho budete pomaly zaťahovať späť do zariadenia. V prípade potreby po tomto úkone lana namažte.

Mazivo sa smie aplikovať iba na čisté, suché oceľové lano, pretože je účinné iba vtedy, keď látka príde do styku s kovom. Ak kontrola odhalí nahromadenie znečisťujúcich látok, použite kefku s hustými vláknami (nie drôtenú) na ich odstránenie. Ako rozpúšťadlo nikdy nepoužívajte benzín alebo petrolej. Zvláštnu pozornosť venujte vyčisteniu medzier medzi vláknami lana, aby mazivo mohlo preniknúť do jadra lana a vyplniť tieto medzery, aby sa vytvrdila vlhkosť a cudzie častice. Použite mazivo s nízkou viskozitou, ktoré je odolné voči vlhkosti a má nekorozívne vlastnosti. Môže byť nanesené štetcom alebo tyčinkou s látkou namočenou v mazive. Prebytočné mazivo odstráňte čistou suchou handričkou.

Časové intervaly medzi mazaním sa nedajú špecifikovať. Lano by však vždy malo byť riadne namazané a pravidelné kontroly určujú, kedy sa má namazať. V korozívnom prostredí by sa lano malo častejšie čistiť a mazať. Ak bude navijak mimo prevádzky po značnú dobu, pred uskutočnením sa lano musí vyčistiť a namazať.

Poznámka: Nemažte žiadnu časť navijaka okrem oceľového lana a otočnej karabíny. Navijací mechanizmus navijaka nevyžaduje prakticky žiadnu údržbu. Všetky ložiská sú namazané na celú dobu ich životnosti. Navijak neobsahuje žiadne diely, ktoré by mohol opraviť používateľ. Zariadenie, ktoré je poškodené alebo vyžaduje údržbu, musí byť označené ako „NEPOUŽITELNÉ“ a vyradené z prevádzky. Korektívnu údržbu (inú ako čistenie) a opravy, napríklad výmenu prvkov, musí vykonávať spoločnosť MSA. Nepokúšajte sa o opravy v teréne.

Spoločnosť MSA odporúča vykonávať pravidelnú opätovnú certifikáciu mechanických dielov schválenú výrobcom podľa intervalov uvedených v tabuľke nižšie. Pretože ide o osvedčený postup, je to výlučne na vlastnom uvážení kompetentnej osoby. Spoločnosť MSA odporúča vykonávať pravidelnú kontrolu kompetentnou osobou inou než je používateľ podľa intervalov uvedených v tabuľke nižšie alebo v súlade s miestnymi predpismi. Táto kontrola nie je dobrovoľná.

Typ použitia	Príklady aplikácie	Podmienky použitia	POŽADOVANÁ frekvencia kontrol kompetentnou osobou	ODPORÚČANÁ frekvencia obnovenia certifikácie schválená výrobcom
Zriedkavé až mierne	Záchranárske akcie a stiesnené priestory, údržba továrne	Dobré podmienky skladovania, použitie vnútri alebo zriedkavo vonku, izbová teplota, čisté prostredie	Ročne	Minimálne každých 2 – 5 rokov
Priemerné až intenzívne	Preprava, bytová výstavba, technické služby, sklad	Primerané podmienky skladovania, použitie vnútri a rozsiahlejšie použitie vonku, všetky teploty, čisté alebo prašné prostredie	Polročne až ročne	Minimálne každé 1 – 2 roky
Namáhavé až nepretržité	Priemyselná oblasť, ropný priemysel, baníctvo	Drsné podmienky skladovania, dlhotrvajúce alebo nepretržité použitie vonku, všetky teploty, špinavé prostredie	Štvrtročne až polročne	Minimálne raz ročne

Podľa normy AS/NZS 1891.4 sa vyžaduje, aby zariadenie skontrolovala kompetentná osoba minimálne každých 6 mesiacov. Okrem toho spoločnosť MSA odporúča, aby inšpektor bezpečnostných zariadení pre prácu vo výškach vykonal servis týchto zariadení minimálne každých 5 rokov. Navijak MSA Workman Winch skladujte na chladnom, suchom a čistom mieste mimo dosahu priameho slnečného žiarenia. Vyhybajte sa miestam, kde môže byť vysoká teplota, vlhkosť, svetlo, olej a chemikálie alebo ich výpary alebo iné agresívne prvky. Zariadenie, ktoré je poškodené alebo potrebuje údržbu, by sa nemalo skladovať na rovnakom mieste ako použiteľné vybavenie. Na silne znečistenom, mokrom alebo inak kontaminovanom vybavení treba pred uskladnením vykonať vhodnú údržbu (napr. vysušenie a očistenie). Pred použitím vybavenia, ktoré bolo dlhodobo uskladnené, musí kompetentná osoba vykonať jeho formálnu kontrolu.

Navijak MSA Workman Winch prepravujte v obale, aby ste ho chránili pred rezmi, vlhkosťou, chemikáliami a ich výparmi, extrémnou teplotou a ultrafialovým žiarením.

Zoznam komponentov a príslušenstva:

Číslo položky	Číslo dielu	Popis	Číslo obrázka v návode
1	10116521	Trojnožka MSA Workman Tripod	42
2	506222	Kladka	41
3	10129888	Karabína	40

## УКРАЇНЬСЬКА

## ІНСТРУКЦІЯ З ЕКСПЛУАТАЦІЇ

## 1. Опис лебідки MSA Workman Winch

Лебідка MSA Workman Winch призначена для підйому, спускання та переміщення людей чи матеріалів. Її не можна використовувати як пристрій для захисту від падіння. Вона призначена для використання разом із анкерними кріпленнями MSA, пристроями для захисту від падіння та іншими компонентами у складі комплексних систем для пересування людей, закріплення робочої зони, аварійно-рятувальних робіт та евакуації. Компоненти MSA доступні для забезпечення резервного захисту від падіння для всіх таких систем. Лебідка MSA Workman Winch разом із триногою MSA Workman Tripod може використовуватися у вертикальному напрямі.

Довжина канатів лебідки MSA Workman Winch: 10, 15, 20, 25 і 30 м, детальну інформацію про конфігурації див. у таблиці.

КОНСТРУКЦІЯ КАНАТА				
Назва виробу	Матеріал	Розмір каната	Довжина	Номер деталі
Лебідка MSA Workman Winch	Необертальний з нержавіючої сталі	Діаметр 5 мм	10 м	10147566
			15 м	10147567
			20 м	10147296
			25 м	10154687
			30 м	10154688
	Оцинкована сталь	Діаметр 5 мм	10 м	10153828
			15 м	10153829
			20 м	10153830
			25 м	10154689
			30 м	10154690
Синтетичний трос		Діаметр 6 мм	20 м	10148278

Продукт відповідає вимогам українського «Технічне регулювання безпеки машин» і відповідає частинам ДСТУ EN 1496: 2006 класу В, з виключенням з §7g не обмежуючи використання в особистих порятунку тільки, а й призначене для використання для підйому і зниження особистого та матеріалу.

(1) Опис лебідки: лебідка призначена для використання з триногою MSA Workman Tripod (рис. 17). Її також можна використовувати з іншими анкерними кріпленнями, затвердженими MSA. Лебідка слугує основним підйомним та опускним пристроєм для систем, що використовують триногою для розміщення обладнання для роботи у замкненому просторі над ділянкою, до якої потрібен доступ. Лебідка встановлюється на боковій поверхні ноги триногою. Це положення дозволяє керувати лебідкою оператору, який знаходиться на поверхні удаліні від точки доступу до замкненого простору, максимально збільшує доступний для використання простір всередині триногою та збільшує стійкість завдяки зниженню центра ваги триногою.

### ЗАСТЕРЕЖЕННЯ

**Якщо лебідка MSA Workman Winch встановлена на тринозі MSA Workman Tripod, для пропускання каната крізь центральне вушко голівки триногою потрібні ролик і карабін. Див. рис. 17**

Примітка. Під час використання лебідки для підйому і опускання людей необхідна незалежна система захисту від падіння. Рекомендується блокуючий пристрій з підвісним стропом MSA. MSA також пропонує інші системи захисту від падіння. (2) Внутрішні механізми лебідки захищені міцними пластиковими корпусами. Усі деталі оцинковані або зроблені з нержавіючої сталі для запобігання корозії. Навантажувальний кінець канату закінчується шарнірним гаком із карабіном з автоматичним блокуванням, який вимагає двох окремих певних маніпуляцій для розблокування та відкриття замка карабіна. При звільненні замок карабіна буде автоматично закритий та заблокований.

### ЗАСТЕРЕЖЕННЯ

**Користувач повинен запобігати утворенню слабких місць каната, які уможливають вільне падіння. Для запобігання утворенню слабо намотаних витків каната на барабані завжди прикладайте до каната зусилля не менше 6,75 кг при його розмотуванні.**

Зазвичай лебідка керується за допомогою стандартної кривошипної рукоятки, зображеної на рис. 1. Щоб випустити канат або опустити вантаж, обертайте рукоятку проти годинникової стрілки. Щоб втягнути канат або підняти вантаж, обертайте рукоятку за годинниковою стрілкою. Щоб залишити вантаж у підвішеному стані, відпустіть рукоятку. Гальмо у привідному механізмі запобігає вільному обертанню барабана. Гальмо працює навіть при знятті ручного зусилля.

**2. Технічні характеристики.** Усі лебідки MSA Workman Winch включають декілька стандартних функцій: (1) номінальна вантажність 140 кг для людей і 225 кг для матеріалів. (2) Відкритий намотувальний барабан зі сталевим кабелем діаметром 5 мм або синтетичним тросом діаметром 6 мм. (3) Вбудований амортизатор. (4) Привід з муфтою зчеплення для запобігання перевантаження лебідки та зниження ймовірності травм для людей при зіткненні з несучим елементом під час підйому. (5) Система подвійного гальмування. (6) Міцний корпус та монтажна скоба. (7) Шарнірний гак з карабіном з автоматичним блокуванням. (8) Складана кривошипна рукоятка. (9) Механізм укладки каната для запобігання заплутування каната на барабані. (10) Можливість використання RFID.

**3. Навчання.** Покупець лебідки MSA Workman Winch має забезпечити ознайомлення користувачів виробу з цими інструкціями та їхнє навчання компетентною особою. Ви маєте пройти належне навчання використанню лебідки MSA Workman Winch і повністю розуміти, як вона працює.

**4. Вимоги до анкерного кріплення.** Анкерне кріплення, яке використовується для підтримки лебідки під час підйому людей, має бути досить міцним, щоб утримувати вантаж з урахуванням належного запасу міцності. Необхідний запас міцності складає 10:1 для підйому/опускання людей і 6:1 для матеріалів. Для підйому людей анкерне кріплення повинно мати міцність не менш ніж 10 кН. Необхідно використовувати резервний пристрій захисту від падіння.

**5. План рятувальних робіт.** Користувач повинен мати план рятувальних робіт та наявні засоби для його виконання. Цей план повинен містити необхідне обладнання та спеціальне навчання, яке потрібне для швидкого вжиття рятувальних заходів за будь-яких передбачуваних умов. У процесі рятування необхідно підтримувати постійний безпосередній або опосередкований візуальний зв'язок або будь-який інший вид зв'язку з особою, яку рятують.

**6. Сумісність частин системи.** Усі компоненти (наприклад, прив'язні реміні безпеки для всього тіла, самовисувний підвісний трос, карабін, гак з карабіном тощо), під'єднані до цієї лебідки MSA Workman Winch, ПОВИННІ бути сумісними. Лебідка MSA Workman Winch розрахована на використання із затвердженими MSA компонентами і під'єднаними підсистемами. Використання агрегату лебідки MSA Workman Winch з виробами, які не отримали письмове затвердження MSA, може несприятливо вплинути на функціональні можливості компонентів системи та надійність усієї системи. Зв'яжіться з MSA, якщо у вас є якісь питання, або для отримання додаткової інформації.

**7. Фізичні обмеження.** Для виконання робіт на висоті необхідний добрий фізичний стан. Певні хвороби можуть поставити під загрозу безпеку користувачів при звичайному використанні лебідки MSA Workman Winch та в аварійних ситуаціях (приймання ліків, серцево-судинні проблеми тощо). Якщо ви не впевнені, проконсультуйтеся зі своїм лікарем перед використанням. Вагітним жінкам та неповнолітнім ЗАБОРОНЯЄТЬСЯ користуватися лебідкою MSA Workman Winch.

**8. Експлуатація лебідки.** (1) Персонал, який використовує лебідку для підйому/опускання/переміщення, повинен використовувати засоби захисту від падіння, такі як MSA Rescuer або MSA RTFA (блокуючий пристрій з підвісним стропом), а також прив'язні реміні безпеки для всього тіла, які відповідають стандарту EN 361 (Технічний регламент Митного союзу TP TC 019/2011; український стандарт: ДСТУ EN 361:2008). Під час використання лебідки для підйому людей забороняється піднімати одночасно більше однієї людини. Забороняється одночасно піднімати людей і матеріали.

**⚠ ЗАСЕРЕЖЕННЯ**

(1) Забороняється залишати підвішений на лебідці вантаж без догляду. (2) Завжди перевіряйте, що канат змотується з барабана лебідки прямо, а не під кутом. (3) Забороняється перевищувати максимальну номінальну вантажність при підйомі людей, вказану на таблиці з технічними характеристиками лебідки. (4) Забороняється модифікувати механізм лебідки. (5) Забороняється використовувати дві або більше лебідок для підйому або опускання людей. Переміщення навантаження може призвести до перенесення всього навантаження на одну лебідку і викликати послідовну відмову обох пристроїв. (6) При кожному підйомі вантажу спочатку випробуйте лебідку, піднявши вантаж на кілька сантиметрів. (7) Не наближайте руки до точок затиснення навколо вантажних канатів, роликів і барабанів під час роботи. (8) Завжди забезпечуйте рівномірну укладку каната при його розмотуванні або намотуванні, направляючи канат. При направленні каната надягайте рукавичку для захисту від порізів та уламків дроту. Постійно перевіряйте рівномірність укладки під час роботи. (9) Критично важливо, щоб оператор лебідки був розташований на безпечній відстані від будь-якого місця, де існує небезпека падіння, або людей, яких піднімають, які можуть призвести до травми у випадку втрати рівноваги оператором або у випадку падіння людей, яких піднімають. При керуванні лебідкою на ділянці, де існує небезпека падіння, оператор повинен використовувати відповідні засоби для захисту від падіння, приєднані до незалежного анкерного кріплення. (10) Усі маркувальні знаки повинні бути видимі, і оператор не повинен знаходитися між корпусом лебідки та канатом. Оператор лебідки завжди повинен керувати лебідкою таким чином, щоб корпус і рукоятка знаходилися між ним та людьми, яких піднімають. (11) Забороняється встановлювати лебідку таким чином, щоб будь-який робітник мав бути розташований на одній лінії з натягнутим канатом лебідки. У випадку обриву каната накопичена енергія може викликати відскок каната з достатньою силою, щоб призвести до серйозної або смертельної травми.

(2) Опускання людей: для опускання людей за допомогою лебідки обертайте кривошипну рукоятку проти годинникової стрілки. Щоб витягнути канат з лебідки за відсутності підвішеного вантажу, обертайте кривошипну рукоятку за годинниковою стрілкою, прикладаючи при цьому до каната зусилля не менше 6,75 кг. Щоб відновити підйом, обертайте кривошипну рукоятку за годинниковою стрілкою.

(3) Підвішування людей: щоб залишити людей у підвішеному стані, повільно відпустіть рукоятку.

(4) Підйом людей: для підняття людей за допомогою лебідки обертайте кривошипну рукоятку за годинниковою стрілкою. Під час намотування каната буде чути клацання. При намотуванні каната перевіряйте, що він намотується на барабан рівномірно і щільно.

**⚠ ЗАСЕРЕЖЕННЯ**

**У випадку падіння підніміть вантаж перед опусканням, щоб звільнити заскочки допоміжного гальма. Перед тим як спробувати опустити вантаж, підніміть його принаймні на половину оберту барабана. Якщо заскочки допоміжного гальма не будуть звільнені після падіння, канат не буде розмотуватися з лебідки.**

(5) Кислотні, лужні та інші агресивні середовища можуть пошкодити апаратні елементи цієї лебідки MSA Workman Winch. При роботі в хімічно агресивному середовищі проконсультуйтеся з MSA, щоб визначити прийнятні для ваших конкретних умов компоненти системи. Хімічно небезпечні фактори, висока температура і корозія можуть пошкодити лебідку MSA Workman Winch. У середовищах з хімічно небезпечними факторами, високою температурою та корозією необхідно частіше проводити формальні перевірки. Не використовуйте лебідку за умов температур нижче  $-40^{\circ}\text{C}$  або вище  $54^{\circ}\text{C}$ . Не піддавайте її впливу корозійних середовищ впродовж тривалого часу. При роботі поблизу джерел електричного живлення під напругою будьте дуже обережні. Дотримуйте безпечну робочу відстань (бажано не менше 3 м) від джерел небезпеки враження електричним струмом. При роботі поблизу рухомих деталей машин (наприклад, конвеєрів, обертювальних валів, пресів тощо) переконайтеся, що у жодних частинах системи немає незакріплених елементів.

**9. Указання з перевірки.** Усі вироби MSA перед поставкою проходять перевірку і випробування в контрольованих умовах на заводі. Перевірка користувачем, обслуговування і зберігання обладнання набувають особливої важливості після того, як виріб зазнав впливу потенційно суворих умов навколишнього середовища і робочого місця. Перед кожним використанням користувач повинен ретельно перевірити пристрій, виконуючи інструкції та вказівки на маркуванні. Перевірте роботу пристрою згідно інструкцій в цьому розділі та огляньте його, щоб перевірити наявність надмірного зношення, пошкоджень, деформацій або відсутніх деталей. Частота періодичних перевірок залежить від суворості умов навколишнього середовища та частоти використання пристрою, але вони мають виконуватися компетентною особою принаймні раз на 6 місяців. Результати такої перевірки мають бути задокументовані з використанням формулярів перевірки, наведених наприкінці цих інструкцій для користувача. Відповідні місяць і рік повинні бути зазначені на сітці перевірок на виробі за допомогою сталевого штампу. Будьте обережні, щоб не пошкодити корпус лебідки.

**⚠ ЗАСЕРЕЖЕННЯ**

**Якщо для перевірки якоїсь функції лебідки потрібен пробний вантаж, не використовуйте в якості вантажу людей. Переконайтеся, що ділянка під лебідкою вільна від будь-яких перешкод. Завжди перевіряйте функції лебідки перед кожним використанням.**

(1) Перевірка розмотування та намотування каната: встановіть лебідку на придатному анкерному кріпленні (наприклад, на тринозі MSA Workman Tripod), щоб уможливити обертання рукоятки. Підтримуючи канат лебідки натягнутим, поверніть кривошипну рукоятку проти годинникової стрілки, щоб розмотати канат. Потім поверніть рукоятку за годинниковою стрілкою, щоб перевірити правильність намотування каната. Клацання означає, що канат намотується неправильно. Якщо клацання не чути, виріб необхідно вивести з експлуатації і повернути до MSA. Під час розмотування і намотування каната перевірте, що напрямні забезпечують щільне намотування каната на барабан. (2) Перевірка рукоятки: перевірте наявність тріщин, деформацій та корозії на рукоятці. При виявленні будь-якого з цих дефектів виріб необхідно вивести з експлуатації і зв'язатися з MSA для отримання запасної рукоятки. (3) Перевірка маркування: перевірте наявність усіх маркувальних знаків. Переконайтеся, що всі знаки ясно видимі (не пошкоджені) та розбірливі. Перевірте, що з дати попередньої перевірки на сітці перевірок пройшло менше 6 місяців. Якщо з дати попередньої перевірки пройшло 6 місяців, виріб повинен бути виведений з експлуатації для перевірки компетентною особою згідно з указанням у цій інструкції для користувача. (4) Перевірка болтів та гайок: за допомогою пальців перевірте затяжку усіх болтів та гайок на корпусі. Якщо вони ослаблені, затягніть їх. Перевірте, чи всі болти, гайки та інші деталі знаходяться на місцях і чи не були якісь з них неправильно замінені або якимось чином змінені. (5) Перевірка монтажної скоби, корпусу і барабана: уважно огляньте корпус, барабан і монтажну скобу, щоб перевірити наявність ознак тріщин, ум'ятин, деформацій чи розривів. Незначні ум'ятини, які не впливають на функціональність, не вимагають від користувача жодних дій. При виявленні тріщин у матеріалах поверніть виріб для обслуговування. Якщо виріб випадково упустили, це може призвести до деформації внутрішніх компонентів. Перевірте ознаки того, що натискна пластина третя о барабан. Це буде помітно за зношенням реборд барабана, крім того, користувач може відчувати нерівномірний опір під час обертання кривошипної рукоятки. При виявленні пошкодження, яке перешкоджає нормальному експлуатації лебідки, її треба вивести з експлуатації. Незначні ум'ятини або деформації, які не впливають на функціональність, не вимагають від користувача жодних дій. (6) Перевірка гака з карабіном: перевірте усі деталі шарнірного гака з карабіном на наявність деформацій, тріщин, глибоких зазубень, ум'ятин або надрізів. Також перевірте наявність ознак того, що гак з карабіном зазнав впливу сильного нагрівання, що могло вплинути на його міцність. Перевірте наявність ознак корозії або надмірного зношення і виведіть пристрій з експлуатації, якщо виникають сумніви з приводу того, що виявлене зношення та/або корозія могли вплинути на його міцність або функціональність. Перевірте, що корпус карабіна вільно обертається навколо болта, який з'єднує його з вушком карабіна. (7) Перевірка кріплення каната: Трос: перевірте дві кінцеві муфти та кінцеву сергу каната. Якщо у виробі користувача для кріплення гака з карабіном використовується сточина, вона має бути повністю і щільно загорнута без петель або вільних кінців. Синтетичний трос: перевірте канат, який знаходиться всередині амортизатора і пластикового коуша. У разі виявлення ознак пошкодження каната слід вилучити цей вузол з експлуатації. Середній термін використання синтетичного троса становить 10 років. Проте наступні фактори можуть зменшити ефективність виробу та його термін використання: неправильне зберігання й використання, механічна деформація, взаємодія з хімічними речовинами (кислотами та лугами) і вплив високої температури. За таких умов вимагається частіший огляд. (8) Перевірка ролика: Перевірте усі деталі ролика на наявність деформацій, тріщин, глибоких зазубень, ум'ятин або надрізів. Перевірте наявність ознак корозії або надмірного зношення і виведіть пристрій з експлуатації, якщо виникають сумніви з приводу того, що виявлене зношення та/або корозія могли вплинути на його міцність або функціональність. (9) Перевірка карабіна: перевірте усі деталі карабіна на наявність деформацій, тріщин, глибоких зазубень, ум'ятин або надрізів. Перевірте наявність ознак корозії або надмірного зношення і виведіть пристрій з експлуатації, якщо виникають сумніви з приводу того, що виявлене зношення та/або корозія могли вплинути на його міцність або функціональність.

**ПОПЕРЕДЖЕННЯ**

Прив'язні ремені безпеки для всього тіла є єдиним прийнятним пристроєм для утримання тіла, яке може бути використане в системі захисту від падіння.

Система захисту від падіння ПОВИННА бути приєднана ТІЛЬКИ до заднього півкільця ременів або до переднього півкільця тільки за допомогою кріплення системи захисту від падіння «А». Ці точки також можна використовувати для приєднання рятувальної системи. Забороняється використовувати півкільця на стегні для захисту від

падіння. Півкільце на стегні ременів MAE використовуватися ТІЛЬКИ для приєднання до системи закріплення робочої зони (EN 358) (Технічний регламент Митного союзу TP TC 019/2011; український стандарт: ДСТУ EN 358:2001). ЗАБОРОНЯЄТЬСЯ використовувати його для систем захисту від падіння.

Лебідка MSA Workman Winch MAE бути перевірена перед кожним використанням, щоб переконатися в її працездатності. Огляньте лебідку MSA Workman Winch повністю, щоб перевірити наявність сильного зношення, відсутніх або зламаних елементів, корозії або інших пошкоджень. Перевірте наявність та читаність маркувальних знаків, наявність ознак неправильної роботи, неправильної посадки або деформації будь-яких компонентів. Не використовуйте лебідку MSA Workman Winch до отримання письмового підтвердження компетентної особи, якщо під час огляду буде виявлено небезпечний стан. Крім того, лебідка MSA Workman Winch MAE перевіряється кожні 6 місяців компетентною особою, яка уповноважена згідно з поточним законодавством країни використання. Див. указання з перевірки.

ЗАБОРОНЯЄТЬСЯ модифікувати або намагатися відремонтувати лебідку MSA Workman Winch. Тільки MSA або сторони, які мають письмовий дозвіл MSA, можуть ремонтувати лебідку MSA Workman Winch. Забороняється використовувати систему з перевищенням її обмежень або для будь-якої іншої цілі, крім тієї, для якої вона призначена.

Гаки з карабіном і карабіни не повинні бути з'єднані один з одним. Не зав'язуйте вузлу на підвісному стропі. Не під'єднуйте два гаки з карабіном до одного півкільця. Не покладайтеся на дотик або звук для перевірки правильності зачеплення гака з карабіном. Завжди перевіряйте правильність зачеплення візуально. Перед використанням переконайтеся, що замок і фіксатор закриті.

Не допускайте утворення вм'ятин або деформації корпусу. Не упускайте пристрій з будь-якої висоти. Завжди ставте його акуратно. Під час використання не допускайте контакту каната з гострими кутами і гранями. Не допускайте утворення петель на канаті, що провисає, які при його натяганні викликають перекучування. Не допускайте попадання сторонніх предметів всередину корпусу. Не допускайте защемлення або роздавлювання каната. Не використовувати, якщо можуть впасти предмети або виникнути інші перешкоди роботі чи належному функціонуванню цього пристрою.

Для безпеки користувачів необхідно, щоб у випадку перепродажу лебідки MSA Workman Winch за межами початкової країни призначення перепродавач надав інструкції та іншу необхідну інформацію про використання, обслуговування, періодичний огляд та ремонт мовою країни, в якій буде використовуватися лебідка MSA Workman Winch.

Ігнорування цих попереджень або неправильне використання може призвести до нанесення серйозної шкоди для здоров'я або навіть до смерті користувача.

## ТЕХНІЧНЕ ОБСЛУГОВУВАННЯ ТА ЗБЕРІГАННЯ

Дотримуйтеся інструкцій з очищення, наведених у цьому розділі, щоб запобігти несприятливому впливу на матеріали, які містяться у виробі.

Періодично за допомогою чистої вологої (не мокрої) тканини видаляйте бруд або забруднення, які можуть викликати корозію або погіршити розбірливість маркувальних знаків. Ніколи не використовуйте розчинники для очищення корпусу, бо вони можуть розчинити клей, який застосовується для маркувальних знаків. Використовуйте чисту суху тканину, щоб витерти насухо трос, повільно змотуючи його назад до пристрою. Якщо необхідно, змастіть після цього трос.

Масло треба наносити тільки на чистий сухий трос, оскільки воно ефективне, тільки якщо покриття входить у контакт з металом. Якщо під час перевірки виявлено утворення забруднень, використовуйте волокісту щітку з густою щетиною (не дротяну) для їх видалення. Ніколи не використовуйте бензин або газ у якості розчинника. Приділяйте особливу увагу очищенню просівів між сталками троса, щоб масло могло потрапити в серцевину троса і заповнити ці просіві з метою перешкодження потрапляння вологи та сторонніх часток. Використовуйте вологістийке масло для польових умов з низькою в'язкістю, яке не викликає корозії. Його можна наносити щіткою або тканиною, змоченою в маслі. Витріть надлишок мастила чистою сухою тканиною.

Точні часові інтервали між операціями змащування вказати неможливо. Однак трос має бути завжди змащений належним чином. На необхідність змащування вкажуть результати періодичних перевірок. У корозійних середовищах трос потрібно чистити й змащувати частіше. Якщо лебідка виводиться з експлуатації на тривалий термін, перед зберіганням трос треба очистити й змастити.

Примітка. Не змащуйте жодних інших частин лебідки, крім дротяного троса й гака з карабіном. Механізм намотування лебідки практично не потребує обслуговування. Усі підшипники є самозмащувальними. Лебідка не містить деталей, які обслуговуються користувачем. Пошкоджене обладнання або обладнання, що потребує обслуговування, необхідно помітити як «НЕПРИДАТНЕ» й вивести з експлуатації. Позапланове технічне обслуговування (крім очищення) і ремонт, на штаті заміни деталей, мають виконувати спеціалісти компанії MSA. Не намагайтеся виконувати ремонт на місці.

Компанія MSA рекомендує проводити дозволену заводом-виробником періодичну повторну сертифікацію механічних пристроїв згідно з інтервалами, зазначеними в таблиці нижче. Хоча це і вважається найкращим методом, остаточне рішення ухвалюється на розсуд компетентного фахівця. Компанія MSA вимагає, щоб компетентний фахівець (не користувач) проводив періодичну перевірку згідно з інтервалами, зазначеними в таблиці нижче, або місцевими нормами. Перевірка є обов'язковою.

Інтенсивність експлуатації	Приклади використання	Умови експлуатації	Періодичність ОБОВ'ЯЗКОВИХ перевірок, що їх виконує компетентний фахівець	Періодичність проведення РЕКОМЕНДОВАНОЇ повторної сертифікації, дозволеної заводом-виробником
Нечаста — низька	Рятувальні роботи, роботи в обмеженому просторі, технічне обслуговування на виробничому об'єкті	Належні умови зберігання, експлуатація в приміщенні або нечаста експлуатація на відкритому повітрі, за кімнатної температури, у чистому середовищі	Раз на рік	Принаймні один раз на 2—5 років
Помірна — висока	Транспортування, будівництво, комунальні послуги, склад	Задовільні умови зберігання, експлуатація в приміщенні або тривала експлуатація на відкритому повітрі, за будь-якої температури, у чистому або запиленому середовищі	Раз на півроку — раз на рік	Принаймні один раз на 1—2 роки
Інтенсивна — безперервна	Будівництво, нафтогазова й гірничо-промисловість	Незадовільні умови зберігання, тривала або безперервна експлуатація на відкритому повітрі, за будь-якої температури, у брудному середовищі	Раз на квартал — раз на півроку	Принаймні один раз на рік

Стандарт AS/NZS 1891.4 вимагає виконання перевірки компетентним фахівцем принаймні один раз на 6 місяців. Крім того, компанія MSA рекомендує проведення обслуговування інспектором, який займається обладнанням для забезпечення безпеки під час роботи на висоті, принаймні один раз на 5 років. Зберігайте лебідку MSA Workman Winch у прохолодному, сухому і чистому місці, не допускаючи потрапляння прямих сонячних променів. Уникайте місць, де можуть бути наявні жара, волога, світло, мастило та хімікати або їхні випари, а також інші фактори, що викликають зношення. Не зберігайте пошкоджене або потребуюче обслуговування обладнання у тому ж місці, що й справне обладнання. Сильно забруднене або мокре обладнання необхідно піддати належному обслуговуванню (наприклад, висушити і очистити) перед зберіганням. Перед використанням обладнання після тривалого зберігання компетентна особа має виконати формальну перевірку.

Транспортуйте лебідку MSA Workman Winch в упаковці, яка захищає від розрізів, вологи, хімікатів та їхніх випарів, екстремальних температур та ультрафіолетового випромінювання.

Перелік компонентів і додаткового приладдя:

Номер елемента	Номер деталі	Найменування	Номер рисунку в керівництві
1	10116521	Тринога MSA Workman Tripod	42
2	506222	Ролик	41
3	10129888	Карабін	40

## SRPSKI

## UPUTSVA ZA UPOTREBU

## 1. Opis proizvoda vitlo MSA Workman Winch

Vitlo MSA Workman Winch je predviđeno za podizanje, spuštanje i pozicioniranje ljudi ili materijala. Ne treba da se koristi kao uređaj za zaustavljanje pada. Konstruisano je za upotrebu u kombinaciji sa MSA konektorima za pozicioniranje, uređajima za zaustavljanje pada i drugim komponentama s kojima sačinjava celokupne sisteme za prenos, radno pozicioniranje, spasavanje u hitnim slučajevima i evakuaciju personala. Na raspolaganju su i MSA komponente za pomoćno zaustavljanje pada kod svih takvih sistema. U kombinaciji sa tronošcem MSA Workman Winch, vitlo MSA Workman Tripod može da se koristi u vertikalnom smeru.

Vitla MSA Workman Winch su dostupna u dužinama od 10m, 15m, 20m, 25m i 30m, vidi tabelu za detaljne informacije o tim konfiguracijama.

KONSTRUKCIJA UŽETA				
Naziv proizvoda	Materijal	Veličina užeta	Dužina	P/N
Vitlo MSA Workman Winch	Nerotirajući nerđajući čelik	Preč. 5 mm	10 m	10147566
			15 m	10147567
			20 m	10147296
			25 m	10154687
			30 m	10154688
	Galvanizovani čelik	Preč. 5 mm	10 m	10153828
			15 m	10153829
			20 m	10153830
			25 m	10154689
	Sintetičko uže	Preč. 6 mm	20 m	10154690
20 m			10148278	

(1) Opis vitla: Vitlo je konstruisano za upotrebu s tronošcem MSA Workman Tripod (slika 17). Može da se koristi i sa drugim konektorima za pozicioniranje, odobrenim od kompanije MSA. Vitlo služi kao primarni uređaj za dizanje i spuštanje kod sistema koji koriste tronožac za pozicioniranje opreme iznad otvora ograničenog prostora u koji treba da se ulazi. Vitlo se montira bočno, na nogaru tronošca. Ovaj položaj dozvoljava rad vitla uz nadzor radnika na površini, udaljenog od tačke pristupa u ograničeni prostor, maksimizuje korisni prostor u unutrašnjem delu tronošca i povećava stabilnost spuštanjem težišta tronošca.

**⚠ OPREZ**

**Kada se vitlo MSA Workman Winch montira na tronožac MSA Workman Tripod, za postavljanje užeta u centar okca glave tronošca potrebni su čekrk i karabiner. Vidi sliku 17.**

Napomena: Kod upotrebe vitla za dizanje i spuštanje personala, neophodan je dodatni sistem za zaustavljanje pada. Preporučuje se uvlačivi tip MSA uređaja za zaustavljanje pada. Kompanija MSA nudi i druge sisteme za dizanje i spuštanje pada. (2) Unutrašnji mehanizmi vitla su zaštićeni robusnim plastičnim kućištem. Svi delovi su od pocinkovanog čelika ili nerđajućeg čelika, da bi bili otporni na koroziju. Utovarni kraj užeta završava sa samoblokirajućom obrtnom kukom sa žičanom bravicom, koja zahteva dve posebne i različite operacije za otključavanje i otvaranje uklopne brave. Kada se otpusti, uklopna brava se automatski zatvara i zaključava.

**⚠ OPREZ**

**Korisnik treba da spreči razvijanje labavih delova na užetu koji bi izazvali slobodan pad. Da bi se sprečilo razvijanje takvih labavih delova na dobošu, uvek održavajte najmanje 6.75 kg napetosti užeta dok ga odmotavate.**

Vitlom se normalno rukuje putem standardne ručice, prikazane na slici 1. Da biste izvukli užu ili spustili teret, okrećite ručicu u levo. Da biste uvukli užu ili podigli teret, okrećite ručicu u desno. Da biste okačili teret, pustite ručicu. Kočnica u pogonskom mehanizmu sprečava slobodno kretanje doboša. Kočnica radi čak i kada se ukloni ručna snaga.

**2. Specifikacije:** Sva vitla MSA Workman Winch imaju nekoliko standardnih funkcija: (1) Procenjeno radno opterećenje od 140 kg za ljude i 225 kg za materijal. (2) Otvoreni doboš sa čeličnom sajmom od 5 mm ili sintetičkim užetom od 6 mm. (3) Ugrađeni uređaj za apsorbovanje udara. (4) Pogon sa spojnicom za sprečavanje preopterećenja i za sniženje mogućnosti povrede osobe, ako se tokom dizanja uplete u neki od konstruktivnih delova. (5) Sistem sa dvostrukim kočenjem. (6) Robusno kućište i montažni nosač. (7) Samoblokirajuća obrtna kuka sa žičanom bravicom. (8) Sklopiva ručica. (9) Mehanizam za ravnomerno namotavanje, koji sprečava uplitanje sajle na dobošu. (10) Omogućen RFID.

**3. Obuka:** Nabavljač vitla MSA Workman Winch snosi odgovornost da obezbedi upoznavanje s ovim uputstvom za korisnike i obuku od strane kompetentne osobe. Pobrinite se da dobijete adekvatnu obuku za upotrebu ovog vitla MSA Workman Winch i da u potpunosti razumete kako funkcioniše.

**4. Zahtevi za sidrište:** Sidrište koje se koristi za vešanje vitla za dizanje personala mora da bude dovoljno jako da bi izdržalo teret uz adekvatan faktor sigurnosti. Sigurnosni faktori neophodni za dizanje/spuštanje su 10:1 za personal i 6:1 za materijal. Za dizanje personala, sidrište mora da ima minimalnu čvrstoću od 10 KN. Mora se koristiti i pomoćni sistem za zaustavljanje pada.

**5. Plan za spasavanje:** Korisnik mora imati plan za spasavanje i sredstva za njegovo izvođenje; taj plan mora da sadrži opremu i specijalnu obuku za sprovođenje hitnog spasavanja u svim predvidljivim uslovima. Za celo vreme procesa spasavanja treba održavati direktan ili indirektan vizuelni kontakt ili neku drugu vrstu komunikacije osobom koja se spasava.

**6. Kompatibilnost delova sistema:** Sve komponente (npr. pojas za celo telo, samouvlačeće užu, karabiner, kuka sa žičanom bravicom, itd.) priključene na ovo vitlo MSA Workman Winch moraju biti kompatibilne. Vitlo MSA Workman Winch je konstruisano da se koristi sa komponentama i podsistemima za povezivanje odobrenim od kompanije MSA. Upotreba podsklopa vitla MSA Workman Winch sa proizvodima drugih proizvođača, koji nisu pismeno odobreni od strane MSA, može imati loš uticaj na funkcionalnu sposobnost između sistemskih komponenti i pouzdanosti celog sistema. Kontaktirajte kompaniju MSA ako imate pitanja ili ako vam treba više informacija.

**7. Fizička ograničenja:** Za obavljanje poslova na visini potrebna je dobra fizička kondicija. Neka zdravstvena stanja mogu ugroziti bezbednost korisnika tokom normalne upotrebe vitla MSA Workman Winch, a i tokom hitnih slučajeva (npr. uzimanje lekova, kardio-vaskularni problemi, itd.). U slučaju nedoumice, pre upotrebe se konsultujte s lekarom. Trudnice NIKADA NE SMEJU koristiti vitlo MSA Workman Winch.

**8. Rad vitla:** (1) U skladu sa EN 361 personal koji koristi vitlo za dizanje/spuštanje/pozicioniranje mora da ima pomoćni sistem za zaustavljanje pada, kao na primer uređaj spasilac MSA ili MSA RTFA (uvlačivi tip uređaja za zaustavljanje pada), a pored toga još i pojas za celo telo. Kod upotrebe vitla za personal, na njemu nikada ne sme da bude više od jedne osobe istovremeno. Nikada nemojte nositi i ljude i materijal istovremeno.

**⚠ OPREZ**

**(1) Nikada ne ostavljajte da teret visi sa vitla kada nema nikoga. (2) Uvek proveravajte da li se užu pravo odmotava iz doboša vitla - nikada ne sme biti pod uglom. (3) Nikada nemojte prekoračiti maksimalnu nominalnu težinu osobe, navedenu na etiketi sa specifikacijama vitla. (4) Nikada nemojte menjati mehaniku vitla. (5) Nikada nemojte koristiti dva ili više vitla za dizanje ili spuštanje ljudi. Prebacivanje težine osobe može postaviti ceo teret na jedno vitlo, izazivajući kvar obeju uređaja. (6) Kod svakog podizanja tereta, prvo testirajte vitlo podizanjem tereta nekoliko centimetra. (7) Uvek držite ruke dalje od tačaka oko užeta koje nosi teret, čekrka, i doboša, na kojima možete da se ukleštite. (8) Dok izvlačite ili uvlačite žicu, uvek vodite računa o ravnomernom odmotavanju vodeći je. Vodite žicu rukom u rukavici da vas žica ne bi posekla ili da vam se ne bi zarili odlomljeni iveri. Tokom rada neprestano kontrolišite ravnomerno odmotavanje. (9) Od suštinskog značenja je da operator ostane na bezbednoj razdaljini od bilo kakve opasnosti od pada ili okačene osobe, da je ne bi povredio ako izgubi ravnotežu ili da okačena osoba ne bi povredila njega u slučaju pada. Kada rukuje vitlom u opasnoj zoni, operator mora da nosi odgovarajuću opremu za zaštitu od pada, priključenu na nezavisno sidrište. (10) Sve etikete moraju biti vidljive, a operator nikada ne sme stajati između vitla i žice. Operator vitla uvek mora da rukuje njime, tako da između njega i okačene osobe stoje kućište i ručica za okretanje. (11) Nikada nemojte montirati vitlo na mestu, na kojem neki od radnika iz ekipe mora da stoji u redu sa zategnutom žicom vitla. Ako se žica otkaci, nakupljena energija može izazvati efekat povratnog dejstva žice snagom koja je dovoljno velika da izazove teške pa čak i fatalne povrede.**

(2) Spuštanje personala: Da biste spustili okačenu osobu, okrećite ručicu u levo. Da biste izvukli užu iz vitla, kada na njemu nema tereta, okrećite ručicu u levo, izvlačeći užu sa najmanje 6,75 kg snage. Da biste nastavili sa dizanjem, okrenite ručicu u desno.

(3) Vešanje personala: Da biste okačili osobu, polako pustite ručicu.

(4) Dizanje personala: Da biste dizali okačenu osobu, okrećite ručicu u desno. Kod uvlačenja užeta čuje se klikanje. Kada uvlačite užu, proverite da li se ovo uvlači ravnomerno i čvrsto oko doboša.

**⚠ OPREZ**

***U slučaju pada, prvo podignite, pa spuštajte, da biste oslobodili sekundarne zapone kočnice. Prvo podignite najmanje pola kruga doboša, pre nego što krenete sa spuštanjem. Ukoliko se nakon pada ne oslobode zaponi sekundarne kočnice, vitlo neće odmotavati žicu.***

(5) Kisele, alkalne ili druge sredine sa oštrim supstancama mogu oštetiti mehaničke delove vitla MSA Workman Winch. Ako radite u hemijski agresivnoj sredini, konsultujte se sa MSA da vam odrede pogodne sistemske komponente za date uslove. Hemijske opasnosti, toplota i korozija mogu oštetiti vitlo MSA Workman Winch. U sredinama sa hemijskom opasnošću, toplotom i korozijom potrebne su češće zvanične inspekcije. Nemojte ga koristiti u sredinama sa temperaturama ispod -40°C i iznad 54°C. Nemojte ga duže vremena izlagati korozivnim sredinama. Budite krajnje obazrivi pri radu u blizini električnih izvora. Održavajte bezbednu razdaljinu (po mogućnosti najmanje 3 m) od električnih opasnosti. Kada radite u blizini pokretnih mašinskih delova (npr. transportnih traka, rotirajućih vratila, presa, itd.), proverite da na sistemu nema labavih elemenata.

**9. Smernice za inspekciju:** Svi proizvodi firme MSA su pre isporuke pregledani i testirani pod kontrolisanim uslovima fabrike. Inspekcija, održavanje i skladištenje opreme od strane korisnika imaju još veći značaj, ako se proizvod koristi u potencijalno teškim uslovima sredine i radnog mesta. Pre svake upotrebe, korisnik treba pažljivo pregledati uređaj pridržavajući se uputstava i oznaka. Pregledajte funkcionisanje uređaja u skladu sa uputstvima u ovom delu i proverite da na njemu nema znakova jakog habanja, oštećenja, promene i dali su svi delovi na mestu. Učestalost periodičnih pregleda zavisi od težine ekoloških uslova i učestalosti upotrebe uređaja, ali se mora obavljati najmanje svakih 6 meseci od strane kompetentne osobe. Rezultati tih pregleda se moraju dokumentovati u obrascima za inspekciju, na kraju ovog uputstva. Odgovarajući mesec i godina se moraju trajno označiti pomoću čeličnog žiga na tabelarnom dijagramu za inspekcije, na samom proizvodu, vodeći pri tom računa da se ne ošteti kućište vitla.

**⚠ OPREZ**

***Ako je potreban probni teret da bi se obavila inspekcija neke funkcije vitla, nemojte koristiti ljude kao teret. Proverite da na prostoru oko vitla nema smetnji. Uvek proveravajte funkcije vitla pre svake upotrebe.***

(1) Odmotavanje i povlačenje užeta za inspekciju: Okačite vitlo na odgovarajući konektor za pozicioniranje (kao što je tronožac MSA Workman Tripod) da biste omogućili rad ručice. Održavajući napetost užeta vitla, okrećite ručicu u levo da biste odmotali užu. Zatim okrećite ručicu u desno da biste proverili da li se užu uvlači kako treba. Zvuk klikanja ukazuje na pravilno uvlačenje. Ako se ne čuje klikanje, povucite proizvod iz upotrebe i vratite ga u MSA. U toku izvlačenja i uvlačenja, proverite da li vodilja za namotava užu čvrsto oko doboša. (2) Inspekcija ručice: Proverite da ručica nije napukla, savijena ili zardala. Povucite proizvod iz upotrebe, ako primetite neko od ovih stanja i obratite se u MSA za zamenu. (3) Inspekcija oznaka: Proverite jesu li sve oznake na mestu. Pobrinite se da sve oznake budu čiste (da nisu oštećene) i čitljive. Proverite je li datum na tabelarnom dijagramu u okviru prethodnih 6 meseci. Ako je od prethodne inspekcije prošlo 6 meseci, neka kompetentna osoba povuče proizvod iz upotrebe u skladu sa smernicama iz ovog uputstva. (4) Inspekcija zavrtanja i navrtanja: Prstima proverite sve zavrtanje i navrtanje na kućištu, jesu li pritegnuti. Ako su labavi, pritegnite ih. Proverite da negde ne fali neki zavrtanj, navrtanj ili neki drugi deo ili da neki nije nepropisno zamenjen ili promenjen na bilo koji način. (5) Inspekcija montažnog nosača, kućišta i doboša: Pažljivo potražite znake napuklina, ulubljenja, deformacija ili cepanja na kućištu, dobošu ili montažnom nosaču. Kod manjih ulubljenja koja ne utiču na rad, ne morate preuzeti ništa. Vratite u servis, ako pronađete napukline. Nenamerno padanje uređaja može dovesti do deformacija unutrašnjih komponenti. Proverite da se nisu pojavili znaci trenja pritisne ploče i doboša. To se poznaje po očiglednom habanju pribornica doboša, a pored toga, korisnik može da oseti neravnomeran otpor kod okretanja ručice. Kada god se pojavi neko oštećenje koje ometa normalan rad vitla, povucite ga iz upotrebe. Kod manjih ulubljenja ili deformacija koje ne utiču na rad, ne morate preuzeti ništa. (6) Inspekcija kuke sa žičanom bravicom: Proverite na svim delovima kuke sa žičanom bravicom, da nema znakova promene, izobličenja, napuklina, dubokih preloma, ulubljenja ili rezova. Proverite i da nema znakova da je kuka sa žičanom bravicom bila izložena velikoj toploti koja bi mogla imati štetan uticaj na njenu jačinu. Proverite da nema znakova korozije ili prekomernog habanja i povucite proizvod iz upotrebe, ako imalo sumnjate da otkriveni znaci habanja i/ili korozije mogu uticati na njegovu jačinu ili rad. Proverite dali se telo bravice okreće slobodno oko stupca koji ga povezuje sa okcem. (7) Inspekcija okova užeta: Sajla: Proverite dva metalna prstena i kariku. Ako jedinica korisnika ima petlju za okačivanje kuke sa žičanom bravicom, petlja mora da bude celovita i pritegnuta, bez visokih ili odvojenih delova. Sintetičko užu: Proverite navoj unutar odbojnika i plastične karike. Čim se navoj ošteti, isključite uređaj iz upotrebe. Prosečan vek trajanja sintetičkog užeta je 10 godina. Međutim, sledeći faktori mogu da smanje performanse proizvoda i njegov vek trajanja: nepravilno skladištenje, nepravilna upotreba, mehaničko izobličenje, kontakt sa hemikalijama (kiseline i baze), izlaganje visokoj temperaturi. U tim sredinama su potrebne češće inspekcije. (8) Inspekcija čekrka: Proverite na svim delovima čekrka, da nema znakova promene, izobličenja, napuklina, dubokih preloma, ulubljenja ili rezova. Proverite da nema znakova korozije ili prekomernog habanja i povucite proizvod iz upotrebe, ako imalo sumnjate da otkriveni znaci habanja i/ili korozije mogu uticati na njegovu jačinu ili rad. (9) Inspekcija karabinera: Proverite na svim delovima karabinera, da nema znakova promene, izobličenja, napuklina, dubokih preloma, ulubljenja ili rezova. Proverite da nema znakova korozije ili prekomernog habanja i povucite proizvod iz upotrebe, ako imalo sumnjate da otkriveni znaci habanja i/ili korozije mogu uticati na njegovu jačinu ili rad.

**UPOZORENJA**

Pojas za celo telo je jedini prihvatljivi uređaj za držanje koji može da se koristi sa sistemom za zaustavljanje pada.

Sistem za zaustavljanje pada, SME da se priključi samo na D-prsten na poleđini pojasa ili na D-prsten na prednjoj strani pojasa i to samo sa priključkom za zaustavljanje pada sa oznakom "A". Ove tačke mogu da se koriste i za povezivanje sistema za spasavanje. Nikada nemojte koristiti D-prsten na kuku da biste priključili uređaj za zaustavljanje pada ili zaštitu za penjanje. D-prsten na pojasu sme da se koristi SAMO za priključivanje sistema za radno pozicioniranje (EN 358), a NIKADA za priključivanje sistema za zaustavljanje pada ili zaštite za penjanje.

Pre svake upotrebe vitla MSA Workman Winch MORA da se obavi kompletna inspekcija da bi se potvrdila njegova ispravnost. Pregledajte svaki centimetar vitla MSA Workman Winch kako biste otkrili znake teškog habanja, nedostajuće ili polomljene elemente, koroziju ili druga oštećenja. Pregledajte jesu li prisutne i čitljive sve etikete; ima li znakova nepravilnog rada, nepravilnog stajanja ili promena nekih komponenta. Nemojte koristiti vitlo MSA Workman Winch dok ne dobijete pismenu potvrdu kompetentne osobe da inspekcija nije otkrila nesigurno stanje. Pored toga, vitlo MSA Workman Winch MORA jednom svakih 6 meseci da pregleda kompetentna osoba, ovlašćena od strane nadležnog organa u zemlji upotrebe. Vidi smernice za inspekciju.

NEMOJTE modifikovati ili pokušati da sami popravljate vitlo MSA Workman Winch. Samo MSA ili partneri sa ovlašćenjem kompanije MSA smeju da popravljaju vitlo MSA Workman Winch. Sistem ne sme da se koristi izvan njegovih ograničenja ili u neku drugu svrhu, izuzev one za koju je namenjen.

Kuke sa žičanom bravicom i karabineri ne smeju da se povezuju međusobno. Ne vezujte čvorove na užetu. Nemojte povezivati dve kuke sa žičanom bravicom na jedan D-prsten. Nemojte se oslanjati na osećaj ili zvuk da biste utvrdili pravilno zatvaranje kuke sa žičanom bravicom. Uvek pogledajte je li se pravilno zatvorila. Pre upotrebe proverite jesu li uklopna brava i čuvar zatvoreni.

Sprečite ulubljanje ili deformisanje kućišta. Nikada nemojte ispuštati uređaj sa visine. Uvek ga spustite pažljivo. Tokom upotrebe zaštitite užu od dodirivanja oštrih uglova i rubova. Sprečite stvaranje labavih omči i njihovog zatezanje, čime bi se izazvalo vrtanje užeta. Ne dozvoljavajte prodor stranih materija u kućište. Ne dozvoljavajte da se užu uplete ili da se prelomi. Nemojte da koristite ovaj uređaj na mestima na kojima može doći do padanja predmeta ili da drugi način da ometate njegov rad ili pravilno funkcionisanje.

Za bezbednost je od suštinskog značenja da prodavac kod preprodaje vitlo MSA Workman Winch izvan zemlje porekla prenese sva uputstva i ostale važne informacije za upotrebu i održavanje, periodične preglede i popravke na jeziku zemlje u kojoj će se vitlo MSA Workman Winch koristiti.

Ne poštovanje ovih upozorenja može da izazove teške telesne povrede ili smrt.

**ODRŽAVANJE I SKLADIŠTENJE**

Striktno se pridržavajte uputstava za čišćenje iz ovog dela uputstva da biste sprečili štetne posledice po materijale od kojih je izrađen proizvod.

Periodično, čistom, vlažnom (ne mokrom) krpom očistite prljavštinu ili zagađenja koja bi mogla da izazove koroziju ili da umanjuju čitljivost etiketa. Nikada nemojte čistiti kućište rastvaračima, jer ovi mogu rastvoriti fabrike etikete. Upotrebite suvu čistu krpu da biste osušili užu dok ga polako namotavate u uređaj. Ako je potrebno, podmazite užu nakon ovog postupka.

Podmazivanje sme da se obavlja samo na čistom suvom užetu, jer ima efekta samo ako premaz dođe direktno u dodir sa metalom. Ako se inspekcijom utvrde naslage nečistoće, otklonite ih oštrom četkom (ne žičanom). Nikada nemojte koristiti benzin ili kerozin kao rastvarač. Obratite posebnu pažnju na čišćenje procepa između žila užeta, tako da sredstvo za podmazivanje može da prođe u jezgro užeta i da popuni te praznine da ne bi ulazili vlaga i strane čestice. Upotrebite sredstvo za podmazivanje niske viskoznosti, sa svojstvima odbijanja vode i sprečavanja korozije. Može se nanositi četkom ili brisanjem krpom umočenom u sredstvo za podmazivanje. Obrišite višak sredstva za podmazivanje čistom suvom krpom.

Nemoguće je navesti intervale između podmazivanja. Međutim, užu uvek mora biti propisno podmazano, a periodične inspekcije će ukazati na potrebu za podmazivanjem. U korozivnim sredinama, užu se treba češće čistiti i podmazivati. Ako se vitlo neće koristiti duže vremena, užu treba očistiti i podmazati pre skladištenja.

Napomena: Nemojte podmazivati druge delove vitla izuzev žičanog užeta i kuke sa žičanom bravicom. Mehanizam za namotavanje vitla ne zahteva održavanje. Svi ležajevi su trajno podmazani. Vitlo ne sadrži delove koje treba servisirati. Oprema koja je oštećena ili koju treba održavati, mora se označiti kao "NEUPOTREBLJIVA" i povući iz upotrebe. Korektivno održavanje (ne i čišćenje) i popravke, kao što su zamena elemenata mora da obavi MSA. Nemojte pokušavati da obavljate popravke na terenu. MSA preporučuje periodično fabrički autorizovano obnavljanje sertifikata mehaničkih uređaja prema intervalima iz donje tabele. Iako se ovo smatra najboljom praksom, odluku o tome donosi isključivo nadležna osoba. MSA zahteva periodične inspekcije od strane nadležne osobe, izuzev vlasnika, i to prema intervalima iz donje tabele ili prema lokalnim propisima. Ovo nije izborno.

Vrsta upotrebe	Primeri primene	Uslovi upotrebe	Učestalost NEOPHODNIH inspekcija od strane nadležne osobe	PREPORUČENA učestalost fabrički autorizovanog obnavljanja sertifikata
Retko na svetlo	Spasavanje i ograničeni prostor, fabričko održavanje	Dobri uslovi skladištenja, upotreba u zatvorenom prostoru ili retka upotreba na otvorenom, sobna temperatura, čista sredina	Godišnje	Najmanje na 2-5 godine
Srednje do jako	Transport, stambena izgradnja, komunalna preduzeća, skladište	Povoljni uslovi skladištenja, upotreba u zatvorenom prostoru ili česta upotreba na otvorenom, sve temperature, čista ili prašnjava sredina	Od pola godine do godine	Najmanje na 1-2 godine
Teško do neprekidno	Komercijalna izgradnja, naftna i gasna industrija, rudarstvo	Teški uslovi skladištenja, produžena ili neprekidna upotreba na otvorenom, sve temperature, prijava sredina	Od tri meseca do pola godine	Najmanje jednom godišnje

AS/NZS 1891.4 zahteva inspekciju od strane nadležne osobe najmanje svakih 6 meseci. Pored toga, MSA preporučuje servisiranje od strane inspektora za visinske sigurnosne opreme najmanje svakih 5 godina. Čuvajte vitlo MSA Workman Winch na hladnom, suvom i čistom mestu, zaštićeno od direktne sunčeve svetlosti. Izbegavajte mesta na kojima može doći do pojave toplote, vlage, svetla, ulja i hemikalija ili njihovih isparenja ili drugih štetnih elemenata. Oprema koja je oštećena ili koju treba održavati, ne sme se čuvati na istom mestu sa upotrebljivom opremom. Veoma prljava, mokra ili na drugi način zagađena oprema treba se pre skladištenja propisno pripremiti (npr. osušiti, očistiti). Pre upotrebe opreme koja je bila skladištena duže vreme, treba obaviti zvaničnu inspekciju od strane kompetentne osobe.

Transportujte vitlo MSA Workman Winch u kutiji, da biste ga zaštitili od rezova, vlage, hemikalija i njihovih isparenja, ekstremnih temperatura i ultraljubičastih zrakova.

Lista komponenti i dodatne opreme:

Kataloški broj	Broj dela	Opis	Broj slike u priručniku
1	10116521	Tronožac MSA Workman Tripod	42
2	506222	Čekrk	41
3	10129888	Karabiner	40

## 简体中文 (CN)

## 使用说明

## 1.MSA Workman Winch 卷扬机说明

MSA Workman Winch 卷扬机适用于提升、下降和定位人员或物料。不得将其用作防坠装置。卷扬机应与 MSA 锚点连接件、防坠装置和其他组件结合使用，以便组装用于人员乘坐、工作定位、紧急救援和疏散的完整系统。MSA 组件可为所有此类系统提供防坠备用装置。MSA Workman Winch 卷扬机与 MSA Workman Tripot 三脚架可在垂直方向上配合使用。MSA Workman Winch 绞车提供的绳索长度分为 10 米、15 米、20 米、25 米和 30 米，如需了解详细信息，请参见下表。

绳索构造				
产品名称	材料	绳索尺寸	长度	部件号
MSA Workman Winch 卷扬机	不可转动型不锈钢	直径 5 mm	10 m	10147566
			15 m	10147567
			20 m	10147296
			25 m	10154687
			30 m	10154688
	镀锌钢	直径 5 mm	10 m	10153828
			15 m	10153829
			20 m	10153830
			25 m	10154689
			30 m	10154690
	合成绳	直径 6 mm	20 m	10148278

(1) 卷扬机说明：卷扬机专门与 MSA Workman Tripot 三脚架配合使用（图 17）。此外，还可与经 MSA 认证的其他锚点连接件结合使用。卷扬机是使用三脚架定位设备，方便其进入密闭空间的系统的主要升降装置。卷扬机安装于三脚架腿的一侧。这个位置便于由距离密闭空间进入点较远的地面工作人员操作卷扬机，最大程度增加三脚架的内部可用空间，并通过降低三脚架的重心提高稳定性。

## ⚠ 注意

将 MSA Workman Winch 卷扬机安装到 MSA Workman Tripot 三脚架上时，需要使用滑轮和连接锁将卷扬机绳索扣在三脚架头部中心的锚点上。参见图 17。

注意：使用卷扬机升降工作人员时，需要另外准备独立的防坠系统。建议使用 MSA 速差自控器。也可从 MSA 购买其他防坠系统。(2) 卷扬机的内部机构由坚固的塑料外壳加以保护。所有零部件均采用镀锌钢或不锈钢材质，因此具有极佳的耐腐蚀性。绳索的负载端装有自锁型旋转钩，需要两种截然不同的操作方能解开锁扣。松开后，锁扣将自动闭合锁紧。

## ⚠ 注意

用户应防止绳索松散堆积，以避免使用者自由坠落。为防止轮鞍上的绳索缠绕松脱，在放出绳索时，应始终向绳索施加至少 6.75 kg 的拉力。

通常，采用标准手动操作摇柄操作卷扬机，如图 1 所示。要抽出绳索或降低负载，应按逆时针方向转动摇柄。要缩回绳索或升高负载，应按顺时针方向转动摇柄。要使负载停住不动，松开摇柄即可。传动装置中的制动器可防止轮鞍随意转动。即便在取消手动操作后，制动器仍能起作用。

2.规格：所有 MSA Workman Winch 卷扬机均具有以下标准特点：(1) 针对人员和材料的额定工作负载分别为 140 kg 和 225 kg。(2) 开口轮鞍外缠绕有 5 mm 钢丝绳或 6 mm 合成绳。(3) 内置有减震器。(4) 类似离合器的传动装置可防止卷扬机过载，从而减小在升举过程中被结构组件阻碍而造成人身伤害的可能性。(5) 双制动系统。(6) 坚固的外壳和安装支架。(7) 自锁型旋转钩。(8) 折叠式摇柄。(9) 防止绳索混乱的压线机构。(10) 含电子标签。

3.培训：购买 MSA Workman Winch 卷扬机的客户负责确保产品用户熟悉相关使用说明，并安排安全督查员为其提供培训。用户应确保自己接受过 MSA Workman Winch 卷扬机使用方面的充分培训，并确保对卷扬机的运用方法了解透彻。

4.锚点要求：用于暂停卷扬机以吊起人员的锚点装置必须足够结实，为支撑负载提供较高的安全系数。人员和物料升起/下降所需的安全系数分别为 10:1 和 6:1。要吊起工作人员，锚点装置的强度至少应为 10 KN。必须配备防坠备用系统。

5.救援计划：用户必须制定救援计划并准备好用以实施救援计划的工具；救援计划必须将在所有可以预见的情况下迅速施以救援所需的设备和特殊培训考虑在内。救援过程中，应始终保持与被救人员间的直接或间接视觉接触或者以其他方式与之沟通。

6.系统部件兼容性：连接到此 MSA Workman Winch 卷扬机的所有组件（如：全身式安全带、速差自控器、连接锁、挂钩等）必须相互兼容。MSA Workman Winch 卷扬机应与经 MSA 认证的组件和连接器系统配合使用。将 MSA Workman Winch 卷扬机组件与未经 MSA 书面批准的其他制造商的产品一起使用，可能会对系统组件间的功能和整个系统的可靠性造成不利影响。如有任何疑问或欲了解更多信息，请联系 MSA。

7.身体限制：工人必须保持良好的身体状况才能执行高空作业。某些身体状况会在用户正常使用 MSA Workman Winch 卷扬机的过程中以及紧急情况下威胁用户的安全（如服用药物、心血管有问题等）。如有任何疑问，请在使用前咨询您的医生。孕妇及未成年人不得使用 MSA Workman Winch 卷扬机。

8.卷扬机操作：(1) 使用卷扬机举升/下降/放置的人员必须准备好防坠备用系统，如 MSA 救援装置或 MSA RTFA（速差自控器），还需准备符合 EN 361 的全身式安全带。在使用卷扬机载人时，在卷扬机上作业的人员不得超过一人。切勿同时搭载人员和物料。

## ⚠ 注意

(1) 请勿在无人看管的情况下在卷扬机上悬挂负载。(2) 始终确保绳索从卷扬机轮鞍上笔直拉出，而不要呈一定角度。(3) 请勿超出卷扬机规范标签上列出的最大额定人员载重。(4) 请勿更改卷扬机的运作方式。(5) 请勿同时使用多台卷扬机升举或下降人员。承载人员移动可能会将所有负载加在一架卷扬机上，进而导致两台设备相继发生故障。(6) 每次升起负载时，先将负载提升几英寸对卷扬机进行测试。(7) 操作过程中，双手应远离承重绳索、滑轮和轮鞍周围的易被夹到的点。(8) 抽拉或缩回绳索时，应引导绳索，确保其缠绕均匀。引导绳索时，应佩戴手套，以避免割伤。操作过程中，应不断检查绳索缠绕是否均匀。(9) 卷扬机操作员应保持一定的安全距离，远离任何坠落危险或承载人员，以避免在操作员失去平衡或承载人员坠落时给其造成人身伤害。在有坠落危险的区域操作卷扬机时，操作员必须配备适当的防坠设备，并将其连接到独立的锚固装置上。(10) 所有标签必须清晰可见，操作员不得站立于卷扬机外壳与绳索之间。卷扬机操作员必须通过操作员与承载人员间的外壳和摇柄操作卷扬机。(11) 不得在工作团队的任何成员与另外拉紧的卷扬机绳索所在直线上安装卷扬机。如绳索松脱，积聚的能量将以巨大的力缩回绳索，这样会给操作员造成严重或致命的伤害。

(2) 降低人员：要降下处于悬吊状态的人员，应按逆时针方向旋转摇柄。要在没有悬吊负载的情况下从卷扬机抽出绳索，应在以至少 6.75 kg 的力拉住绳索的同时，按逆时针方向转动摇柄。要恢复举升操作，按顺时针方向转动摇柄。

(3) 暂停人员：要使人员停住不动，应慢慢松开摇柄。

(4) 举升人员：要举升人员，应按顺时针方向转动摇柄。在绳索卷起时，会听到咔嚓声。卷起绳索时，应确保绳索均匀、紧密地缠绕在轮鞍上。

## ⚠ 注意

如发生坠落，应先升降解除辅助制动爪。下降前，应至少先转动轮鞍半圈。坠落后，如不解除辅助制动爪，卷扬机将一直无法将绳索放出。

(5) 酸性、碱性或其他存在粗糙物体的环境都可能损坏 MSA Workman Winch 卷扬机的金属组件。如在化学腐蚀性较强的环境中作业，请向 MSA 进行咨询，确定与您的特定条件相适应的系统组件。化学危险品、高温和腐蚀性物质可能会损坏 MSA Workman Winch 卷扬机。对于存在化学危险品、高温和腐蚀性物质的环境，应进行更加频繁的正规检查。请勿在低于 -40°C 和高于 54°C 的环境下使用本产品。请勿将本产品长时间暴露在腐蚀性环境中。在靠近通电源的区域作业时，应格外当心。请与电源间保持安全的作业距离（最好不低于 3 m），以防止发生触电危险。在移动性机械部件（如输送机、旋转轴、压力机等）附近作业时，应确保系统任何部位的组件均未松动。

9. 检验规范：出厂发货前，所有 MSA 产品均在受控条件下进行检验和测试。如将设备应用于恶劣的环境和工作条件下，则用户对设备的检查、维护和存储更加重要。每次使用前，用户应按照说明和标签上的提示仔细检查设备。根据本节说明检查设备的运作是否正常，并查看设备有无存在过度磨损、损坏、变更或丢失零部件的情况。定期检查的频率取决于环境条件的恶劣程度及设备的使用频率，但至少每 6 个月应由安全检查员检查一次。检查结果必须记录在此用户说明尾页提供的检查表中。产品检查表上的相应月份和年份也必须用钢印永久标记，请勿损坏卷扬机外壳。

**注意**

在需要借助测试负载检查任何卷扬机功能时，不得使用人员作为负载。确保卷扬机下方不存在任何障碍物。每次使用前，均应检查卷扬机功能。

(1) 检查绳索的放出和收回：将卷扬机安装到适当的锚点连接件（如 MSA Workman Tripod 三脚架）上，以便使用摇柄进行操作。拉住卷扬机绳索的同时，逆时针转动摇柄，将绳索放出。然后，顺时针转动摇柄，检查绳索收回是否正常。如出现咔嚓声则表明绳索收回功能正常。如未发出咔嚓声，请勿使用产品并将其退回 MSA。在绳索放出和收回的过程中，检查绕线导向机构能否将绳索紧紧地缠绕在轮毂上。(2) 检查手柄：检查手柄上有无裂缝、弯折和腐蚀。如出现上述任一情况，请勿使用产品，并联系 MSA 更换手柄。(3) 检查标记：检查所有标签是否均存在。确保所有标签字迹是否清晰（未损坏）可辨。检查检验表日期是否在过去 6 个月内。如距上一次检验已超过 6 个月，请勿使用产品，应将其交给安全检查员，由检查员根据本用户说明中的指导进行检验。(4) 检查螺栓和螺母：用手指检查外壳上的所有螺栓和螺母，确保其已拧紧。如有松脱，请将其拧紧。检查是否有任何螺栓、螺母或其他零部件丢失，或者以任何方式被不当替换或改动。(5) 检查安装支架、外壳和轮毂：仔细检查外壳、轮毂和安装支架上是否存在裂缝、凹痕、变形或破裂现象。对功能没有影响的细微凹痕无需用户处理。如发现明显裂缝，请返厂修理。如不慎将设备掉落在地，可能会导致内部组件出现一定变形。检查压板和轮毂有无摩擦现象。如有摩擦，会表现为轮毂法兰处磨损，用户在转动摇柄时也会感到不均匀的阻力。如出现有碍于卷扬机正常操作的任何损坏迹象，请立即停用设备。对功能没有影响的细微凹痕或变形无需用户处理。(6) 检查挂钩：检查旋转钩的所有零部件是否存在改变、变形、裂缝、深划痕、凹痕或切口。另外，检查挂钩是否受到高温炙烤，高温可能会影响挂钩的强度。检查是否存在腐蚀或过度磨损现象，如对检查到的磨损和/或腐蚀是否影响强度或功能有任何疑问，请停止使用产品。检查钩体能否绕着用于将其与钩眼连接的螺栓自由转动。(7) 检查配件：钢丝绳：检查两个套圈和套管。如在用户设备上存在用于连接挂钩的接合处，接合处必须连接紧密，不得存在任何打圈或松动的端头。合成绳：检查缓冲器和塑料套管内部的缝切线是否完好。一旦缝切线发现受损，请立即停用设备。合成绳的平均使用寿命为 10 年。但是，以下因素会降低产品性能并缩短其使用寿命：存放不正确、使用不正确、机械变形、与化学品（酸、碱）接触、和暴露在高温下。在此类环境下进行作业时，需频繁进行检查。(8) 检查滑轮：检查滑轮的所有零部件是否存在改变、变形、裂缝、深划痕、凹痕或切口。检查是否存在腐蚀或过度磨损现象，如对检查到的磨损和/或腐蚀是否影响强度或功能有任何疑问，请停止使用产品。(9) 检查连接锁：检查连接锁的所有零部件是否存在改变、变形、裂缝、深划痕、凹痕或切口。检查是否存在腐蚀或过度磨损现象，如对检查到的磨损和/或腐蚀是否影响强度或功能有任何疑问，请停止使用产品。

**警告**

全身式安全带是唯一一种可用于防坠系统的身体固定装置。

防坠系统只能通过防坠附件标签“A”连接到安全带的后侧 D 形环和前侧 D 形环。这些连接点也可用于连接救援系统。请勿使用臀部 D 形环进行防坠或攀爬保护。安全带的臀部 D 形环只能用于连接作业定位系统 (EN 358)，不得用于连接防坠系统或用于攀爬保护。

每次使用前，均需对 MSA Workman Winch 卷扬机进行全面检查，以确定设备是否仍然可用。对 MSA Workman Winch 卷扬机进行全方位检查，查验是否存在严重磨损、元件丢失或破损、腐蚀或者其他损坏现象。检查标签是否缺失或字迹模糊；是否有任何组件功能异常、安装不当或改动。如在检查过程中发现不安全因素，则需得到安全检查员的书面确认后后方可使用

MSA Workman Winch 卷扬机。此外，每 6 个月就需要由经使用国现行法律授权的安全检查员对 MSA 工具卷扬机做一次检查。请参阅检查规则。

请勿更改或尝试修理 MSA Workman Winch 卷扬机。只有 MSA 或取得 MSA 书面授权的相关方才能修理 MSA Workman Winch 卷扬机。系统使用不应超出其限制范围，亦不得将其用于原设计目的以外的任何用途。

挂钩和连接锁不得连在一起。切勿将绳索打结。请勿将两个挂钩连接到一个 D 形环上。请勿凭感觉或声音验证挂钩的连接是否正确。应始终目视检查连接正确与否。确保在使用前闭合锁扣和挂钩。

防止外壳凹陷或变形。请勿使设备从高处掉落。应妥善放置。使用时，请保护绳索，不要使其碰到尖角和锐利的边缘。防止绕线松垮以及拉得过紧，造成绳索扭结。请勿使异物进入外壳。请勿使绳索勾住或挤压过度。请勿在物体可能掉落的地方使用，否则可能干扰操作或设备正常功能的使用。

为保护用户安全，如 MSA Workman Winch 卷扬机系在原目的地以外转售，则经销商必须以 MSA Workman Winch 卷扬机使用国的本国语言，提供使用说明及其他相关信息，为产品的使用、维护、定期检查和修理提供便利。

如不遵守这些警告或使用不当，可能会造成严重的人身伤害或死亡。

**维护和存储**

请严格遵守本节介绍的清洁说明，以防止对产品所用材料造成不利影响。

定期用干净、微湿而非潮湿的布擦拭灰尘或污垢，以防止造成污染或模糊标签上的字迹。请勿使用溶剂清洗外壳，因为溶剂可能会降低标签的粘性。在将绳索慢慢卷回设备上时，用干净的干布将绳索擦干。如有必要，在此操作后将绳索进行润滑。

只能对整洁、干燥的绳索进行润滑，因为润滑剂只有接触到金属后才会产生效果。如检查发现有污物堆积，应使用刷毛致密的纤维刷（非钢丝刷）刷去污物。请勿使用汽油或煤油溶剂。特别注意注意清洁绳索沟槽间的缝隙，以便润滑剂渗入绳芯并将缝隙填满，从而将湿气和杂质颗粒阻挡在外。使用防潮性能好、耐腐蚀的低粘度现场润滑剂。可用刷子刷或用浸有润滑剂的布擦拭。用干净的干布将多余的润滑剂擦掉。

无法指定进行润滑的时间间隔。不过，绳索应始终保持良好的润滑状态，通过定期检查可确定需要加以润滑的时间。在腐蚀性环境中，绳索的清洁和润滑应更加频繁。如卷扬机将长时间停用，在存放卷扬机之前，应对卷扬机进行清洁和润滑。

注意：卷扬机的润滑范围仅限钢丝绳和挂钩。卷扬机的缠绕机构几乎无需维护。所有轴承均为永久润滑。卷扬机中不含可由用户修理的零部件。损坏或需要维修的设备必须标记为“不可用”，并且立即停止使用。纠正性维护（清洁除外）和维修（如更换元件）必须由 MSA 执行。请勿尝试进行现场维修。

MSA 建议根据下表中的间隔，对机械设备进行工厂授权的重新认证。尽管这是相当不错的最佳惯例，但最终由合格人员确定是否这样做。MSA 要求根据下表中的间隔或当地法规，由用户之外的人员进行定期合格人员检查。这是必须要求。

使用类型	应用实例	使用条件	要求的安全检查员检查频率	推荐的工厂授权重新认证频率
很少点亮	救援和狭窄空间，工厂维护	良好的存放条件，室内或偶尔室外使用，室温，清洁的环境	每年	至少每 2-5 年
中度到重度	运输，居民建筑，公用设施，仓库	不错的存放条件，室内和长期室外使用，各种温度，清洁或有灰尘的环境	每半年至每年	至少每 1-2 年
严重到连续	商业建筑，石油和天然气，采矿	糟糕的存放条件，长期或连续室外使用，各种温度，肮脏的环境	每季度至每半年	至少每年一次

AS/NZS 1891.4 要求每 6 个月至少进行一次合格人员检查。此外，MSA 建议至少每隔 5 年由高度安全设备检查员进行一次维修。MSA Workman Winch 卷扬机应存放在阴凉、干燥、清洁的地方，同时避免阳光直射。避免存放在高温、潮湿、阳光直射、多油和存在化学品（或蒸汽）或者其他有腐蚀性元素的环境中。损坏或需要维修的设备不应与可用设备储存在同一区域内。在储存之前，应对严重脏污、潮湿或受污染的设备进行适当维护（例如干燥和清洁）。在使用已存放了很长时间的设备之前，应该由具备资质的合格人员进行正式检查。

运输 MSA Workman Winch 卷扬机时，请妥善包装，以防止其出现切口、受潮、受到化学品及其蒸汽污染、遭遇极端温度和紫外线照射。

组件和附件清单：

项目号	零件号	描述	手册中的图号
1	10116521	MSA Workman Tripod 三脚架	42
2	506222	滑轮	41
3	10129888	连接锁	40

## 日本語 (JP)

## 使用方法

## 1. MSA Workman Winch ウィンチの説明

MSA Workman Winch ウィンチは、人員や吊荷の持ち上げ、下げ降ろし、配置に適しています。ただし、墜落防止装置としては使用しないでください。MSA アンカーコネクタ、墜落防止装置や他のコンポーネントと組み合わせて使用し、人員の搭乗、作業の位置決め、緊急時の救出や避難のための完全なシステムを構成します。MSA のコンポーネントは、こうしたシステムのすべてでバックアップの墜落防止用として使用できます。MSA Workman Winch 三脚を装備した MSA Workman Tripod ウィンチは垂直方向で使用します。

MSA Workman Winch ウィンチの長さは、10m、15m、20m、25m、30m から選べます。これらの構成の詳細は、下表を参照してください。

		ラインの構成		
製品名	材質	ラインのサイズ	長さ	部品番号
MSA Workman Winch ウィンチ	非回転式ステンレススチール	直径 5 mm	10 m	10147566
			15 m	10147567
			20 m	10147296
			25 m	10154687
			30 m	10154688
	亜鉛メッキ鋼	直径 5 mm	10 m	10153828
			15 m	10153829
			20 m	10153830
			25 m	10154689
			30 m	10154690
合成ロープ	直径 6 mm	20 m	10148278	

(1) ウィンチの説明: このウィンチは MSA Workman Tripod 三脚での使用向けに設計されています(図 17)。また、その他の MSA 認定のアンカーコネクタでも使用できます。このウィンチは、アクセス可能なエリアより高い位置にあるコンファインドスペースで、三脚を使用して装置を配置するシステムで、中心的な昇降装置として機能します。このウィンチは、三脚の脚の側面に取り付けます。この位置に取り付けることで、コンファインドスペースのアクセス・ポイントから離れた場所にいる表面操作者がウィンチを操作可能になり、三脚の中で使用可能なスペースが最大化され、三脚の重心を下げることで安定性を増加できます。

## ⚠ 注意

MSA Workman Winch ウィンチを MSA Workman Tripod 三脚に取り付ける際、三脚ヘッドの中心のアンカーポイントにウィンチのラインを装備するには、プーリーとカラビナが必要です。図 17 を参照。

注記: このウィンチを人員の昇降で使用する場合は、別途独立した墜落防止システムが必要です。MSA の収納可能な墜落防止装置を推奨いたします。他のタイプの墜落防止装置も、MSA から入手できます。(2) ウィンチの内部機構は、頑丈なプラスチック製の筐体で保護されています。すべての部品は、腐食に耐える亜鉛メッキまたはステンレススチールです。ラインの負荷側は、スナップゲートをロック解除して、開けるのに2つの別個で異なる操作が必要な自動ロック式スイベルスナップフックで終了しています。リリースすると、スナップゲートは自動的に閉じて、ロックされます。

## ⚠ 注意

自由落下の原因となる、ラインの緩みを妨げなければなりません。ドラムでのラインが緩やかに輪になるのを防ぐために、ラインを引き出す時は、必ず、少なくとも 6.75kg の張力を保ってください。

このウィンチは、通常は、図 1 で示す標準手動クランクハンドルで操作します。ラインを引き抜いたり、吊荷を下げるには、ハンドルを反時計方向へ回転させます。ラインを格納したり、吊荷を上げるには、ハンドルを時計方向へ回転させます。吊荷を吊り下げるには、ハンドルを離します。ドライブ機能のブレーキによって、ドラムは自由に回転することはできません。手動の力がかかっていないときでも、ブレーキは機能します。

2.仕様: すべての MSA Workman Winch ウィンチには、以下の標準機能が装備されています: (1) 人員の場合は 140 kg、吊荷の場合なら 225 kg の定格作業負荷。(2) 5 mm スチールケーブルまたは 6 mm 合成ロープを巻いたオープンドラム。(3) 内蔵ショックアブソーバー。(4) クラッチ駆動装置によるウィンチの過負荷防止、吊り上げ中に構成メンバーが引っかけかっても、人員の負傷を防ぎます。(5) ダブルブレーキシステム。(6) 頑丈なハウジングと取付型ブラケット。(7) 自動ロック式スイベルスナップフック。(8) 手動折り畳み可能なクランクハンドル。(9) ケーブル・ドラムのもつれ解消のためのレベール・ウィンド・メカニズム。(10) RFID 対応。

3.トレーニング: 本製品を使用する人がここに記載されている指示に習熟し、適格な人が行うトレーニングを受けていることを保証するのは、MSA Workman Winch ウィンチの購入者の責任です。この MSA Workman Winch ウィンチの使用法について適切なトレーニングを受け、その動作原理を完全に理解していることを確認してください。

4.固定に関する要件: 人員を引き上げるためのウィンチの吊り下げで使用するアンカーは、適切な安全係数で荷物を支えられるように充分強くなければなりません。昇降に必要な安全係数は、10:1 (人員の場合)および6:1 (吊荷の場合)です。人員を引き上げる場合、アンカーは最低でも 10 KN の強度が必要です。必ず、バックアップの墜落防止システムも併用してください。

5.救出計画: ユーザーには、救出計画とそれを実行する手段がなければなりません。そして、その計画では、すべての予見できる状況の下で迅速な救出を行うのに必要な器材や特別なトレーニングを考慮しなければなりません。直接または間接的な視認、あるいは避難者とのコミュニケーションの何らかの手段が、救出プロセス中常に存在しなければなりません。

6.システム各部の互換性: この MSA Workman Winch ウィンチに接続する、すべてのコンポーネント(例、フルボディ・ハーネス、巻き取り式ランヤード、カラビナ、スナップフックなど)は、互換性がなければなりません。MSA Workman Winch ウィンチは、MSA 認定のコンポーネントや接続サブシステムと共に使用するように設計されています。MSA Workman Winch ウィンチサブアセンブリを、MSA の書面による承認がないメーカー製の製品と共に使用すると、システムコンポーネント間の機能的な能力に悪影響が発生したり、全体システムの信頼性を損ねる恐れがあります。詳細情報について質問があれば、MSA までお問い合わせください。

7.物理的制限: 高い場所で作業するには、良好な物理的条件が必須です。通常の MSA Workman Winch ウィンチの使用や、緊急の場合、特定の病状(薬物の摂取、心血管の問題など)がユーザーの安全を脅かすことがあります。疑問があれば、使用前に、主治医の意見を聞いてください。妊婦や未成年者は、決して MSA Workman Winch ウィンチを使用しないでください。

8.ウィンチの操作: (1) 持ち上げ/下げ降ろし/配置でウィンチを操作する人のために、必ず MSA Rescuer または MSA RTFA (Retractable Type Fall Arrestor)などのバックアップの墜落防止システムに加えて EN 361 に準拠しているフルボディ・ハーネスを用意してください。人員用にウィンチを使用する場合は、決して一度に二人以上の人を運ばないでください。人員と吊荷を同時に運ばないでください。

## ⚠ 注意

(1) ウィンチの付近に人がいない時は、決してウィンチに荷重をかけたままにしておかないでください。(2) 常に、ラインはウィンチからまっすぐ外へ引き出し、決して角度をつけないでください。(3) ウィンチの仕様ラベルに一覧されている人員の荷重の最大限度を決して超えないようにしてください。(4) ウィンチのメカニズムは、決して変えないでください。(5) 人員の荷重を昇降させるために、決して 2 台以上のウィンチを使わないでください。人員の荷重がシフトした時に、全体の荷重が一方のウィンチだけにかかり、最終的に両方のユニットが連続的に故障する恐れがあります。(6) 荷重を持ち上げるたび、まず、荷重を2、3インチだけ持ち上げることで、ウィンチをテストしてください。(7) 動作中は、必ず荷重ライン、プーリー、ドラムの周囲から手を遠ざけてください。(8) ラインをガイドして、ラインの引き出しや格納の際の巻き取りを必ず水平に保ってください。ラインをガイドする時は、手袋を着用して、切り傷や、ワイヤの破片を避けてください。動作中は、巻き取りが水平であることを継続的に確認してください。(9) ウィンチのオペレーターは、あらゆる自由落下の危険や、オペレーターの部分のバランスが失われたり、人員が墜落したりした場合でも、安全な距離だけ離れていることが重要です。墜落の危険があるエリアでウィンチを操作する場合、オペレーターは必ず、独立したアンカーに接続された適切な墜落保護装置を着用しなければなりません。(10) すべてのラベルが視認可能であり、オペレーターが決してウィンチのハウジングとラインの間に入らないことが必要です。ウィンチのオペレーターは、必ず、ハウジングの側で、自分自身と人員の間に位置して、ウィンチを操作しなければなりません。(11) ウィンチは、張力がかけたウィンチのラインが作業クルーのメンバーに届かない位置に配置する必要があります。ラインに障害が発生すると、引っ張られた力で、ラインが再コイルされ、重大で致命的な負傷が発生することがあります。

(2) 人員の荷重の低減: 吊り下げる人員の荷重を低減するには、クランクハンドルを反時計方向へ回転させます。吊り下げる荷重がない時にウィンチからラインを引き抜くには、最低 6.75 kg 以上の力でラインを引きながら、クランクハンドルを反時計方向へ回転させます。吊り下げ力を復元するには、クランクハンドルを時計方向へ回転させます。

(3) 人員の荷重の吊り下げ: 人員の積荷を吊り下げるには、クランクハンドルをゆっくり離します。

(4) 人員の荷重の引き上げ: 人員の荷重を引き上げるには、クランクハンドルを時計方向へ回転させます。ラインを巻き入れるたびに、クリック音が聞こえます。ラインを巻き取ったら、ラインの巻き取りが均等であり、ドラムにしっかり巻き付いていることを確認します。

## ⚠ 注意

墜落があった場合、第二のブレーキ止めを下げて解放する前に、持ち上げます。下げる前に、まずドラムを最低でも半回転させて持ち上げます。墜落後、第二のブレーキ止めが外れない限り、ウィンチのラインは引き出せません。

(5) 酸性、アルカリ性、その他の化学物質による過酷な環境は、この MSA Workman Winch ウィンチのハードウェア要素に損傷を与えることがあります。化学的にアグレッシブな環境で作業をする場合、個別の状況で許容できるシステム構成要素を決定するには、MSA に相談してください。ケミカルハザード、熱、腐食は、MSA Workman Winch ウィンチに損傷を与えることがあります。ケミカルハザード、熱、腐食がある環境では、より頻りに正式な点検を行う必要があります。-40° C より低い温度、54° C より高い温度の環境では使用しないでください。長期間、腐食性の環境に曝されてください。通電している電源の近くで作業をする際は、最大の注意を払ってください。電気障害から安全な作業距離(できれば少なくとも 3m)を保ってください。動作する機械部品(例、運搬装置、回転シャフト、プレスなど)の付近で作業をする際は、システムの中の部分に緩んでいる要素がないことを確認してください。9.点検のガイドライン: すべての MSA 製品は、出荷前に工場で制御された状況下で点検、試験されています。装置が潜在的に過酷な環境や作業状況に置かれた場合、ユーザーによる装置の点検、メンテナンス、保管の重要性が高まります。毎回の使用前に、必ず、指示ラベルに従って、装置を慎重に点検しなければなりません。このセクションの指導に従って装置の機能を点検し、ユニットに過剰な摩擦、損傷、変更、部品の欠損がないか調べてください。定期点検の頻度は、環境状況の程度やユニットの使用頻度に依存しますが、最低でも6か月おきに有資格の担当者によって実行しなければなりません。この点検の結果は、この取扱説明書の末尾にある点検書式を使用して文書化する必要があります。製品の検査グリッドに該当する月および年も、スチール製のスタンプを使って、ウィンチのハウジングに損傷を与えないように注意しながら、継続的に記録する必要があります。

**注意**

ウィンチの機能を点検するためにテスト用の荷重が必要である場合、決して荷重として人員を使用しないでください。ウィンチの下のエリアに一切の障害物がないことを確認してください。必ず、毎回の使用前に、ウィンチの機能を確認してください。

(1) ラインの回収や復元の点検: ウィンチを適切なアンカーコネクタ(例、MSA Workman Tripod 三脚)に取り付け、クランクを動作させます。ウィンチのラインの張力を適切に保ちながら、クランクを反時計方向へ回転させて、ラインをすべて回収します。次に、クランクを時計方向へ回転させて、ラインの復元をチェックします。クランク音が聞こえれば、ラインの復元は適切に機能しています。クランク音が聞こえない場合は、製品の使用を止めて、MSA へ返送してください。ラインの引き出しや巻き取りの際は、巻き取りガイドによってラインがドラムの周囲にしっかりと巻き取られていることを確認してください。(2) ハンドルの点検: ハンドルの割れ目、曲がり、腐食を調べます。こうした状況が確認される場合は、製品の使用を止めて、ハンドルの交換について MSA に問い合わせてください。(3) マークの点検: すべてのラベルが存在していることを確認します。すべてのラベルがきれいである(損傷がない)、判読可能であることを確認してください。点検グリッドの日付が、最近 6か月以内であることを確認してください。前回の点検から 6か月過ぎている場合は、この取扱説明書の点検ガイドラインに従って、製品の使用を止めて、有資格の人による点検を受けてください。(4) ボルトおよびナットの点検: ハウジングのすべてのボルトおよびナットの締め具合を、指を使って点検します。緩んでいる場合は、締め直してください。ボルト、ナット、その他の部品の欠損がないか、あるいは方法を問わず不適切に変換または交換されていないか確認します。(5) 取付ブラケット、ハウジング、ドラムの点検: ハウジング、ドラム、取付ブラケットに割れ目、へこみ、変形、断裂等の兆候がないか、注意深く確認します。機能に影響を与えない、軽微なへこみについては、特に対処する必要はありません。材料に割れ目が見つかった場合は、修理のために返送してください。ユニットを偶然落とした場合、内部コンポーネントが変形している可能性があります。プレス・プレートやドラムに摩擦の徴候がないか調べてください。これはドラム・フランチの摩擦が証となります。クランクハンドルを回転させる時にむらのある抵抗を経験するかもしれません。ウィンチが正常に動作すること妨げる損傷がある場合は、必ずユニットの使用を止めてください。機能に影響を与えない、軽微なへこみや変形については、特に対処する必要はありません。(6) スナップフックの点検: スイベルスナップフックのすべての部品に、変更、歪曲、割れ目、深い切り傷、へこみ、カットの兆候がないか確認します。また、スナップフックが強度に影響を与えないか確認してください。腐食や過剰な摩耗の兆候を調べ、検出された摩耗や腐食が強度や機能に影響を及ぼすか疑問がある場合、製品の使用を止めてください。スナップ本体のスイベルが、スナップのアイに接続しているボルトの周辺を自由に動けるか確認します。(7) ラインのフィッティングの点検: ケーブル: 2つのフェルルおよびはめ輪をチェックします。使用しているユニットにスナップフックを付ける手段として組み継ぎがあるなら、組み継ぎを完成させ、ループや端の緩みがないようにしなければなりません。合成ロープ: ハンパーやプラスチック・シンブルの内側にある縫糸をチェックしてください。縫糸が損傷している場合は、ユニットを使用しないでください。合成ロープの平均的耐用期間は 10年です。ただし、以下の要因によって、製品の性能や耐用期間が低下することがあります: 間違った保管、間違った使用、機械の歪み、化学物質(酸およびアルカリ)との接触、高温への露出。こうした環境では、より頻りに点検を行う必要があります。(8) プーリーの点検: プーリーのすべての部品に、変更、歪曲、割れ目、深い切り傷、へこみ、カットの兆候がないか確認します。腐食や過剰な摩耗の兆候を調べ、検出された摩耗や腐食が強度や機能に影響を及ぼすか疑問がある場合、製品の使用を止めてください。(9) カラビナの点検: カラビナのすべての部品に、変更、歪曲、割れ目、深い切り傷、へこみ、カットの兆候がないか確認します。腐食や過剰な摩耗の兆候を調べ、検出された摩耗や腐食が強度や機能に影響を及ぼすか疑問がある場合、製品の使用を止めてください。

**警告**

墜落防止システムで唯一使用できる身体保持装置は、フルボディ・ハーネスです。墜落防止システムは、必ず墜落防止アタッチメントタグ A を使って、ハーネス背後の D リングまたは前面の D リングにだけ接続してください。これらのポイントは、救出システムとの接続でも使用できます。ヒップ部分の D リングは、決して墜落防止や登攀保護の目的で使用しないでください。ハーネスのヒップ部分の D リングは、必ず作業位置決めシステム(EN 358)との接続だけで使用し、決して墜落防止や登攀保護の目的では使用しないでください。MSA Workman Winch ウィンチは、必ず毎回の使用前に、完全に動作可能な状態であることを点検してください。MSA Workman Winch ウィンチに重大な摩耗がないか、部品の紛失や損傷がないか、腐食やその他の損傷がないか確認します。ラベルの紛失や、判読不能なラベルがないか確認します。不適切な機能、フィットの不具合、コンポーネントの改変等の兆候がないか確認します。点検で安全でない状態が確認された場合、資格がある人の書面による確認が得られるまで、MSA Workman Winch ウィンチは使用しないでください。さらに、MSA Workman Winch ウィンチは、必ず 6ヶ月に一度、使用する国で有効な法律によって認められた有資格の人の点検を受けなければなりません。点検のガイドラインを参照してください。MSA Workman Winch ウィンチを、変更または修理しないでください。MSA Workman Winch ウィンチを修理できるのは、MSA または MSA の書面での認定を受けた企業だけです。このシステムは、制限範囲を超えて使用したり、明記されている目的以外で使用してはなりません。スナップフックとカラビナを相互に接続しないでください。引き綱に結び目を作らないでください。2つのスナップフックを 1つの D リングに接続しないでください。スナップフックの固定は、感覚や音だけで判断しないでください。必ず、適切に固定されていることを目視で確認してください。使用前に、ゲートとキーパーが接していることを確認してください。ハウジングのへこみや変形を防いでください。いかなる高さからでも、ユニットを落とさないようにしてください。必ず、慎重に下してください。使用時は、ラインが鋭い角や端部に接しないように保護してください。緩んだラインにループができてきたり、強く引いて、ねじれたりすることを防いでください。ハウジングに異物が入らないように注意してください。ラインがひっかかたり、押しつぶされたりしないように注意してください。物が落下する可能性がある場合や、この装置の適切な操作や動作が妨げられる可能性がある場所では使用しないでください。使用者の安全のため、MSA Workman Winch ウィンチを当初の国以外へ再販売する場合、販売会社は必ず使用、メンテナンス、定期点検、修理に関する指示や追加関連情報を、MSA Workman Winch ウィンチが使用される国の言語に翻訳して提供する必要があります。この警告を守らなかった場合や、誤用した場合、重大な負傷や死亡につながる恐れがあります。

**メンテナンスおよび保管**

このセクションに記載されている清掃の手順を厳密に守り、製品で使用されている素材への悪影響を避けてください。清潔で、湿った(濡れてはいない)布を使って、腐食やラベルの判読不能の原因となる埃や汚れを定期的に取り除いてください。ラベルの接着を損ねることがあるため、ハウジングの清掃では溶剤は決して使用しないでください。装置へゆっくり巻き取りながら、清潔で乾燥した布を使ってラインを拭いて乾燥させてください。必要であれば、この作業の後にラインを潤滑させます。潤滑剤は、清潔で乾燥しているワイヤーラインにだけ塗布してください。ドレッシングが金属と接触する場合にだけ、潤滑が有効であるからです。点検で汚れの蓄積が明らかになった場合、高密度で逆立った繊維ブラシ(ワイヤーではない)を使って汚れを除去してください。決して、溶剤としてガリソンや灯油を使用しないでください。潤滑油がラインの芯に深く入り込み、湿気や異物が隙間を埋めることがあるので、特にラインのストランド間の隙間を清掃する際は注意を払ってください。耐熱気性で、耐腐食性な特性がある低粘度のフィールド用潤滑油を使ってください。ブラシまたは、潤滑油で飽和させた布により、塗布してください。過剰な潤滑油は、清潔で乾燥した布で拭き取ってください。潤滑の間隔を指定することはできません。ただし、ラインは常に潤滑された状態に保ち、定期的な点検で次の潤滑がいつ必要であるか確認してください。腐食性が強い環境では、より頻りに清掃、潤滑してください。一定期間、ウィンチを使用しない場合は、必ず保管する前にラインを清掃、潤滑してください。注記: ウィンチの、ワイヤーロープおよびスナップフック以外の部分は潤滑しないでください。ウィンチの巻き取り機構は、実質的にメンテナンスが不要です。すべてのベアリングは、耐用期間中潤滑不要です。このウィンチには、ユーザーが修理可能な部品はありません。損傷があったり、メンテナンスが必要な装置には、「使用不能」というタグを付けて、運用から除外します。構成部品の交換などの事後保守(清掃以外)や修理は、必ず MSA が行います。フィールドでの修理を試みないでください。MSA では、以下の表に示す間隔で、機械的装置について定期的な工場認定の再認定を行うことを推奨しています。これが最善の慣行であるかどうかの判断は、最終的には適格な人の裁量によります。MSA では、以下の表または地域の規制で定められた間隔で、使用者以外の適格な人が定期的に検査を行うことを推奨しています。これは任意ではありません。

使用の種類	利用例	使用の状態	必要 適格な人による点検の頻度	推奨 認定工場による再認定の頻度
稀、または軽微	救出、限定スペース、工場保守	良好な保管状態、屋内または稀に屋外での使用、室温、クリーンな環境	1年に一度	少なくとも2-5年に一度
中程度、または重度	輸送、住宅建設、公益、倉庫	妥当な保管状態、屋内および屋外に拡張した使用、あらゆる温度、クリーンまたは埃が多い環境	半年ごとに ~ 1年に一度	少なくとも1-2年に一度
過酷、または連続	商業建設、石油およびガス、鉱業	過酷な保管状態、長時間または連続する屋外での使用、あらゆる温度、埃が多い環境	四半期 ~ 半年ごとに	少なくとも1年に一度

AS/NZS 1891.4 は、少なくとも 6 月に一度は適格な人による検査を行うことを求めています。さらに、MSA では、少なくとも 5 月に一度は高さ安全装置検査官による点検を行うことを推奨しています。MSA Workman Winch ウィンチは、直射日光が差さない、涼しく乾燥した清潔な場所に保管してください。熱、湿気、光、油、化学製品またはその蒸気またはその他の品質低下の原因となる要因が存在するエリアは避けてください。損傷しているか、メンテナンスが必要な装置を、使用可能な装置と同じエリアに保管しないでください。酷く汚れた、濡れた、あるいは汚染された装置は、保管する前に、適切にメンテナンスをしなければなりません(例えば、乾燥させて、清潔にする)。長期間保管していた装置を使用する際は、必ずまず有資格の人の正式な点検を受けてください。

傷、湿気、化学製品またはその蒸気、極端な温度、紫外線などを避けるため、MSA Workman Winch ウィンチはパッケージに入れて輸送してください。コンポーネントおよびアクセサリのリスト:

品目番号	部品番号	内容	取扱説明書の図表番号
1	10116521	MSA Workman Tripod 三脚	42
2	506222	プーリー	41
3	10129888	カラビナ	40

## Bahasa Indonesia (ID)

### PETUNJUK PENGGUNAAN

#### 1. Penjelasan tentang Derek MSA Workman Winch

Derek MSA Workman Winch sesuai untuk mengangkat, menurunkan, dan menempatkan personel dan bahan. Alat ini tidak digunakan sebagai perangkat penahan jatuh. Derek ini dirancang untuk digunakan bersama dengan konektor tambahan MSA, penahan jatuh, dan komponen lainnya untuk mencapai sistem lengkap untuk dinaiki personel, penentuan posisi kerja, pertolongan darurat, dan evakuasi. Komponen MSA tersedia untuk memberikan penahan jatuh cadangan untuk semua sistem semacam itu. Derek MSA Workman Winch yang dilengkapi dengan MSA Workman Tripod bisa digunakan dalam arah vertikal. Panjang tali Derek MSA Workman Winch yang tersedia adalah 10 m, 15 m, 20 m, 25 m dan 30 m, lihat tabel untuk informasi terperinci tentang konfigurasi ini.

KONSTRUKSI TALI				
Nama Produk	Bahan	Ukuran Tali	Lama	P/N
Derek MSA Workman Winch	Baja Tahan Karat Tak Dapat Diputar	Diameter 5 mm	10 m	10147566
			15 m	10147567
			20 m	10147296
			25 m	10154687
			30 m	10154688
	Baja Galvanis	Diameter 5 mm	10 m	10153828
			15 m	10153829
			20 m	10153830
			25 m	10154689
			30 m	10154690
	Tali Sintetis	Diameter 6 mm	20 m	10148278

(1) Deskripsi Derek: Derek dirancang untuk digunakan dengan MSA Workman Tripod (gambar 17). Bisa juga digunakan dengan konektor tambahan lainnya yang disetujui oleh MSA. Derek berfungsi sebagai perangkat penaik-penurun utama untuk sistem yang menggunakan tripod untuk menempatkan peralatan untuk masuk ruang terbatas di atas area yang akan diakses. Derek dipasang di samping kaki tripod. Posisi ini mengizinkan pengoperasian derek oleh petugas permukaan yang ada jauh dari titik akses ruang terbatas, memaksimalkan ruangan yang bisa digunakan ke interior tripod dan meningkatkan kestabilan dengan menurunkan pusat gravitasi tripod.

#### ⚠ HATI-HATI

**Saat Derek MSA Workman Winch dipasang di MSA Workman Tripod, puli dan carabiner diperlukan untuk memasang kabel derek tersebut di mata pusat kepala tripod. Lihat gambar 17.**

Catatan: Saat menggunakan derek untuk mengangkat-menurunkan personel, sistem penahan jatuh terpisah diperlukan. Penahan jatuh jenis dapat-ditarik dari MSA direkomendasikan. Sistem penahan jatuh lainnya juga tersedia dari MSA. (2) Mekanisme internal dari Derek ini dilindungi oleh rumah plastik yang kokoh. Semua komponen diberi plat seng atau anti karat untuk mencegah korosi.

Ujung beban dari garis ditentukan dengan kait hentak putar yang bisa mengunci sendiri yang memerlukan dua manipulasi yang terpisah dan jelas untuk membuka kunci dan membuka pintu kancing. Saat dilepaskan, pintu kunci akan menutup dan mengunci secara otomatis.

#### ⚠ HATI-HATI

**Pengguna harus mencegah agar tali tidak mengendur yang bisa menyebabkan jatuh bebas. Untuk mencegah koil tali pada drum kendur, selalu pertahankan sedikitya 6,75 kg tegangan pada tali saat membelinya.**

Derek biasanya dioperasikan dengan gagang engkol manual standar sebagaimana ditampilkan di gambar 1. Untuk memendekkan tali atau menurunkan beban, putar gagang berlawanan arah jarum jam. Untuk memendekkan tali atau menaikkan beban, putar gagang searah jarum jam. Untuk menggantung beban, lepaskan gagang. Rem di mekanisme kendara menghalangi drum agar tidak bergerak bebas. Rem beroperasi meski saat daya manual dilepaskan.

2. Spesifikasi: Semua Derek MSA Workman Winch menambahkan beberapa fitur standar: (1) Beban kerja tetapan 140 kg untuk personel dan 225 kg untuk bahan. (2) Sebuah lilitan drum terbuka dengan kabel baja 5 mm atau tali sintesis 6 mm. (3) Peredam kejut terpasang. (4) Drive berkopling untuk mencegah kelebihan beban derek, dan mengurangi kemungkinan cedera pada orang jika ada robekan pada bagian struktur selama pengangkatan. (5) Sistem pengereman-ganda. (6) Rumah yang kokoh dan dudukan pemasangan. (7) Kait hentak putar yang bisa mengunci sendiri. (8) Gagang engkol manual dilipat. (9) Mekanisme Angin Datar untuk drum kabel bebas kusut. (10) RFID diaktifkan.

3. Pelatihan: Menjadi tanggung jawab pembeli Derek MSA Workman Winch untuk memastikan agar pengguna produk terbiasa dengan petunjuk pengguna ini dan dilatih oleh orang yang kompeten. Pastikan agar Anda mendapatkan pelatihan yang memadai dalam menggunakan Derek MSA Workman Winch dan pastikan agar Anda sepenuhnya memahami cara kerjanya.

4. Persyaratan penambatan: Tambatan yang digunakan untuk menggantung derek untuk pengerekan personel harus cukup kuat untuk menopang beban dengan faktor keselamatan yang memadai. Faktor keselamatan yang diperlukan adalah 10:1 untuk personel dan 6:1 untuk pengangkatan/penurunan bahan. Untuk pengerekan personel, tambatan harus memiliki kekuatan sedikitya 10 KN. Sistem penahan jatuh cadangan harus dimanfaatkan.

5. Rencana penyelamatan: Pengguna harus memiliki rencana dan alat penyelamatan untuk melaksanakannya; dan rencana itu harus memperhitungkan peralatan dan pelatihan khusus yang penting untuk menghasilkan pertolongan yang cepat dalam semua kondisi yang dapat diduga. Harus ada kontak visual langsung atau tidak langsung atau beberapa alat komunikasi lainnya dengan pertolongan sepanjang waktu selama proses pertolongan.

6. Kompatibilitas bagian sistem: Semua komponen (mis., harness badan penuh, tali dapat-ditarik sendiri, carabiner, kait hentak, dll.) yang tersambung ke Derek MSA Workman Winch HARUS kompatibel. Derek MSA Workman Winch dirancang untuk digunakan dengan komponen yang disetujui MSA dan subsistem yang tersambung. Penggunaan subrangkai Derek MSA Workman Winch dengan produk yang dibuat oleh pihak lain yang tidak disetujui secara tertulis oleh MSA bisa berpengaruh buruk pada kemampuan fungsional di antara komponen sistem dan keandalan sistem penuh. Tanyakan beberapa pertanyaan atau mintalah informasi lebih lanjut kepada MSA.

7. Batasan fisik: Kondisi fisik yang bagus penting untuk melakukan kerja di ketinggian. Kondisi medis tertentu bisa mengancam keselamatan pengguna selama penggunaan normal Derek MSA Workman Winch dan dalam kondisi darurat (dalam pengobatan, masalah kardiovaskular, dll.). Jika ragu, hubungi dokter Anda sebelum menggunakan. Wanita hamil dan minor TIDAK BOLEH menggunakan Derek MSA Workman Winch.

8. Pengoperasian Derek: (1) Personel yang menggunakan Derek untuk pengangkatan/penurunan/mengatur posisi harus memiliki sistem penahan jatuh cadangan, seperti MSA Penolong atau MSA RTFA (Penahan Jatuh Jenis Dapat-ditarik), ditambah harness badan penuh untuk EN 361. Saat menggunakan Derek untuk personel, jangan menggunakan Derek untuk lebih dari satu orang pada waktu bersamaan. Jangan pernah membawa personel dan bahan dalam waktu bersamaan.

#### ⚠ HATI-HATI

**(1) Jangan pernah meninggalkan muatan yang menggantung dari Derek saat Derek tak beroperasi. (2) Selalu pastikan agar tali ditarik lurus keluar dari drum Derek-jangan pernah pada sudut. (3) Jangan pernah melebihi muatan personel tetapan maksimum yang tertera di label spesifikasi Derek. (4) Jangan pernah mengubah mekanika Derek. (5) Jangan pernah menggunakan dua atau lebih Derek untuk menaikkan atau menurunkan muatan personel. Pergeseran muatan personel bisa menempatkan seluruh muatan pada satu Derek, yang menyebabkan kegagalan berurutan pada kedua unit. (6) Setiap saat muatan diangkat; tes terlebih dahulu Derek dengan mengangkat muatan beberapa inci sedikit. (7) Selalu jauhkan tangan dari titik pencet di sekitar tali bantalan-beban, puli, dan drum selama operasi. (8) Selalu pastikan tingkat gulungan saat mengurangi atau memendekkan tali dengan memandu tali tersebut. Gunakan sarung tangan saat memandu tali untuk mencegah terpotong dan teriris kabel. Periksa terus-menerus tingkat gulungan selama operasi. (9) Penting kiranya agar operator Derek tetap berada di jarak aman yang jauh dari bahaya terjatuh apa pun atau muatan personel yang bisa menyebabkan cedera jika kehilangan keseimbangan di bagian operator, atau jika muatan personel jatuh. Saat mengoperasikan Derek di area bahaya jatuh, operator harus memakai peralatan pelindung jatuh yang sesuai yang tersambung ke tambatan terpisah. (10) Semua label harus terlihat dan operator tidak boleh berada di antara rumah Derek dan tali. Operator Derek harus selalu mengoperasikan Derek dengan rumah dan engkol ada di antara dia dan muatan personel. (11) Jangan pernah memasang Derek jika ada anggota pekerja harus ditempatkan sejajar dengan tali Derek yang bertegangan. Jika tali gagal, energi yang tersimpan bisa menyebabkan rekoil tali dengan daya memadai sehingga menyebabkan cedera serius atau fatal.**

(2) Menurunkan muatan personel: Untuk menurunkan muatan dengan personel yang menggantung, putar counter gagang engkol searah jarum jam. Untuk memendekkan tali dari Derek saat tidak ada muatan yang menggantung, putar counter gagang searah jarum jam saat menarik tali dengan sedikitya 6,75 kg kekuatan. Untuk meneruskan pengangkatan, lakukan putaran searah jarum jam pada gagang engkol.

(3) Menggantung muatan personel: Untuk menggantung muatan personel, lepaskan gagang engkol pelan-pelan.

(4) Menaikkan muatan personel: Untuk menaikkan muatan personel, putar gagang engkol searah jarum jam. Suara klik akan terdengar saat tali digulung. Saat menggulung tali, periksa untuk memastikan agar tali terilit dengan rata dan erat di sekitar drum.

**HATI-HATI**

***Jika jatuh, angkat sebelum turun untuk menonaktifkan pasak rem sekunder. Angkat terlebih dahulu sedikitnya satu setengah putaran drum sebelum mencoba untuk menurunkan. Kecuali pasak rem sekunder dinonaktifkan setelah jatuh, derek tidak akan keluar dari tali.***

(5) Asam, alkalin, atau lingkungan lainnya dengan zat keras bisa merusak elemen perangkat keras Derek MSA Workman Winch. Jika bekerja di lingkungan yang agresif secara kimia, hubungi MSA untuk menetapkan komponen sistem yang bisa diterima untuk kondisi khusus Anda. Bahaya kimia, panas, dan korosi bisa merusak Derek MSA Workman Winch. Pemeriksaan formal yang lebih sering diperlukan di lingkungan dengan bahaya bahan kimia, panas, dan korosi. Jangan digunakan di lingkungan dengan suhu lebih rendah dari -40°C dan lebih besar dari 54°C. Jangan memaparkan ke lingkungan korosif untuk periode berkelanjutan. Gunakan perhatian ekstrem saat bekerja di dekat sumber listrik berenergi. Pertahankan jarak kerja aman (lebih disukai sedikitnya 3 m) dari bahaya listrik. Saat bekerja di dekat suku cadang mesin yang bergerak (mis., koveyor, poros pemutar, penekan, dll.), pastikan agar tidak ada elemen yang kendur di dalam bagian sistem apa pun.

9. Panduan pemeriksaan: semua produk MSA diperiksa dan diuji di bawah kondisi terkontrol di pabrik sebelum pengiriman. Pemeriksaan pengguna, perawatan, dan penyimpanan peralatan berperan penting setelah perangkat tersebut tunduk kepada kondisi lingkungan dan tempat kerja yang berpotensi parah. Sebelum tiap penggunaan, pengguna harus memeriksa perangkat dengan saksama dengan mengikuti petunjuk dan label. Periksa fungsi perangkat menurut petunjuk di bagian ini dan periksa unit terhadap keausan yang berlebih, kerusakan, perubahan, atau hilang pada suku cadang. Frekuensi pemeriksaan berkala tergantung pada keparahan kondisi lingkungan dan frekuensi penggunaan unit, tapi harus dilakukan sedikitnya setiap 6 bulan oleh petugas yang kompeten. Hasil pemeriksaan ini harus didokumentasikan dengan format pemeriksaan di akhir petunjuk pengguna. Bulan dan tahun yang sesuai pada grid pemeriksaan produk juga harus ditandai secara permanen dengan stempel baja, berhati-hati untuk tidak merusak rumah derek.

**HATI-HATI**

***Saat muatan uji diperlukan untuk memungkinkan pemeriksaan fungsi derek apa pun, jangan menggunakan personel sebagai muatan. Pastikan agar area di bawah derek bebas dan bersih dari rintangan. Selalu periksa fungsi derek sebelum digunakan.***

(1) Periksa pengeluaran dan pengambilan kembali tali: Pasang derek ke konektor tambatan yang sesuai (seperti MSA Workman Tripod) untuk memungkinkan pengoperasian engkol. Menjaga tegangan di tali derek, putar engkol berlawanan arah jarum jam untuk mengeluarkan tali. Lalu putar engkol searah jarum jam untuk memastikan pengambilan kembali tali dengan benar. Suara klik menandakan bahwa pengambilan kembali tali berfungsi dengan benar. Lepaskan produk dari penggunaan dan kembalikan ke MSA jika tidak terdengar suara klik. Selama ekstraksi dan penarikan tali, periksa pemandu gulungan melilit tali dengan kencang di sekitar drum. (2) Periksa gagang: Periksa retak, bengkok, dan korosi pada gagang. Lepaskan produk dari penggunaan jika salah satu kondisi ini ditemukan dan hubungi MSA untuk mendapatkan gagang pengganti. (3) Periksa penanda: Periksa keberadaan semua label. Pastikan semua label jelas (tidak rusak) dan terbaca. Periksa agar tanggal grid pemeriksaan ada dalam 6 bulan sebelumnya. Jika 6 bulan telah berlalu sejak pemeriksaan sebelumnya, lepaskan produk dari pengguna untuk diperiksa oleh petugas yang kompeten, sesuai dengan panduan pemeriksaan petunjuk pengguna ini. (4) Periksa baut dan mur: Dengan jari, periksa semua baut dan mur pada rumah untuk memastikan kecanggannya. Jika kendur, kencangkan. Periksa apakah ada baut, mur, atau komponen lainnya hilang atau diganti atau diubah dengan tidak tepat dengan cara apa pun. (5) Periksa kedudukan pemasangan, rumah, dan drum: Periksa tanda-tanda keretakan, penyok, cacat, atau pecah pada rumah, drum, dan kedudukan pemasangan. Penyok kecil yang tidak mempengaruhi fungsi tidak memerlukan tindakan pengguna. Kembalikan untuk servis jika ditemukan retak pada bahan. Jatuh dengan tidak sengaja bisa mengakibatkan cacat komponen internal. Periksa apakah tanda-tanda pelat pres dan drum bergesekan. Ini akan dibuktikan dengan keausan pada flensa drum, juga pengguna bisa merasakan resistensi tak rata saat memutar gagang engkol. Kapan saja ada kerusakan yang menghalangi derek untuk beroperasi dengan normal, lepaskan unit dari penggunaan. Penyok kecil yang tidak mempengaruhi fungsi tidak memerlukan tindakan pengguna. (6) Periksa kait hentak: Periksa semua bagian kait hentak putar untuk tanda-tanda perubahan, distorsi, rebekan dalam, penyok, atau terpotong. Periksa juga indikasi apakah kait hentak sudah dalam kondisi panas yang instens yang bisa me. Periksa tanda-tanda korosi atau keausan berlebih dan lepaskan produk dari penggunaan jika ada pertanyaan apakah keausan dan/atau korosi yang terdeteksi bisa mempengaruhi kekuatan atau fungsi. Periksa untuk melihat apakah bodi hentak berputar bebas di sekitar baut yang menghungkannya ke mata hentak. (7) Periksa fitting tali: Kabel: Periksa dua ferrule dan bidal. Jika unit pengguna memiliki sambat sebagai alat untuk memasang kait hentak, sambat tersebut harus diselipkan dengan penuh dan kencang tanpa ada lup atau ujung yang kendur. Tali Sintetis: Periksa utas pengikat yang terletak di dalam bumper dan bidal plastik. Jangan gunakan jika utas pengikat rusak. Rata-rata masa pakai Tali Sintetis adalah 10 tahun. Namun, faktor-faktor berikut dapat mengurangi kinerja produk dan masa pakainya: penyimpanan tidak tepat, penggunaan tidak tepat, pelengkungan mekanis, kontak dengan bahan kimia (asam dan basa), keterpaparan pada temperatur tinggi. Dalam kondisi lingkungan seperti ini, harus dilakukan inspeksi lebih sering. (8) Periksa puli: Periksa semua bagian puli untuk tanda-tanda perubahan, distorsi, retakan, rebekan dalam, penyok, atau terpotong. Periksa tanda-tanda korosi atau keausan berlebih dan lepaskan produk dari penggunaan jika ada pertanyaan apakah keausan dan/atau korosi yang terdeteksi bisa mempengaruhi kekuatan atau fungsi. (9) Periksa carabiner: Periksa semua bagian carabiner untuk tanda-tanda perubahan, distorsi, retakan, rebekan dalam, penyok, atau terpotong. Periksa tanda-tanda korosi atau keausan berlebih dan lepaskan produk dari penggunaan jika ada pertanyaan apakah keausan dan/atau korosi yang terdeteksi bisa mempengaruhi kekuatan atau fungsi.

**PERINGATAN**

Semua harnes badan hanyalah perangkat penahan badan yang bisa diterima dan bisa digunakan dalam sistem penahan jatuh.

Sistem penahan jatuh, HANYA BOLEH dihubungkan ke cincin-D belakang atau cincin D saja dengan tanda lampiran penahan jatuh "A". Titik ini juga bisa digunakan untuk menghubungkan sistem pertolongan. Jangan pernah gunakan cincin-D pinggul untuk penahan jatuh atau perlindungan saat memanjat. Cincin-D pinggul dari harnes HANYA BOLEH digunakan untuk menghubungkan sistem pengaturan posisi kerja (EN 358) dan JANGAN PERNAH digunakan pada sistem penahan jatuh atau perlindungan memanjat.

Derek MSA Workman Winch HARUS diperiksa penuh sebelum tiap penggunaan untuk memastikan apakah ini dalam kondisi dapat dioperasikan. Periksa setiap inci Derek MSA Workman Winch terhadap keausan yang parah, elemen yang hilang atau patah, korosi, atau kerusakan lainnya. Periksa apakah label hilang atau tidak bisa dibaca; jika terbukti ada fungsi yang tidak tepat, pemasangan yang tidak tepat, atau perubahan komponen apa pun. Jangan gunakan Derek MSA Workman Winch hingga dikonfirmasi secara tertulis oleh petugas yang kompeten jika pemeriksaan mengungkap kondisi yang tidak aman. Sebagai tambahan, Derek MSA Workman Winch HARUS diperiksa setiap 6 bulan sekali oleh petugas yang kompeten yang diotorisasi oleh perundangan saat ini di negara tersebut. Lihat panduan pemeriksaan.

JANGAN memodifikasi atau berusaha melakukan perbaikan pada Derek MSA Workman Winch. Hanya MSA atau pihak dengan otorisasi tertulis dari MSA yang boleh memperbaiki Derek MSA Workman Winch. Sistem tidak boleh digunakan di luar batasan-batasannya, atau untuk tujuan selain yang dimaksudkan.

Kait hentak dan carabiner tidak boleh saling terhubung. Jangan mengikat knot di tali. Jangan menghubungkan dua kait hentak ke satu cincin-D. Jangan bergantung pada perasaan atau suara untuk memastikan keterikatan kait hentak yang tepat. Selalu periksa keterikatan yang tepat dengan penglihatan. Pastikan agar pintu dan penyimpanan tertutup sebelum digunakan.

Cegah penyok atau cacat pada rumah. Jangan pernah menjatuhkan unit dari ketinggian. Selalu turunkan dengan hati-hati. Saat digunakan, lindungi tali agar tidak tersentuh pojokan atau pinggir tajam. Cegah lup agar tidak membentuk tali yang mengendur dan tertarik kencang, yang menyebabkan berbelit. Jangan biarkan benda asing memasuki rumah. Jangan izinkan tali rebek atau hancur. Jangan gunakan jika objek bisa jatuh atau jika tetap digunakan maka akan mengganggu fungsi operasi atau kemampuan perangkat ini dengan benar.

Penting kiranya untuk keselamatan pengguna agar jika Derek MSA Workman Winch dijual kembali di luar negara asal tujuan, pengecer harus menyediakan petunjuk dan informasi penggunaan tambahan, untuk perawatan, selama pemeriksaan berkala dan untuk perbaikan dalam bahasa negaranya di mana Derek MSA Workman Winch akan digunakan. Kegagalan dalam mematuhi peringatan ini atau salah penggunaan bisa menyebabkan cedera tubuh serius atau kematian.

**PERAWATAN DAN PENYIMPANAN**

Patuhi petunjuk pembersihan dalam bagian ini untuk mencegah dampak yang merugikan dari bahan yang digunakan dalam produk tersebut.

Gunakan kain yang bersih, lembab (bukan basah) untuk menghilangkan kotoran atau kontaminasi yang bisa menyebabkan korosi atau menghambat keterbacaan label. Jangan pernah gunakan pelarut untuk membersihkan rumah karena bisa merusak zat perekat label. Gunakan kain kering bersih untuk menyeka tali sambil menggulungnya kembali pelan-pelan ke dalam perangkat. Jika perlu, lumasi tali setelah pengoperasian ini.

Pelumasan hanya boleh diberikan untuk tali yang bersih dan kering karena hanya efektif saat pambalut kontak dengan logam. Jika pemeriksaan mengindikasikan adanya pencemar, gunakan sikat fiber rapat (bukan tali) untuk membersihkan pencemar tersebut. Jangan pernah gunakan bensin atau minyak tanah sebagai pelarut. Berikan perhatian khusus untuk membersihkan celah antara untai tali sehingga pelumas bisa masuk ke dalam inti tali dan mengisi celah ini untuk mencegah kelembaban dan partikel asing. Gunakan pelumas lapangan dengan viskositas rendah yang memiliki sifat tahan lembab dan non-korosif. Ini bisa diaplikasikan dengan sikat atau menyeka dengan kain yang diberi dengan pelumas. Seka kelebihan pelumas dengan kain kering bersih.

Tidak mungkin kita dapat menentukan interval waktu antar pelumasan. Namun, tali harus dilumasi dengan benar sepanjang waktu, dan pemeriksaan berkala akan menunjukkan kapan ini harus dilakukan. Di lingkungan yang korosif, tali harus dibersihkan dan dilumasi lebih sering. Jika derek tidak digunakan untuk jangka waktu yang lama, tali harus dibersihkan dan dilumasi sebelum disimpan.

Catatan: Jangan melumasi bagian apa pun di derek kecuali tali kabel dan kait hentak. Mekanisme gulungan derek bebas perawatan secara virtual. Semua bantalan dilumasi. Derek tidak terdiri dari komponen yang bisa diservis oleh pengguna. Peralatan yang rusak atau perlu dirawat harus diberi label "TIDAK BISA DIGUNAKAN" dan dipisahkan dari layanan. Perawatan korektif (selain pembersihan) dan perbaikan, seperti penggantian elemen, harus dilakukan oleh MSA. Jangan berusaha melakukan perbaikan lapangan. MSA

merekomendasikan sertifikasi ulang resmi pabrik terhadap perangkat mekanis secara berkala sesuai dengan interval pada tabel di bawah. Karena ini dianggap sebagai praktik terbaik, maka harus dilakukan dengan hati-hati orang yang kompeten. MSA mensyaratkan inspeksi oleh orang yang kompeten secara berkala dilakukan oleh seseorang selain pengguna sesuai dengan interval tabel di bawah atau peraturan setempat. Hal ini bukanlah opsional.

Jenis Penggunaan	Contoh-Contoh Penggunaan	Syarat Penggunaan	Frekuensi Inspeksi Orang Kompeten YANG DIPERLUKAN	Frekuensi Sertifikasi Ulang Resmi Pabrik YANG DIREKOMENDASIKAN
Jarang terpapar Cahaya	Ruang Aman & Tertutup, Perawatan Pabrik	Kondisi penyimpanan yang baik, dalam ruangan atau penggunaan di luar ruangan dengan jangka waktu jarang, dalam suhu ruangan, lingkungan yang bersih	Tahunan	Setidaknya setiap 2-5 tahun sekali
Menengah sampai Berat	Transportasi, Konstruksi Hunian, Fasilitas, Gudang	Kondisi Penyimpanan Wajar, dalam ruangan atau penggunaan di luar ruangan dengan jangka waktu jarang, semua kondisi temperatur, lingkungan bersih atau berdebu	Semitahunan hingga tahunan	Setidaknya setiap 1-2 tahun sekali
Parah hingga Berkelanjutan	Konstruksi Umum, Minyak & Gas, Pertambangan	Kondisi Penyimpanan Berat, penggunaan luar ruangan yang diperpanjang atau terus menerus, semua kondisi temperatur, lingkungan kotor	Triwulanan hingga semitahunan	Setidaknya satu tahun sekali

AS/NZS 1891.4 memerlukan inspeksi oleh orang yang kompeten setidaknya 6 bulan sekali. Selain itu, servis oleh pemeriksa peralatan keamanan untuk ketinggian disarankan oleh MSA setidaknya 5 tahun sekali. Simpan Derek MSA Workman Winch di tempat yang dingin, kering, dan bersih dan tidak terkena sinar matahari langsung. Hindari area di mana panas, lembab, sinar, oli, dan bahan kimia atau uapnya atau elemen penurunan kualitas lainnya yang mungkin ada. Peralatan yang rusak atau perlu dirawat tidak boleh disimpan di area yang sama dengan peralatan yang bisa digunakan. Peralatan yang kotor, basah, atau terkontaminasi harus dirawat dengan benar (mis., dikeringkan dan dibersihkan) sebelum disimpan. Sebelum menggunakan peralatan yang sudah disimpan untuk periode waktu yang lama, Pemeriksaan Formal harus dilakukan oleh petugas yang kompeten.

Angkut Derek MSA Workman Winch dalam satu paket untuk melindunginya dari terpotong, lembab, bahan kimia, dan uapnya, suhu ekstrem, dan sinar ultraviolet.

Komponen dan daftar aksesoris:

Nomor item	Nomor suku cadang	Penjelasan	Nomor gambar di panduan ini
1	10116521	MSA Workman Tripod	42
2	506222	Puli	41
3	10129888	Carabiner	40





**MSA WORKMAN WINCH**

**INDIVIDUAL PROTECTIVE EQUIPMENT RECORD CARD ■ BİREYSEL KORUYUCU EKİPMAN KAYIT KARTI ■ PERSÖNLICHE PRÜFKARTE FÜR SCHUTZ-AUSRÜSTUNG ■ KONTROLSKEMA FOR PERSONLIGE VÆRNEMLER ■ TARJETA DE REGISTRO DE EQUIPOS DE PROTECCIÓN PERSONAL ■ HENKILÖKOHTAISTA SUOJAVARUSTETTA KOSKEVA MUISTIINPANOKORTTI ■ FICHE D'ENTRETIEN DE L'ÉQUIPEMENT DE PROTECTION INDIVIDUELLE ■ KARTA KATAΧΩΡΗΣΗΣ ΑΤΟΜΙΚΟΥ ΠΡΟΣΤΑΤΕΥΤΙΚΟΥ ΕΞΟΠΛΙΣΜΟΥ ■ SCHEDE DEI DISPOSITIVI DI PROTEZIONE INDIVIDUALE ■ REGISTRATIEKAART INDIVIDUELE BESCHERMINGSAPPARATUUR ■ REGISTRERINGSKORT FOR INDIVIDUET VERNEUTSTYR ■ CARTÃO DE REGISTRO DE EQUIPAMENTO DE PROTEÇÃO INDIVIDUAL ■ PERSONLIGT KONTROLLKORT FÖR SKYDDSTRUSTNING ■ ДНЕВНИК НА ЛИЧНОТО ЗАЩИТНО ОБОРУДВАНЕ ■ ZÁZNAMOVÁ KARTA OSOBNÍHO OCHRANĚNO PROSTŘEDKU ■ SZEMÉLYI VÉDŐFELSZERELÉS NYILVÁNTARTÁSI KÁRTYA ■ ЖЕКЕ БАСТЫ ҚОРҒАУ ЖАБДЫҒЫНЫҢ ЖАЗБА КАРТАСЫ ■ KARTA REJESTRU ŚRODKA OCHRONY OSOBISTEJ ■ CARD DE ÎNREGISTRARE ECHIPAMENT INDIVIDUAL DE PROTECȚIE ■ УЧЕТНАЯ КАРТОЧКА СРЕДСТВ ИНДИВИДУАЛЬНОЙ ЗАЩИТЫ ■ ZÁZNAMOVÁ KARTA OSOBNÉHO OCHRANĚNO PROSTRIEDKU ■ ОБЛІКОВА КАРТКА ЗАСОБІВ ІНДИВІДУАЛЬНОГО ЗАХИСТУ ■ EVIDENTNA KARTICA INDIVIDUALNE ZAŠTITNE OPREME ■ 个人防护设备记录卡 ■ 個人保護装置記録カード ■ KARTU PEREKAM PERALATAN PELINDUNG INDIVIDU ■ บัตรบันทึกข้อมูลอุปกรณ์ที่มีการตรวจเช็คสภาพแต่ละชิ้น**

**Model:**

Model • Model • Modell • Model • Modelo • Malli • Modèle • Μοντέλο • Modello • Model • Modelo • Modell • Модел • Model • Modell • Модель • Model • Model • Модель • Model • Модель • Model • 型号 • モデル • Model • Model

**Date of Manufacture:**

İmalat Tarihi • Herstellungsdatum • Fabrikationsdato • Fecha de fabricación • Valmistuspäivä • Date de fabrication • Ημερομηνία κατασκευής • Data di fabbricazione • Fabricagedatum • Produktionsdato • Data da fabricaço • Tillverkningsdatum • Дата на производство • Datum výroby • A gyártás dátuma • Жасалған күн • Data produkci • Data fabricației • Дата выпуска • Datum výroby • Дата вироблення • Datum proizvodnje • 製造日期 • 製造日付 • Tanggal Pembuatan • วันผลิต

**Date of first Use:**

İlk Kullanım Tarihi: • Ersteinsatz-Datum • Dato for første brug • Fecha de primer uso • Ensimmäinen käyttöpäivä • Date de la première utilisation • Ημερομηνία πρώτης χρήσης • Data del primo utilizzo • Datum eerste gebruik • Dato for første bruk • Data da primeira utilização • Första användningsdatum • Дата на първо използване • Datum prvního použití • Az első használat dátuma • Алғашқы пайдаланылған күн • Data pierwszego użycia • Data primei utilizări • Дата первого использования • Datum prvého použitia • Дата першого використання • Datum prve upotrebe • 首次使用日期 • 最初の使用日 • Tanggal Penggunaan pertama: • วันที่ใช้เป็นครั้งแรก

**Serial Number:**

Seri Numarası • Seriennummer • Seriennummer • Número de serie • Sarjanumero • Numéro de série • Σειριακός αριθμός • Numero di serie • Seriennummer • Seriennummer • Número de série • Seriennummer • Серіен номер • Sériové číslo • Sorozatszám • Сериялык нөмірі • Numer seryjny • Număr de serie • Серийный номер • Sériové číslo • Серійний номер • Serijski broj • 序列号 • シリアル番号 • Nomor Seri • หมายเลขประจำเครื่อง

**Date of Purchase:**

Satın Alım Tarih • Kaufdatum • Købsdato • Fecha de compra • Ostopäivä • Date d'achat • Ημερομηνία αγοράς • Data di acquisto • Aankoopdatum • Kjøpsdato • Data da aquisição • Inköpsdatum • Дата на закупуване • Datum zakoupení • A vásárlás dátuma • Сатып алынған күн • Data zakupu • Data cumpărării • Дата приобретения • Datum zakúpenia • Дата придбання • Datum nabavke • 购买日期 • 購入日付 • Tanggal Pembelian • วันที่ซื้อ

**User Name:**

Kullanıcı Adı • Benutzername • Brugernavn • Nombre de usuario • Käyttäjänimi • Nom de l'utilisateur • Όνομα χρήστη • Nome dell'utilizzatore • Naam gebruiker • Brukernavn • Nome do Usuário • Användarnamn • Потребителско име • Jméno uživatele • Felhasználó név • Пайдаланушы аты • Nazwa użytkownika • Nume utilizator • Имя пользователя • Meno používateľa • Ім'я користувача • Ime korisnika • 用户名称 • ユーザー名 • Nama Pengguna • ชื่อผู้ใช้งาน

INSPECTION: DENETİM: ÜBERPRÜFUNG: INSPEKTION: INSPECCIÓN: TARKASTUS: INSPECTION :  
 ΕΛΕΓΧΟΣ: ISPEZIONE: INSPECTIE: INSPEKSJON: INSPEÇÃO: KONTROLL: ΠΡΟΒΕΡΚΑ:  
 KONTROLA: VIZSGÁLAT: TEKSEPU: KONTROLA: INSPECTIA: ΠΡΟΒΕΡΚΑ: KONTROLA:  
 ПЕРЕВІРКА: INSPEKCIJA: 検査: 点検: PEMERIKSAAN: การตรวจเช็คสภาพ:

Date Tarih Datum Dato Fecha Päivämäärä Date Ημερομηνία Data Datum Dato Data Datum Дата Datum Dátum Дата Datum Date Data Datum 日期 日付 Tanggal วันที่	Relevant organization or person İlgili Kurum veya kişi Zuständige Organisation oder Person Relevant organisation eller person Organización o persona relevante Tarkastuksen suorittanut laitos tai henkilö Organisation ou personne responsable Αρμόδιος οργανισμός ή άτομο Organizzazione o persona pertinente Relevante organisatie of person Relevant organisasjon eller person Pessoa ou organização relevante Ansvarig organisation eller person Организация или лице Příslušná organizace nebo oprávněná osoba Illetékes szervezet vagy személy Қатысты ұйым немесе адам Odpowiedni podmiot lub osoba Organizația sau persoana relevantă Соответствующая организация или лицо Příslušná organizácia alebo osoba Відповідна організація або особа Nadležná organizacija ili osoba 相关组织或人员 関連する組織または個人 Organisasi atau orang yang relevan องค์กรหรือบุคคลที่เกี่ยวข้อง	Result Sonuç Ergebnis Resultat Resultado Tulos Résultat Αποτέλεσμα Risultato Resultaat Resultat Resultado Resultat Rezultat Výsledok Eredmény Нәтиже Wynik Rezultat Rezultat Rezultat Rezultat Rezultat Resultat Hasil ผลลัพธ์	Next due date for periodic examination Periyodik inceleme için bir sonraki tarih Nächstes Fälligkeitsdatum für regelmäßige Überprüfung Næste forfallsdato for periodisk eftersyn Fecha de la siguiente inspección periódica Seuraava tarkastusajankohta Prochaine échéance d'inspection périodique Επόμενη προγραμματισμένη ημερομηνία ελέγχου Prossima data di scadenza per l'esame periodico Datum voor volgende periodieke controle Neste frist for regelmessig undersøkelse Próxima data para verificação periódica Senaste datum för nästa återkommande kontroll Следваща дата за периодична проверка Příští termín pravidelné kontroly Az időszakos vizsgálat következő esedékes dátuma Кезендік тексерудің келесі орындалатын күні Data kolejnego przeglądu okresowego Următoarea dată scadență pentru verificarea periodică Дата следующей периодической проверки Dátum ďalšej pravidelnej kontroly Дата наступної періодичної перевірки Datum sledećeg periodičnog pregleda 定期検査の下一到期日期 次回の定期検査の期限 Tanggal kedaluwarsa berikutnya untuk pemeriksaan berkala วันที่ที่ทำการตรวจเช็คสภาพครั้งต่อไป
1			
2			
3			
4			
5			
6			

Comments: Yorumlar: Anmerkungen: Kommentarer: Comentarios: Kommentar: Commentaires :  
 Σχόλια: Commenti: Ормеркинген: Kommentarer: Comentários: Commentarer: Коментари:  
 Comentáre: Megjegyzések: Түсіндірмелер: Uwagi: Comentarii: Коментари: Коментаре:  
 Коментари: Komentari: 注释: 備考: Komentar: ข้อคิดเห็น:

**Lifting Device**

In conformity with Machinery directive 2006/42/EC

**Hubgerät**

Entspricht Maschinenrichtlinie 2006/42 EG

**Dispositivo de elevación**

Conforme a la directiva sobre maquinaria 2006/42/CE

**Dispositif de levage**

Conforme à la directive Machines 2006/42/CE

**Dispositivo di sollevamento**

In conformità alla direttiva 2006/42/CE

**Løfteenhet**

Samsvarer med til maskindirektivet 2006/42/EF

**Lyftanordning**

I överensstämmelse med maskindirektivet 2006/42/EG

**Zvedací zařízení**

vyhovuje směrnici pro strojní zařízení 2006/42/ES

**Көтергіш құрал**

2006/42/EC құрылғылар директивасына сәйкес

**Dispositiv de ridicare**

Conform cu Directiva 2006/42/CE privind Utilajele

**Zdvíhacie zariadenie**

V súlade so Smernicou pre strojné zariadenia 2006/42/ES

**Uređaj za dizanje**

U skladu sa Direktivom o mašinama 2006/42/EZ

**吊上装置**

機械指令 2006/42/EC に準拠

**อุปกรณ์ยก**

สอดคล้องกับข้อกำหนดด้านเครื่องจักร 2006/42/EC

**Kaldırma Aleti**

Makine yönergesi 2006/42/EC'ye uygundur

**Løfteanordning**

I overensstemmelse med direktivet 2006/42/EF

**Nostolaite**

Konedirektiivin 2006/42/EY mukainen

**Ανυψωτική διάταξη**

Σε συμμόρφωση με την Οδηγία 2006/42/ΕΚ περί μηχανημάτων

**Hijssapparaat**

In overeenstemming met de machinerichtlijn 2006/42/EG

**Dispositivo de elevação**

Em conformidade à diretriz de máquinas 2006/42/CE

**Повдигащо устройство**

В съответствие с директива за машините 2006/42/EC

**Emelőeszköz**

A 2006/42/EC sz. Gépirányelvnek megfelelően

**Urządzenie podnoszące**

Jest zgodne z Dyrektywą maszynową 2006/42/WE

**Подъемное устройство**

Соответствует требованиям Директивы ЕС «Машины, механизмы и машинное оборудование» 2006/42/EC

**Підйомний пристрій**

Відповідає вимогам Директиви ЄС «Машини, механізми та машинне обладнання» 2006/42/EC

**升举设备**

符合机械指令 2006/42/EC

**Perangkat Pengangkat**

Mematuhi Arahan permesinan 2006/42/EC

Notified body having carried out the examination.

İncelemeyi yapan yetkili kuruluş.

Benannte Stelle, die die Prüfung durchgeführt hat.

Det bemyndigede organ, der har foretaget undersøgelsen.

Organismo notificado encargado de los ensayos.

Valvova elin suorittaa määrittäksen.

Organisme notifié ayant effectué l'examen.

Η εξέταση διεξήχθη από διακοινωμένο φορέα.

Esame eseguito da ente autorizzato.

Geautoriseerde instantie die de inspectie heeft uitgevoerd.

Angitt myndighet har utført undersøkelsen.

Órgão notificador fez a examinação.

Anmält organ som utfört kontrollen.

Нотифициран орган, извършил проверката.

Autorizovaná organizace, která provedla zkoušky.

A vizsgálatot tanúsító szervezet végezte el.

Тексеруді орындаған уәкілетті орган.

Jednostka notyfikowana przeprowadzająca kontrolę.

Autoritatea notificată care a efectuat examinarea.

Уполномоченный орган, который выполнил осмотр.

Autorizovaný orgán, ktorý vykonal kontrolu.

Уповноважений орган, що виконав перевірку.

Navedeni organ koji je izveo pregled.

已由指定机构完成检查。

試験を実施した通知機関。

Badan yang diberitahu yang telah melaksanakan pemeriksaan.

ฝ่ายที่ได้รับแจ้งเป็นผู้ทำการตรวจเช็คสภาพ

Fachausschuss Bauwesemn Prüf- und Zertifizierungsstelle im DGUV Test Landsberger Straße 309, 80689 München - GERMANY

The product meets requirements of Customs Union Technical Regulation "Safety of Personal Protective Equipment" TP TC 019/2011, Ukrainian "Technical Regulation Safety of Machinery"

CE 0515



**MSA****EC-Declaration of Conformity (Original)***The Safety Company***EC-Declaration of Conformity (Original)**

Manufacturer or his authorized representative established in the European Community

**MSA Europe GmbH**

Schlüsselstrasse 12, 8645 Rapperswil-Jona, Schwitzerland

declares, that the new product described herafter

**Lifting Device****MSA Workman Winch, Serial Number: 131000001-----999999999**

- is in conformity with the provisions of Council Directive 2006/42/EC on Machinery,
- complies to parts of the standard EN 1496:2006 class B, with except of §7g not limiting the use to personal rescue only, but also intended for use for lifting and lowering of personal and material,
- is identical to the product which was a subject of EC Certificate of Conformity No: BAU 13198

issued by:

**CE0515**

BG BAU - Berufsgenossenschaft der Bauwirtschaft, Prävention,  
Fachausschuss Bauwesen  
Prüf- und Zertifizierungsstelle im DGUV Test  
Landsberger Straße 309, D-80687 München

Authorized person to compile the technical file:

**MSA Europe GmbH**

Schlüsselstrasse 12, 8645 Rapperswil-Jona, Schwitzerland

A handwritten signature in blue ink, appearing to read 'Paul Craig'.

Paul Craig  
Marketing Director

Rapperswil, 26.03.2015

**MSA****EC-Uygunluk Beyanı (Tercüme)****EC-Uygunluk Beyanı (Tercüme)**

Avrupa Topluluğu'nda kurulmuş üretici veya yetkili temsilcisi

MSA Europe GmbH  
Schlüsselstrasse 12, 8645 Rapperswil-Jona, İsviçre

bunu müteakip tanımlanan yeni ürünle ilgili aşağıdakileri beyan eder:

**Kaldırma Aleti**

**MSA Workman Winch Vinç'in seri numarası: 131000001-----999999999**

- Konsey Yönergesi hükümleri ve Makineler üstüne 2006/42/EC ile uyumlu olduğunu,
- ve EN 1496:2006 sınıf B standardının parçalarına, kullanımı yalnızca insan kurtarmaya kısıtlamayan, aynı zamanda personel ve malzeme kaldırma ve alçaltma amacıyla da kullanıma izin veren madde §7g haricinde
- uygun olduğunu; ayrıca BAU 13198 no'lu EC Uyumluluk Sertifikası'na konu olan ürünle bire bir aynı olduğunu beyan eder.

Düzenleyen:  
**C €0515**

BG BAU - Berufsgenossenschaft der Bauwirtschaft, Prävention,  
Fachausschuss Bauwesen  
Prüf- und Zertifizierungsstelle im DGUV Test  
Landsberger Straße 309, D-80687 München

Teknik dosyayı derleyen yetkili kişi:

MSA Europe GmbH  
Schlüsselstrasse 12, 8645 Rapperswil-Jona, İsviçre

Paul Craig  
Pazarlama Direktörü

Rapperswil-Jona, 26.03.2015

**MSA****EG-Konformitätserklärung (Übersetzung)****EG-Konformitätserklärung (Übersetzung)**

Der Hersteller oder sein in der Europäischen Gemeinschaft niedergelassener Bevollmächtigter

MSA Europe GmbH  
Schlüsselstrasse 12, 8645 Rapperswil-Jona, Schweiz

erklärt, dass das neue, nachfolgend beschriebene Produkt

**Hubgerät**

**MSA Workman Winch Winde, Seriennummer: 131000001-----999999999**

- den Bestimmungen der Maschinenrichtlinie 2006/42 EG entspricht,
- den Teilen der Norm EN 1496 2006 Klasse B mit Ausnahme von § 7g entspricht die vorgesehene Verwendung ist nicht auf die Rettung von Personen beschränkt, sondern umfasst auch das Heben und Absenken von Personen und Material,
- identisch ist mit dem Produkt, das Gegenstand der EG-Konformitätserklärung Nr.: BAU 13198

war, ausgestellt  
von:

**CE 0515**

BG BAU - Berufsgenossenschaft der Bauwirtschaft, Prävention,  
Fachausschuss Bauwesen  
Prüf- und Zertifizierungsstelle im DGUV Test  
Landsberger Straße 309, D-80687 München

Bevollmächtigte Person zur Erstellung der technischen Unterlagen:

MSA Europe GmbH  
Schlüsselstrasse 12, 8645 Rapperswil-Jona, Schweiz

A handwritten signature in blue ink, appearing to read 'Paul Craig', written over a light blue horizontal line.

Paul Craig  
Marketing Director

Rapperswil-Jona, 26.03.2015

**MSA****EF-overensstemmelseserklæring (oversættelse)****EF-overensstemmelseserklæring (oversættelse)**

Producenten eller dennes i det Europæiske Fællesskabs etablerede, autoriserede repræsentant:

MSA Europe GmbH  
Schlüsselstrasse 12, 8645 Rapperswil-Jona, Sveits

erklærer, at det nye produktet efterfølgende beskrevet

**Løfteanordning****MSA Workman Winch spil, serienummer: 131000001-----999999999**

- er i overensstemmelse med bestemmelserne i Rådets direktiv 2006/42/EF om maskiner,
- opfylder dele af standard EN 1496:2006 klasse B, med undtagelse af § 7 g, idet brugen ikke kun er begrænset til personredning, mens spillet også er beregnet til brug for hævnning og sænkning af personer og materiale,
- er identisk med det produkt, som var genstand for EF-typeattest nr.: BAU 13198

udstedt af:

**CE0515**

BG BAU - Berufsgenossenschaft der Bauwirtschaft, Prävention,  
Fachausschuss Bauwesen  
Prüf- und Zertifizierungsstelle im DGUV Test  
Landsberger Straße 309, D-80687 München

Autoriseret person til at udarbejde det tekniske dossier:

MSA Europe GmbH  
Schlüsselstrasse 12, 8645 Rapperswil-Jona, Sveits

A handwritten signature in blue ink, appearing to read 'Paul Craig'.

Paul Craig  
Marketingdirektør

Rapperswil-Jona, 26.03.2015

**MSA****Declaración de Conformidad CE (traducción)***The Safety Company***Declaración de Conformidad CE (traducción)**

El fabricante o su representante autorizado frente a la Comunidad Europea

MSA Europe GmbH  
Schlüsselstrasse 12, 8645 Rapperswil-Jona, Suiza

declara que el nuevo producto denominado en adelante

**Dispositivo de elevación****Cabestrante MSA Workman Winch, número de serie: 131000001-----999999999**

- cumple las disposiciones de la directiva del consejo 2006/42/EC sobre maquinaria,
- cumple con partes de la norma EN 1496:2006 clase B, excepto §7g sin limitar el uso al rescate de personal únicamente, sino que está concebido además para su uso como dispositivo de elevación y bajada de personal y material,
- es idéntico al producto con Certificado de Conformidad CE n.º BAU 13198

emitido por

**CE0515**

BG BAU - Berufsgenossenschaft der Bauwirtschaft, Prävention,  
Fachausschuss Bauwesen  
Prüf- und Zertifizierungsstelle im DGUV Test  
Landsberger Straße 309, D-80687 Munich

Persona autorizada para recopilar el archivo técnico:

MSA Europe GmbH  
Schlüsselstrasse 12, 8645 Rapperswil-Jona, Suiza

Paul Craig  
Director de Marketing

Rapperswil-Jona, 26/03/2015

**MSA****EY-vaatimustenmukaisuusvakuutus (käännös)****EY-vaatimustenmukaisuusvakuutus (käännös)**

Valmistaja tai tämän valtuuttama Euroopan yhteisöön sijoittautunut edustaja

MSA Europe GmbH  
Schlüsselstrasse 12, 8645 Rapperswil-Jona, Schwtzerland

vakuuttaa, että seuraavassa kuvattu uusi tuote

**Nostolaite**

**MSA Workman Winch vinssi, sarjanumero: 131000001-----999999999**

- on yhteisön Konedirektiivin 2006/42/EY direktiivin vaatimusten mukainen,
- täyttää standardin EN 1496:2006 luokan B osien vaatimukset, poikkeuksena §7g mutta ei rajoittuen henkilöiden pelastuskäyttöön, vaan se on tarkoitettu myös henkilöiden ja tavaroiden nostamiseen ja laskemiseen,
- vastaa tuotetta EY-vaatimustenmukaisuusvakuutuksessa nro: BAU 13198

jonka on  
myöntänyt:

**C €0515**

BG BAU - Berufsgenossenschaft der Bauwirtschaft, Prävention,  
Fachausschuss Bauwesen  
Prüf- und Zertifizierungsstelle im DGUV Test  
Landsberger Straße 309, D-80687 München

Teknisen tiedoston laadintaan valtuutettu henkilö:

MSA Europe GmbH  
Schlüsselstrasse 12, 8645 Rapperswil-Jona, Schwtzerland

Paul Craig  
Markkinointipäällikkö

Rapperswil-Jona, 26.03.2015

**MSA****Déclaration de conformité CE (traduction)***The Safety Company***Déclaration de conformité CE (traduction)**

Le fabricant ou son représentant agréé établi dans la communauté européenne

MSA Europe GmbH  
Schlüsselstrasse 12, 8645 Rapperswil-Jona, Suisse

déclare que le nouveau produit décrit ci-après

**Dispositif de levage****Treuil MSA Workman Winch, numéro de série : 131000001-----999999999**

- est conforme aux dispositions de la directive du Conseil 2006/42/CE relative aux machines,
- est conforme en partie à la norme EN 1496:2006 classe B, à l'exception du §7g qui ne limite pas l'utilisation uniquement au sauvetage de personnes, mais est également prévu pour lever et abaisser des personnes et du matériel,
- est identique au produit qui a fait l'objet du certificat de conformité CE n° : BAU 13198

émis par :

**C €0515**

BG BAU - Berufsgenossenschaft der Bauwirtschaft, Prävention,  
Fachausschuss Bauwesen  
Prüf- und Zertifizierungsstelle im DGUV Test  
Landsberger Straße 309, D-80687 Munich

Personne autorisée à établir la fiche technique :

MSA Europe GmbH  
Schlüsselstrasse 12, 8645 Rapperswil-Jona, Suisse

Paul Craig  
Directeur du marketing

Rapperswil-Jona, 26.03.2015

**MSA****Δήλωση συμμόρφωσης ΕΚ (Μετάφραση)**

## Δήλωση συμμόρφωσης ΕΚ (Μετάφραση)

Ο κατασκευαστής ή ο εξουσιοδοτημένος αντιπρόσωπός του στην Ευρωπαϊκή Κοινότητα

MSA Europe GmbH  
Schlüsselstrasse 12, 8645 Rapperswil-Jona, Schwitterland

δηλώνει ότι το νέο προϊόν που περιγράφεται στο παρόν ως

### Αनुψωτική διάταξη

**Βαρούλκο MSA Workman Winch, Σειριακός αριθμός: 131000001-----999999999**

- συμμορφώνεται με τις διατάξεις της Οδηγίας του Συμβουλίου 2006/42/ΕΚ περί μηχανημάτων,
- συμμορφώνεται με μέρη του προτύπου EN 1496:2006, κατηγορία Β, με εξαίρεση την §7g χωρίς περιορισμό της χρήσης μόνο σε καταστάσεις διάσωσης ατόμων, αλλά με προορισμό και τη χρήση για την ανύψωση και το κατέβασμα προσωπικού και υλικών,
- είναι ίδιο με το προϊόν που υπήρξε αντικείμενο συμμόρφωσης με το Πιστοποιητικό Συμμόρφωσης της ΕΚ με Αρ.: BAU 13198

που εκδόθηκε  
από τον φορέα:

**CE 0515**

BG BAU - Berufsgenossenschaft der Bauwirtschaft, Prävention,  
Fachausschuss Bauwesen  
Prüf- und Zertifizierungsstelle im DGUV Test  
Landsberger Straße 309, D-80687 München

Εξουσιοδοτημένο άτομο για τη σύνταξη του τεχνικού αρχείου:

MSA Europe GmbH  
Schlüsselstrasse 12, 8645 Rapperswil-Jona, Schwitterland

Paul Craig  
Διευθυντής Marketing

Rapperswil-Jona, 26.03.2015

**MSA****Dichiarazione di Conformità CE (traduzione)****Dichiarazione di conformità CE (traduzione)**

Produttore o suo rappresentante autorizzato con sede nella Comunità Europea

MSA Europe GmbH  
Schlüsselstrasse 12, 8645 Rapperswil-Jona, Svizzera

dichiara che il nuovo prodotto descritto di seguito

**Dispositivo di sollevamento**

**Verricello MSA Workman Winch, numero di serie: 131000001-----999999999**

- è conforme alle disposizioni della Direttiva del Consiglio 2006/42/CE relativa alle macchine,
- è conforme alle parti della norma EN 1496:2006 classe B, ad eccezione di § 7g non limitandone l'uso unicamente al soccorso di personale, bensì sono anche destinati ad essere utilizzati per il sollevamento e l'abbassamento del personale e del materiale,
- è identico al prodotto, oggetto del certificato di conformità CE n°: BAU 13198

emesso da: BG BAU - Berufsgenossenschaft der Bauwirtschaft, Prävention,  
**CE0515** Fachausschuss Bauwesen  
Prüf- und Zertifizierungsstelle im DGUV Test  
Landsberger Strasse 309, D-80687 Monaco

Persona autorizzata a compilare il file tecnico:

MSA Europe GmbH  
Schlüsselstrasse 12, 8645 Rapperswil-Jona, Svizzera

A handwritten signature in blue ink, appearing to read 'Paul Craig', written over a light blue horizontal line.

Paul Craig  
Responsabile Marketing

Rapperswil-Jona, 26.03.2015

**MSA****EG-conformiteitsverklaring (vertaling)****EG-conformiteitsverklaring (vertaling)**

De fabrikant of zijn gevolmachtigd vertegenwoordiger in de Europese Unie

MSA Europe GmbH  
Schlüsselstrasse 12, 8645 Rapperswil-Jona, Zwitserland

verklaart dat het hieronder beschreven nieuwe product

**Hijsapparaat****MSA Workman Winch lier, serienummer: 131000001-----999999999**

- voldoet aan de bepalingen van Richtlijn 2006/42/EG van de Raad betreffende machines,
- voldoet aan onderdelen van de norm EN 1496 2006 klasse B, met uitzondering van §7g niet beperkt tot het gebruik voor persoonlijke redding, maar ook bedoeld voor het tillen en neerlaten van personen en materiaal,
- is identiek aan het product dat onderhevig was aan EG-conformiteitsverklaring nr: BAU 13198

afgegeven  
door:

**C €0515**

BG BAU - Berufsgenossenschaft der Bauwirtschaft, Prävention,  
Fachausschuss Bauwesen  
Prüf- und Zertifizierungsstelle im DGUV Test  
Landsberger Straße 309, D-80687 München

Bevoegd persoon om het technische bestand samen te stellen:

MSA Europe GmbH  
Schlüsselstrasse 12, 8645 Rapperswil-Jona, Zwitserland

A handwritten signature in blue ink, appearing to read 'Paul Craig'.

Paul Craig  
directeur marketing

Rapperswil-Jona, 26-03-2015

**MSA****EF-samsvarserklæring (oversettelse)****EF-samsvarserklæring (oversettelse)**

Produsenten eller autorisert representant i EU

MSA Europe GmbH  
Schlüsselstrasse 12, 8645 Rapperswil-Jona, Sveits

erklærer at det nye produktet beskrevet heri

**Løfteenhet****MSA Workman Winch vinsj, serienummer: 131000001-----999999999**

- samsvarer med bestemmelsene i rådsdirektiv 2006/42/EF om maskineri,
- oppfyller deler av standarden EN 1496:2006 klasse B, med unntak av §7g som ikke begrenser bruken kun til redning av personell, men at utstyret også er beregnet for løfting og senking av personell og materialer,
- er identisk med produktet som var objektet i EU-konformitets sertifikat nr.: BAU 13198

utstedt av:

**CE 0515**

BG BAU - Berufsgenossenschaft der Bauwirtschaft, Prävention,  
Fachausschuss Bauwesen  
Prüf- und Zertifizierungsstelle im DGUV Test  
Landsberger Straße 309, D-80687 München

Autorisert person som utarbeidet den tekniske filen:

MSA Europe GmbH  
Schlüsselstrasse 12, 8645 Rapperswil-Jona, Sveits

A handwritten signature in blue ink, appearing to read 'Paul Craig', written over a light blue horizontal line.

Paul Craig  
Markedsdirektør

Rapperswil-Jona, 26.03.2015

**MSA****Declaração de conformidade CE (Tradução)****Declaração de conformidade CE (Tradução)**

O fabricante ou o seu representante autorizado estabelecido na Comunidade Europeia

MSA Europe GmbH  
Schlüsselstrasse 12, 8645 Rapperswil-Jona, Suíça

declara que o produto descrito a seguir

**Dispositivo de elevação**

**Guincho Workman MSA Winch, número de série: 131000001-----999999999**

- está em conformidade com o previsto na Diretriz do Conselho 2006/42/EC com relação a máquinas,
- atende a partes da norma EN 1496:2006 classe B, com exceção de §7g não limitando o uso ao resgate de pessoas apenas, mas sim destina-se também para elevar e abaixar pessoas e material,
- é idêntico ao produto submetido ao Certificado de Conformidade CE n°: BAU 13198

emitido por:

**CE0515**

BG BAU - Berufsgenossenschaft der Bauwirtschaft, Prävention,  
Fachausschuss Bauwesen  
Entidade de Verificação e Testes no DGUV  
Landsberger Straße 309, D-80687 Munique

Pessoa autorizada para compilar o arquivo técnico:

MSA Europe GmbH  
Schlüsselstrasse 12, 8645 Rapperswil-Jona, Suíça

A handwritten signature in blue ink, appearing to read 'Paul Craig', written over a light blue horizontal line.

Paul Craig  
Diretor de Marketing

Rapperswil-Jona, 26/03/2015

**MSA****EG-försäkran om överensstämmelse (översättning)****EG-försäkran om överensstämmelse (översättning)**

Tillverkaren eller dennes auktoriserade representant inom Europeiska gemenskapen

MSA Europe GmbH  
Schlüsselstrasse 12, 8645 Rapperswil-Jona, Sveits

försäkrar att den nya nedan beskrivna produkten

**Lyftanordning****MSA Workman Winch vinsch, serienummer: 131000001-----999999999**

- uppfyller kraven i rådets direktiv 2006/42/EG om maskiner,
- uppfyller kraven i delar av standarden EN 1496:2006 klass B, med undantag av §7g och är avsedd att användas för räddning av personer samt lyftning och nedsänkning av personer och material,
- är identisk med produkten som var föremål för EG-försäkran om överensstämmelse nr: BAU 13198

utfärdat av: BG BAU - Berufsgenossenschaft der Bauwirtschaft, Prävention,  
**CE 0515** Fachausschuss Bauwesen  
Prüf- und Zertifizierungsstelle im DGUV Test  
Landsberger Straße 309, D-80687 München

Auktoriserad person för sammanställning av den tekniska dokumentationen:

MSA Europe GmbH  
Schlüsselstrasse 12, 8645 Rapperswil-Jona, Sveits

A handwritten signature in blue ink, appearing to read 'Paul Craig', written over a light blue horizontal line.

Paul Craig  
marknadsföringschef

Rapperswil-Jona, 26.03.2015

**MSA****Декларация за съответствие на ЕК (превод)***The Safety Company***Декларация за съответствие на ЕК (превод)**

Производителят или негов упълномощен представител в Европейската общност

MSA Europe GmbH  
Schlüsselstrasse 12, 8645 Rapperswil-Jona, Швейцария

декларира, че описаният по-долу нов продукт

**Повдигащо устройство****Лебедка MSA Workman Winch, сериен номер: 131000001-----999999999**

- е в съответствие с директива на Съвета за машините 2006/42/ЕС,
- спазва части от стандарта EN 1496:2006 клас Б, с изключение на §7g не ограничава използването до само за лично спасяване, но е предназначено и за повдигане и спускане на персонал и материали,
- е идентичен с продукта, който е предмет на сертификат за съответствие на ЕК №: BAU 13198

издаден от:

**С €0515**

BG BAU - Berufsgenossenschaft der Bauwirtschaft, Prävention,  
Fachausschuss Bauwesen  
Prüf- und Zertifizierungsstelle im DGUV Test  
Landsberger Straße 309, D-80687 München

Оторизирано лице за съставяне на техническа документация:

MSA Europe GmbH  
Schlüsselstrasse 12, 8645 Rapperswil-Jona, Швейцария

Paul Craig  
Маркетингов директор

Раперсвил-Йона, 26.03.2015

MSA

ES Prohlášení o shodě (překlad)

*The Safety Company***ES Prohlášení o shodě (překlad)**

Výrobce nebo jeho autorizovaný zástupce v ES

MSA Europe GmbH  
Schlüsselstrasse 12, 8645 Rapperswil-Jona, Schwitterland

prohlašuje, že nový produkt

**Zvedací zařízení****Naviják MSA Workman Winch, sériové číslo: 131000001-----999999999**

- vyhovuje ustanovením Směrnice Rady 2006/42/ES pro strojní zařízení,
- vyhovuje částem normy EN 1496:2006 třída B, s výjimkou §7g  
není omezen pouze na záchranu osob, ale je určen také pro zvedání a spouštění osob a materiálu,
- je totožný s produktem, který byl předmětem ES Prohlášení o shodě č.: BAU 13198

vystaveného  
organizací:**CE0515**BG BAU - Berufsgenossenschaft der Bauwirtschaft, Prävention,  
Fachausschuss Bauwesen  
Prüf- und Zertifizierungsstelle im DGUV Test  
Landsberger Straße 309, D-80687 München

Osoba oprávněná k vytvoření technického souboru:

MSA Europe GmbH  
Schlüsselstrasse 12, 8645 Rapperswil-Jona, SchwitterlandPaul Craig  
marketingový ředitel

Rapperswil-Jona, 26. 3. 2015

**MSA****EK megfelelőségi nyilatkozat (fordítás)***The Safety Company***EK megfelelőségi nyilatkozat (fordítás)**

A gyártó vagy felhatalmazott helyi képviselője az Európai Unióban

MSA Europe GmbH  
Schlüsselstrasse 12, 8645 Rapperswil-Jona, Schweiz

nyilatkozik, hogy az alábbiakban szereplő termék

**Emelőeszköz****MSA Workman Winch csörlő, sorozatszám: 131000001-----999999999**

- megfelel a 2006/42/EC sz. tanácsi Gépirányelv rendelkezéseinek,
- megfelel az EN 1496:2006 B osztályú szabvány előírásainak a 7g § kivételével, nem korlátozza a használatot kizárólag személyek mentésére, hanem személyek és anyagok felemelésére és leeresztésére is használható,
- azonos azzal a termékkel, amelyre a következő számú EK megfelelőségi nyilatkozat vonatkozik: BAU 13198

kiadó:

**C €0515**

BG BAU - Berufsgenossenschaft der Bauwirtschaft, Prävention,  
Fachausschuss Bauwesen  
Prüf- und Zertifizierungsstelle im DGUV Test  
Landsberger Straße 309, D-80687 München

A műszaki fájl összeállítására felhatalmazott személy:

MSA Europe GmbH  
Schlüsselstrasse 12, 8645 Rapperswil-Jona, Schweiz

Paul Craig  
marketingigazgató

Rapperswil-Jona, 2015. 03. 26.

**MSA****ЕО сәйкестік туралы декларациясы (аудармасы)****ЕО сәйкестік туралы декларациясы (аудармасы)**

Өнімді жасаушының немесе оның ресми өкілінің негізі Еуропалық Одақта қаланған

MSA Europe GmbH  
Schlüsselstrasse 12, 8645 Rapperswil-Jona, Schwitterland

осы жерде сипатталған жаңа өнім

**Көтергіш құрал****MSA Workman Winch жүкшығыры, сериялық нөмірі: 131000001-----999999999**

- Құрылғыларға қатысты 2006/42/ЕС консульдік директивасының шарттарына
- және EN 1496:2006 стандартының бөлімдеріне, В класына (§7g бөлімінен басқа) сай екенін, оның қолданысының тек адамдарды құтқарумен шектелмейтінін, сонымен қатар адамдарды және заттарды көтеру немесе түсіру үшін де пайдаланылатынын,
- Одақтың ЕС сертификатына сай төмендегі күні және төмендегі компания жасаған өнімге ұқсас екенін мәлімдейді. ЕС сертификаты №: BAU 13198

шығарылған  
күн:

**CE 0515**

BG BAU - Berufsgenossenschaft der Bauwirtschaft, Prävention,  
Fachausschuss Bauwesen  
Prüf- und Zertifizierungsstelle im DGUV Test  
Landsberger Straße 309, D-80687 München

Техникалық құжатты құрастырған өкілетті тұлға:

MSA Europe GmbH  
Schlüsselstrasse 12, 8645 Rapperswil-Jona, Schwitterland

Пол Крейг  
Маркетинг бөлімінің басшысы

Рапперсвиль-Йона, 26.03.2015

**MSA****Deklaracja zgodności WE (Tłumaczenie)****Deklaracja zgodności WE (Tłumaczenie)**

Producent lub jego upoważniony przedstawiciel w Unii Europejskiej

MSA Europe GmbH  
Schlüsselstrasse 12, 8645 Rapperswil-Jona, Szwajcaria

deklaruje, że nowy produkt, zwany dalej

**Urządzeniem podnoszącym**  
**Wciągarka MSA Workman Winch, Numer seryjny: 131000001-----999999999**

- jest zgodny z wymogami dyrektywy 2006/42/WE dotyczącej maszyn,
- jest zgodny z częściami normy EN 1496:2006 klasa B, z wyjątkiem §7g bez ograniczenia do stosowania tylko jako środek do ratowania osób, ale również do podnoszenia i opuszczania osób i ładunku,
- jest identyczny jak produkt, będący przedmiotem certyfikatu ocenie typu WE nr: BAU 13198

wydanemu  
przez:  
**C €0515**

BG BAU - Berufsgenossenschaft der Bauwirtschaft, Prävention,  
Fachausschuss Bauwesen  
Prüf- und Zertifizierungsstelle im DGUV Test  
Landsberger Straße 309, D-80687 München

Osoba upoważniona do tworzenia pliku technicznego:

MSA Europe GmbH  
Schlüsselstrasse 12, 8645 Rapperswil-Jona, Szwajcaria

A handwritten signature in blue ink, appearing to read 'Paul Craig', written over a light blue horizontal line.

Paul Craig  
dyrektor marketingu

Rapperswil-Jona, 26.03.2015

**MSA****Declarația de Conformitate CE (Traducere)***The Safety Company***Declarația de Conformitate CE (Traducere)**

Producătorul sau reprezentantul său autorizat din Comunitatea Europeană

MSA Europe GmbH  
Schlüsselstrasse 12, 8645 Rapperswil-Jona, Elveția

declară că produsul nou descris mai jos

**Dispozitiv de ridicare****Troliu MSA Workman Winch, număr de serie: 131000001-----999999999**

- este în conformitate cu prevederile Directivei Consiliului 2006/42/CE privind Utilajele,
- îndeplinește prevederile din secțiunile standardului EN 1496:2006 clasa B, cu excepția §7g fără a limita utilizarea numai la salvarea de persoane, însă destinat, de asemenea, pentru utilizarea în scopul ridicării și coborârii de persoane și de material,
- este identic cu produsul care face obiectul Declarației de Conformitate CE nr.: BAU 13198

eliberată de:

**CE 0515**

BG BAU - Berufsgenossenschaft der Bauwirtschaft, Prävention,  
Fachausschuss Bauwesen  
Prüf- und Zertifizierungsstelle im DGUV Test  
Landsberger Straße 309, D-80687 München

Persoană autorizată pentru elaborarea documentației tehnice:

MSA Europe GmbH  
Schlüsselstrasse 12, 8645 Rapperswil-Jona, Elveția

Paul Craig  
Director de Marketing

Rapperswil-Jona, 26.03.2015

**MSA****ЕС — декларация соответствия (перевод)****ЕС — декларация соответствия (перевод)**

Производитель или его уполномоченный представитель, учрежденный в Европейском сообществе,

MSA Europe GmbH  
Schlüsselstrasse 12, 8645 Rapperswil-Jona, Switzerland (Швейцария)

заявляет, что новое изделие, описанное ниже,

**Подъемное устройство  
лебедка MSA Workman Winch, серийный номер: 131000001-----999999999**

- соответствует положениям Директивы Совета ЕС 2006/42/ЕС «Машины, механизмы и машинное оборудование»,
- соответствует частям стандарта EN 1496:2006, класс В, за исключением § 7g использование которого не ограничено только применением в качестве средства индивидуального спасения, но также включает подъем и спуск людей и материалов,
- идентично изделию, которое было субъектом Сертификата соответствия ЕС №: BAU 13198

выпущенного:  
**С €0515**

BG BAU - Berufsgenossenschaft der Bauwirtschaft, Prävention,  
Fachausschuss Bauwesen  
Prüf- und Zertifizierungsstelle im DGUV Test  
Landsberger Straße 309, D-80687 München

Уполномоченное лицо, составившее технический паспорт:

MSA Europe GmbH  
Schlüsselstrasse 12, 8645 Rapperswil-Jona, Switzerland (Швейцария)

A handwritten signature in blue ink, appearing to read 'Paul Craig'.

Пол Крейг (Paul Craig)  
директор по маркетингу

Рапперсвиль-Йона, 26.03.2015 г.

MSA

Vyhlásenie o zhode ES (Preklad)



The Safety Company

**Vyhlásenie o zhode ES (Preklad)**

Výrobca alebo jeho príslušný autorizovaný obchodný zástupca v Európskom spoločenstve

MSA Europe GmbH  
Schlüsselstrasse 12, 8645 Rapperswil-Jona, švajčiarsko

vyhlasuje, že nižšie uvedený nový výrobok

**Zdvíhacie zariadenie****Navijak MSA Workman Winch, sériové číslo: 131000001-----999999999**

- je v súlade s ustanoveniami Smernice Rady 2006/42/ES o strojných zariadeniach,
- vyhovuje častiam normy STN EN 1496:2006 trieda B, okrem §7g neobmedzuje použitie iba na záchranu osôb, je tiež určené na použitie na zdvíhanie a spúšťanie osôb a materiálu,
- je identický s výrobkom, ktorý podliehal Certifikátu o zhode ES č.: BAU 13198

vydal:

**C €0515**

BG BAU - Berufsgenossenschaft der Bauwirtschaft, Prävention,  
Fachausschuss Bauwesen  
Prüf- und Zertifizierungsstelle im DGUV Test  
Landsberger Straße 309, D-80687 München

Autorizovaná osoba na zostavenie technického súboru:

MSA Europe GmbH  
Schlüsselstrasse 12, 8645 Rapperswil-Jona, švajčiarsko

Paul Craig  
marketingový riaditeľ

Rapperswil-Jona, 26.3.2015

**MSA****ЄС — декларація відповідності (переклад)***The Safety Company***ЄС — декларація відповідності (переклад)**

Виробник або його уповноважений представник, заснований у Європейському Співтоваристві

MSA Europe GmbH  
Schlüsselstrasse 12, 8645 Rapperswil-Jona, Switzerland (Швейцарія)

заявляє, що новий виріб, описаний далі

**Підйомний пристрій****Лебідка MSA Workman Winch, серійний номер: 131000001-----999999999**

- відповідає положенням Директиви Ради 2006/42/ЄС «Машини, механізми та машинне обладнання»,
- відповідає частинам стандарту EN 1496:2006, клас В, за винятком § 7g використання якого не обмежене тільки як засіб індивідуального порятунку, але також включає підйом і опускання людей і матеріалів,
- є ідентичним виробу, який був суб'єктом Сертифікату відповідності нормам ЄС № BAU 13198

виданого  
**С €0515**

BG BAU - Berufsgenossenschaft der Bauwirtschaft, Prävention,  
Fachausschuss Bauwesen  
Prüf- und Zertifizierungsstelle im DGUV Test  
Landsberger Straße 309, D-80687 München

Уповноважена особа, яка склала технічний паспорт:

MSA Europe GmbH  
Schlüsselstrasse 12, 8645 Rapperswil-Jona, Switzerland (Швейцарія)

Пол Крейг (Paul Craig)  
директор з маркетингу

Рапперсвіль-Йона, 26.03.2015 г.

**MSA****EZ - Izjava o usklađenosti (prevod)***The Safety Company***EZ - Izjava o usklađenosti (prevod)**

Proizvođač ili njegov ovlašćeni predstavnik osnovan u Evropskoj Zajednici

MSA Europe GmbH  
Schlüsselstrasse 12, 8645 Rapperswil-Jona, Швајцарска

izjavljuje da je novi proizvod, opisan u nastavku

**Uređaj za dizanje****Vitlo MSA Workman Winch, serijski broj: 131000001-----999999999**

- u skladu sa odredbama Direktive Saveta 2006/42/EZ o mašinama,
- usaglašen sa delovima standarda EN 1496:2006 klasa B, izuzev člana 7g ne ograničavajući se samo na spasavanje ljudi, već namenjen i za upotrebu kod dizanja i spuštanja ljudi i materijala,
- identičan proizvodu koji je predmet Sertifikata EZ o usklađenosti br: BAU 13198

izdatog od: BG BAU - Profesionalno udruženje građevinske industrije, Prevencija,  
**CE0515** Specijalno odeljenje za građevinu  
Mesto testiranja i izdavanja sertifikata u DGUV testu  
Landsberger Straße 309, D-80687 München

Osoba odgovorna za sastavljanje tehničke datoteke:

MSA Europe GmbH  
Schlüsselstrasse 12, 8645 Rapperswil-Jona, Швајцарска

Pol Kreg  
direktor marketinga

Rapperswil-Džona, 26.03.2015

MSA

EC-符合性声明 ( 译文 )



## EC-符合性声明 ( 译文 )

制造商或其成立于欧盟的授权代表

MSA Europe GmbH  
Schlüsselstrasse 12, 8645 Rapperswil-Jona, Schwitterland

特此声明，下文介绍的新产品

## 升降设备

MSA Workman Winch 卷扬机，序列号：131000001-----999999999

- 符合理事会指令第 2006/42/EC 号对机械方面的规定条款，
- 遵守标准 EN 1496:2006 B 类的部分规定，第 7g 章除外，产品使用范围不仅局限于个人救援，还用于升起和降下人员和材料，
- 等同于受 EC 合格证书约束的产品，证书编号为：BAU 13198

颁发单位：  
**CE0515**  
BG BAU - Berufsgenossenschaft der Bauwirtschaft, Prävention,  
Fachausschuss Bauwesen  
Prüf- und Zertifizierungsstelle im DGUV Test  
Landsberger Straße 309, D-80687 München

负责编制技术文件的授权人：

MSA Europe GmbH  
Schlüsselstrasse 12, 8645 Rapperswil-Jona, Schwitterland

A handwritten signature in blue ink, appearing to read 'Paul Craig', written over a light blue horizontal line.

Paul Craig  
营销总监

Rapperswil-Jona, 2015 年 03 月 26 日

MSA

EC 適合宣言書 (翻訳)

*The Safety Company*

## EC 適合宣言書 (翻訳)

製造業者またはEU域内認定代理人

MSA Europe GmbH  
Schlüsselstrasse 12, 8645 Rapperswil-Jona, Schwtizerland

は、以下に説明する新製品

## 吊上装置

MSA Workman Winch ウィンチ、シリアル番号: 131000001-----999999999

- ・ が、機器に関する評議会指示 2006/42/EC の条項に適合していること、
- ・ ならびに、人員救出での使用だけでなく、人員や吊荷の昇降用途でも、§ 7g を除いて規格 EN 1496:2006 クラス B に適合していることを宣言します。
- ・ なお、本製品は EC 適合性保証 No: BAU 13198

(発行者:

**CE0515**

BG BAU – Berufsgenossenschaft der Bauwirtschaft, Prävention,  
Fachausschuss Bauwesen  
Prüf- und Zertifizierungsstelle im DGUV Test  
Landsberger Straße 309, D-80687 München)  
に準拠の製品と同一です。

技術ファイルの認定作成者:

MSA Europe GmbH  
Schlüsselstrasse 12, 8645 Rapperswil-Jona, Schwtizerland

ポール・クレイグ  
マーケティングディレクタ

ラッペリル・ヨナ 2015年3月26日

**MSA****EC-Pernyataan Kesesuaian (Terjemahan)****EC-Pernyataan Kesesuaian (Terjemahan)**

Pabrik atau perwakilan resmi yang didirikan di Komunitas Eropa

MSA Europe GmbH  
Schlüsselstrasse 12, 8645 Rapperswil-Jona, Swiss

menyatakan, bahwa produk baru yang dijelaskan di bawah ini

**Perangkat Pengangkat****Derek MSA Workman Winch, Nomor Seri: 131000001-----999999999**

- mematuhi ketentuan Arahan Badan 2006/42/EC tentang Permesinan,
- mematuhi suku cadang standar EN 1496:2006 kelas B, dengan pengecualian §7g tidak terbatas hanya untuk pertolongan pada orang, tapi juga dimaksudkan untuk penggunaan pengangkatan dan penurunan orang dan bahan,
- identik dengan produk yang tunduk pada Sertifikat Kesesuaian ES No: BAU 13198

yang diterbitkan  
oleh:

**C €0515**

BG BAU - Berufsgenossenschaft der Bauwirtschaft, Prävention,  
Fachausschuss Bauwesen  
Prüf- und Zertifizierungsstelle im DGUV Test  
Landsberger Straße 309, D-80687 München

Petugas resmi yang akan menyusun file teknis:

MSA Europe GmbH  
Schlüsselstrasse 12, 8645 Rapperswil-Jona, Swiss

A handwritten signature in blue ink, appearing to read 'Paul Craig', written over a light blue horizontal line.

Paul Craig  
Direktur Marketing

Rapperswil-Jona, 26.03.2015

MSA

เอกสารสำแดงความสอดคล้องของ EC (ฉบับแปล)



## เอกสารสำแดงความสอดคล้องของ EC (ฉบับแปล)

ผู้ผลิตหรือตัวแทนรับอนุญาตที่ก่อตั้งขึ้นในประชาคมยุโรป

MSA Europe GmbH  
Schlüsselstrasse 12, 8645 Rapperswil-Jona, Schwtizerland

ขอประกาศว่า ผลิตภัณฑ์ใหม่ที่ยกมาไว้ในที่นี้

## อุปกรณ์ยก

ก้านสลิงมือหมุนของ MSA Workman Winch, หมายเลขประจำเครื่อง: 131000001-----999999999

- สอดคล้องกับข้อกำหนดต่างๆ ของ Council Directive 2006/42/EC ว่าด้วยเครื่องจักร
- สอดคล้องกับมาตรฐานชิ้นส่วน EN 1496:2006 คลาส B ยกเว้น §7g  
ไม่ได้จำกัดที่การใช้เป็นอุปกรณ์ช่วยเหลือส่วนบุคคลเท่านั้น แต่ยังสามารถใช้เพื่อยกคนและสิ่งของขึ้นและลงอีกด้วย
- เหมือนกับผลิตภัณฑ์ที่อยู่ภายใต้เอกสารสำแดงความสอดคล้องของ EC เลขที่: BAU 13198

ออกโดย:

**C €0515**

BG BAU - Berufsgenossenschaft der Bauwirtschaft, Prävention,  
Fachausschuss Bauwesen  
Prüf- und Zertifizierungsstelle im DGUV Test  
Landsberger Straße 309, D-80687 München

เจ้าหน้าที่ที่ได้รับอนุญาตให้รวบรวมแฟ้มทางเทคนิคนี้:

MSA Europe GmbH  
Schlüsselstrasse 12, 8645 Rapperswil-Jona, Schwtizerland

C.E. - Paul Craig  
ผู้อำนวยการฝ่ายการตลาด

Rapperswil-Jona, 26.03.2015