



UB20
12V DC



Manuale di istruzioni



Tradotto dall'originale SM-UB2012V Rev B

Sommario

1. Specifiche e avvertimenti.....	2
2. Caratteristiche e vantaggi	2
3. Precauzioni di sicurezza.....	3
4. Funzionamento	4
5. Manutenzione.....	4
6. Risoluzione dei problemi.....	5
7. Ricambi	6

Questo manuale riguarda le procedure di funzionamento e di manutenzione per il ventilatore/estrattore RAMFAN UB20 12V.

Tutte le informazioni sui prodotti in questo documento sono basate sulla conoscenza attualmente disponibile al momento della stampa. Euramco Safety Inc, si riserva il diritto di apportare modifiche senza preavviso.



LEGGERE IL MANUALE PRIMA DI LAVORARE CON IL VENTILATORE PER LA PRIMA VOLTA!

1. Specifiche e avvertimenti

MODELLO	UB20 12V
Codici	9550.03
Portata volumetrica	1465 m ³ /h
Alimentazione	12V, DC
Assorbimento (Start / Run)	11,5A
Motore	0.19 kW
Classe di protezione	IP55
Altezza x Larghezza x Prof.	36 x 31 x 33 cm
Peso	8 kg
Rumorosità @ 3' / 1 m	74 dB(A)

** Le specifiche sono soggette a modifica senza preavviso. Alcuni valori sono approssimati.*



ATTENZIONE! Questo ventilatore è alimentato da una batteria da 12V DC. NON utilizzare una batteria di voltaggio superiore

Il ventilatore/estrattore UB20 12VDC è anche utilizzabile come il Battery Pak™ RAMFAN e il relativo caricatore per una durata di utilizzo fino a 10 ore.

2. Caratteristiche e vantaggi

RAMFAN coniuga un design ad alta prestazione per i turbo ventilatori con polimeri ad alta resistenza per fornire una gamma di turbo-ventilatori portatili.

La linea UB è ideale per un'applicazione generale di ventilazione di spazi confinati e garantisce la più alta portata volumetrica nella sua categoria. Il telaio a doppia parete in polietilene è leggero, resistente alla corrosione e agli agenti chimici, e resiste agli urti e alle cadute tipiche di ogni cantiere di lavoro.

Il ventilatore UB20 8"/20 cm è il prodotto principale dei sistemi di ventilazione industriale RAMFAN. Il ventilatore multiuso e l'estrattore forniscono un'alta portata volumetrica in una soluzione compatta e leggera.

- Compatto e Leggero
- Adattatore per il tubo integrato
- Velcro per il cavo
- Cavo di alimentazione da 4,6 mt
- Ultra silenzioso
- Facile connessione con la prolunga Canister per l'estrazione/aspirazione

3. Precauzioni di sicurezza

Prima del lavoro

Prima di lavorare per la prima volta: NON AVVIARE il ventilatore se ci sono segnali di danno nel pacco spedito, con particolare riferimento alle pale, dispositivi di protezione o al telaio. Se si sospetta di un QUALSIASI danno, FERMARSI e chiamare il proprio rivenditore immediatamente,

Tenere lontano dalla portata dei bambini: Non consentire ai bambini di giocare con o nelle vicinanze dell'unità, perché questo potrebbe portare a infortuni. Assicurarsi che l'unità non sia accessibile ai bambini se incustodita.

Cavi: utilizzare cavi di alimentazione o collegamento forniti da Euramco Safety per l'utilizzo con UB20 12V.

Maneggiare con cura: Non fare cadere o lanciare l'unità. Un trattamento inadeguato può causare danni alle componenti o ai cavi, creando così una condizione pericolosa.

Appoggiare su superfici stabili: avviare solo se il ventilatore è appoggiato su una posizione stabile e orientata correttamente. Mentre è sistemato su una superficie a livello e lavora alla massima velocità il ventilatore non deve muoversi. Se l'unità si muove controllare i piedini in gomma per eventuali danni e sostituirli se necessario.

Sicurezza nel trasporto: quando si trasporta l'unità in un veicolo, assicurarsi che l'unità non scivoli e possa infortunare gli occupanti del veicolo.

Durante il lavoro

Direzione della portata volumetrica: quando si utilizza il ventilatore, fare attenzione all'indicatore direzionale della portata volumetrica sul telaio esterno.

Tenere lontano dall'acqua: mai lavorare con l'unità immersa in acqua, perché questo comporta un rischio di infortunio da shock elettrico. Non stoccare all'aria aperta. Se cavi elettrici o altre componenti si inumidiscono, asciugare tutto prima di utilizzare l'unità.

Sicurezza: vanno indossati adeguati DPI per gli occhi e per le orecchie mentre si lavora con il ventilatore. Tenere le dita delle mani lontane dalle pale dei ventilatori. Non spostare il ventilatore mentre sta lavorando.

Lasciare libere le prese per l'aria: non otturare o bloccare le prese per l'aria; questo potrebbe succedere se si lavora troppo vicino ad oggetti leggeri sciolti, come le foglie. Questo può causare un surriscaldamento dell'unità e provocare un incendio o un pericolo elettrico.

Allontanare polvere e sporco: non consentire alla polvere, allo sporco o ad altre particelle di introdursi nell'unità attraverso le prese per l'aria. Lo sporco nel motore può causare surriscaldamento, e provocare un incendio o un pericolo di natura elettrica. Se il motore si sporca, pulirlo con aria compressa.

Consentire la riparazione solo a personale qualificato: interrompere immediatamente l'unità se si odono rumori meccanici eccessivi o vibrazioni. Non tentare di smontare o riparare l'unità se non si hanno le qualifiche per farlo. Si può consultare la sezione sulla Risoluzione dei Problemi, ma se il problema è complesso deve essere risolto da un tecnico di assistenza autorizzato.

Per informazioni riguardo alla riparazione autorizzata, chiama la nostra assistenza: +39 0427 799505.

4. Funzionamento

1. Leggere il manuale di istruzioni completamente prima di avviare il ventilatore.
2. Indossare DPI per gli occhi e per le orecchie.
3. Posizionare il ventilatore su una superficie piana
4. Assicurarsi che l'interruttore sia impostato su OFF prima di collegare l'alimentazione
5. Il ventilatore è fornito con un cavo di collegamento lungo 15 m che si inserisce nel ventilatore ed è progettato per agganciarsi alla batteria del veicolo a 12 V. L'UB20 12V può essere alimentato da qualsiasi sorgente di alimentazione a 12V con capacità sufficiente (vedi tabella delle specifiche). La durata della batteria dipende dalla capacità della sorgente di alimentazione.
6. Controllare la batteria del veicolo, pulire i terminali.
7. Connettere il cavo di collegamento al ventilatore e bloccare le estremità ai corrispondenti morsetti della batteria del veicolo da 12V. Quando l'unità è collegata correttamente all'alimentazione, impostare l'interruttore su ON.
8. Controllare che l'unità funzioni in modo corretto prima di lasciarla incustodita. Non muovere o trasportare il ventilatore mentre sta lavorando.

5. Manutenzione

LOCK-OUT / TAG-OUT: quando si esegue una qualsiasi manutenzione, seguire sempre tutte le precauzioni di sicurezza aggiuntive che la vostra organizzazione potrebbe avere per le procedure di lock-out/tag-out.

SPEGNIMENTO: spegnere sempre l'interruttore (OFF) e scollegare l'unità prima di eseguire le procedure di manutenzione. Tutte le procedure di servizio riportate di seguito devono essere eseguite con l'unità scollegata. Fare manutenzione prima di ogni utilizzo o come necessario.

NON SMONTARE il ventilatore per ragioni di manutenzione.

ISPEZIONARE IL SISTEMA ELETTRICO: ispezionare il cavo elettrico per eventuali danni ad intervalli regolari. Periodicamente ispezionare la cablatura interna per individuare fili scoperti, fissaggi non sicuri, e decolorazione. Rimuovere e riparare qualsiasi cavo danneggiato come necessario. Non eseguire questa attività potrebbe portare a shock elettrico o aumentare il rischio di incendio.

PULIRE LE PRESE PER L'ARIA: pulire il materiale e la polvere accumulata sulle prese d'aria. Un accumulo causerà una riduzione della portata volumetrica e potrebbe portare il motore a surriscaldarsi comportando un rischio di incendio. MAI far lavorare il ventilatore se le protezioni per le dita sono danneggiate o assenti.

PULIRE LA PARTE ESTERNA: pulire il ventilatore periodicamente per rimuovere polvere e particelle accumulate utilizzando una soluzione detergente biodegradabile. NON usare solventi che contengono idrocarburi clorurati (ad es. MEK, Acetone).

ISPEZIONE ESTERNA: valutare le componenti esterne e assicurarsi che siano propriamente installate. Ispezionare il ventilatore per individuare elementi di fissaggio allentati ogni 6 mesi in funzione della frequenza di utilizzo. Serrare gli elementi allentati immediatamente. NON serrare eccessivamente gli elementi di fissaggio.

INDIVIDUARE EVENTUALI RUMORI ANOMALI prodotti dall'unità. Controllare i piedini in gomma per riscontrare usura eccessiva o rotture. Contattare il rivenditore per la sostituzione delle parti e per le istruzioni di installazione.

TENERE ASCIUTTO IL MOTORE E I CAVI ELETTRICI: per prevenire danni alle componenti elettriche, non usare una idropulitrice (o simili) per pulire il ventilatore. Se le componenti elettriche si inumidiscono, vanno asciugate immediatamente.

6. Risoluzione dei problemi

ATTENZIONE: eseguire tutte le procedure di revisione riportate in seguito con il ventilatore SPENTO e il cavo scollegato.

“FS” sta per **Field Solutions** e rappresenta una soluzione che può essere gestita dall’operatore sul cantiere.

“AST” richiede l’intervento di un **Tecnico autorizzato Ramfan**.

PROBLEMA	CAUSA	Vedi sopra	SOLUZIONE
Il motore non funziona	La macchina non è alimentata	FS	Connettere l’unità, controllare il corto circuito o il fusibile
	L’ interruttore non è acceso	FS	Attivare l’interruttore
	La girante del ventilatore è inceppata	FS	Rimuovere il materiale che inceppa la ruota
	Ingresso o uscita bloccati	FS	Spegnere la macchina e lasciare raffreddare, quindi rimuovere il blocco.
	L’ interruttore è rotto	AST	Chiamare un rivenditore Euramco per la sostituzione dell’ interruttore
	Cablatura scollegata	AST	Controllare i cavi e serrare se necessario
Il motore funziona ma la girante ruota in modo errato o gratta	Un forte urto ha deformato il supporto motore e la girante gratta su qualche superficie	AST	Rimuovere il motore dal telaio, quindi sostituire o riparare il supporto del motore.
L’ unità vibra eccessivamente	Accumulo di terra sulla girante	FS	Pulire la girante del motore
	La girante del ventilatore si è sbilanciata	AST	Bilanciare o sostituire la girante del ventilatore
	La girante del ventilatore si è piegata	AST	Sostituire la girante del motore
	L’albero del motore si è piegato	AST	Sostituire il motore

7. Ricambi

Contattate il vostro rivenditore autorizzato per ottenere le parti di ricambio e le istruzioni di installazione.

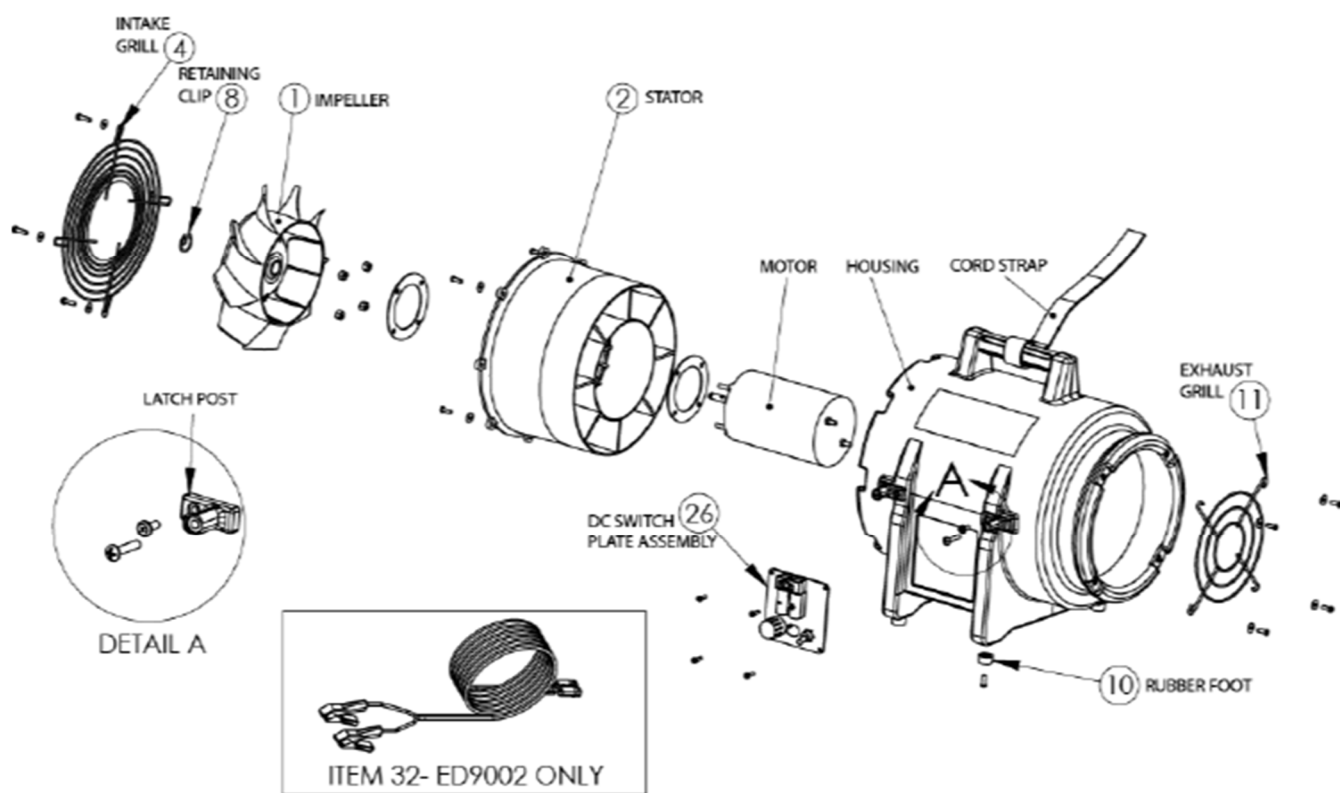

Modello UB20

Ref.	Codice RamFan	Descrizione
1	BL011	Girante
2	ST010	Statore
4	ED4001	Griglia di aspirazione
8	EZP80783007	Clip di fissaggio
10	FZ-9540K46	Piedino in gomma con rondella
11	ED4003	Griglia di mandata
26	ED0109DC2	Assieme della piastra per interruttore UB20 DC, c/connettore SMH



Nuova contec srl

Zona industriale 2/1
33086 Montereale Valcellina
Pordenone Italia
Tel. +39 0427 799505
Fax +39 0427 799381
E-mail: info@nuovacontec.com
www.nuovacontec.com